

# Meeting



DE. Meeting ist  
durch beidseitige  
Erreichbarkeit  
perfekt für  
Konferenztische.

EN. Meeting is  
perfect for  
meeting tables  
due to its double-  
sided design.

DE

### Integration

Reduzierte sichtbare Bereiche durch individuelle Abdeckung im Material der Tischplatte.

Um die Installation zu vereinfachen werden Plastikrahmen mitgeliefert, um die Schnittkanten abzudecken.

### Lautlos

Präzises und lautloses Ausfahren. Es öffnet bzw. schließt durch Betätigen eines Schalters in der Abdeckung.

### Anwendungsbereiche

- Managementbereiche.
- Konferenztische.
- Hotel Konferenzräume.

### Features

- Steckdosen, USB-Charger, Daten und Multimedia sind intern vollständig verkabelt.
- Sichtbarer Anschluss für schnelle Verbindung.
- Anschluß von beiden Seiten.
- Stromanschluss durch GST18-kompatiblen Stecker
- Für Tischplatten mit einer Stärke von 25-40mm. Größere Plattenstärke ebenfalls möglich.
- Die Abdeckung ist 5mm dick.

### Was uns unterscheidet

#### Details that make us different



Kompatibel mit "Ultra-Compact USB Smart Charging System" bis zu 60W.

Compatible with "Ultra-Compact USB Smart Charging System" up to 60W.

### Technische Daten

- Anschluss für den Motor erfolgt durch den selben Input wie für die Steckdosen.
- Synchroner, bi-direktionaler Motor.
- 230V/50Hz.
- Kondensator mit 0,22 Mikrofarad / 400Vca.
- Stromverbrauch 8W/VA
- Temperaturlimits von -10°C und +55°C.
- Motor IP50 spritzwassergeschützt.
- Minimale Inversionspause (0,1 Sekunden).
- Sicherer Schließmechanismus
- Aktivierung durch Schalter in der Abdeckung.

### Maße / Measures

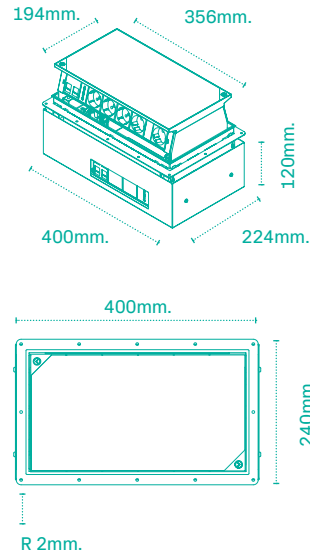

EN

### Integration

Reduced visual impact due to customisation of cover finishing with the material left over from cutting the table to install the Meeting box.

To facilitate installation, plastic frames are supplied to cover the cuts made in the table and save on edging.

### Quietness

Precise and quietness vertical elevation. It is opened and closed by means of an electronic device operated by a push-button integrated in the cover or connector input for operation using an external signal.

### Applications

- Management tables.
- Meeting tables.
- Hotel conference rooms.

### Features

- Power sockets, USB chargers, data and multimedia totally wired internally with visible access installed for quick connection.
- Connections on both sides.
- Electrical supply through built in male rapid connector.
- For table thicknesses of 25 to 40 mm. For thicker tables, create a recess in the table.
- Cover is 5mm thick.

### Technical characteristics

- Supply for lifting device through the same input as sockets.
- Synchronous bi-directional motor.
- Voltage 230v/50Hz.
- Condenser 0.22 microfarads/ 400Vca.
- Absorbed power 8W/VA.
- Motor temperature limit -10°C +55°C.
- Motor protection IP50.
- Minimum inversion pause: 0,1s.
- Safe electronic closing system, with regulation of anti-trapping sensitivity.
- Activation by means of highly sensitive membrane bright button.
- Connector for activation by means of domotics.



### IBConnect

IBConnect Deutschland GmbH  
Neuer Weg, 4  
58849 Herscheid  
GERMANY

T. +49 (0) 2357 1726200  
F. +49 (0) 2357 1726210

[www.ib-connect.com/de](http://www.ib-connect.com/de)

National Sales  
[deutschland@ib-connect.com](mailto:deutschland@ib-connect.com)

International Sales  
[export@ib-connect.com](mailto:export@ib-connect.com)

Follow us



DE. Meeting geöffnet und geschlossen.

EN. Open and closed Meeting.

