

**PLAN
PLUG &
WORK**

PLAN, PLUG & WORK

IBConnect Hauptkatalog

IBConnect designt und produziert elektrische Anschluss-, Voice-, Daten- und Multimediasysteme, dies alles mit dem einzigen Ziel, Ihnen und Ihren Kunden integrierte Lösungen zu bieten, die Ihren hohen Ansprüchen an ein funktionales Arbeitsumfeld genügen.

We design and manufacture electrical connectivity, voice, data and multimedia systems to provide integral solutions for the needs of our clients.



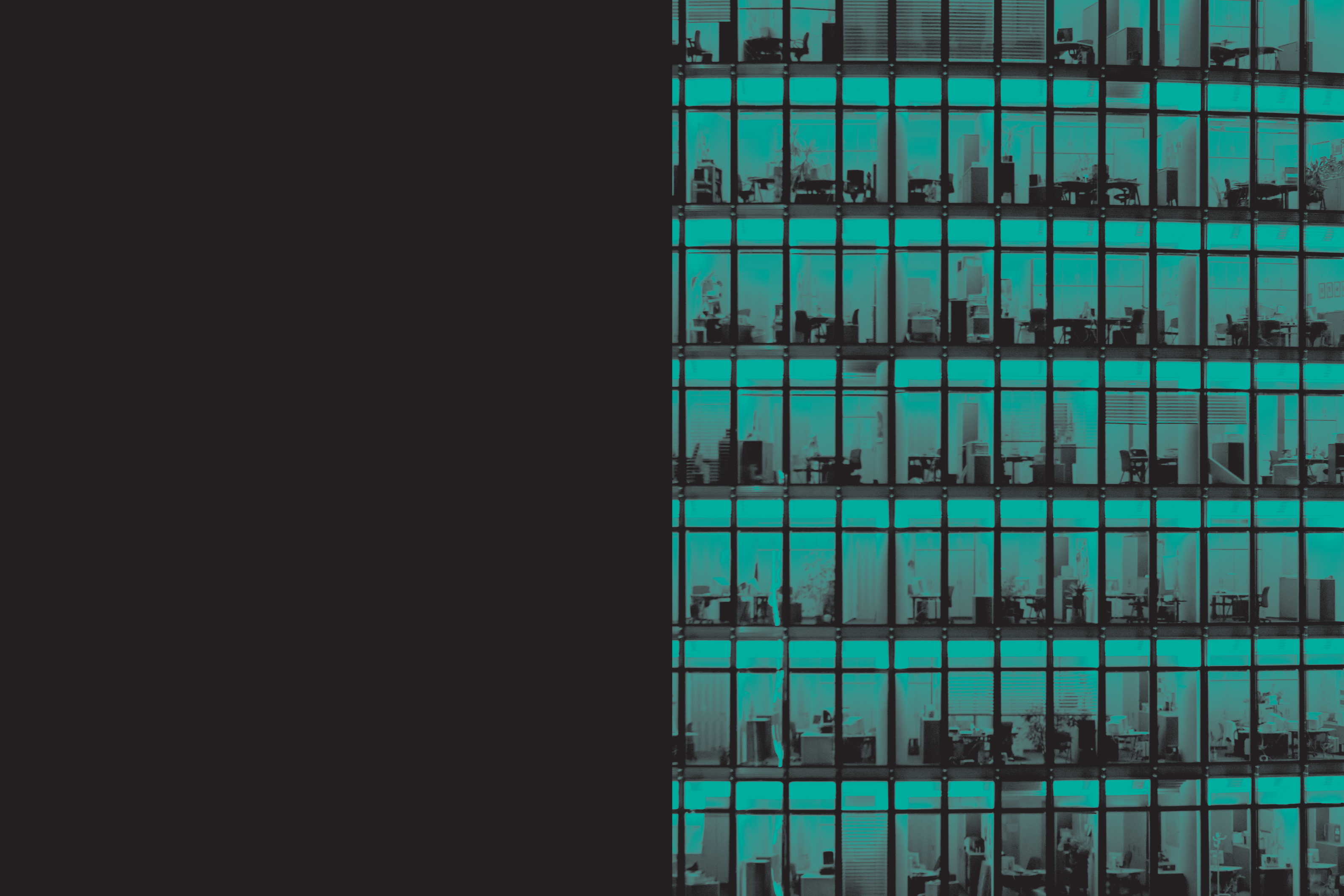

INDEX

A**ÜBER UNS / ABOUT US****P.04****B****PRODUKTE / PRODUCTS****01****ELEKTRIFIZIERUNG VON RÄUMEN /
ELECTRIFICATION OF SPACES****P.10****02****ELEKTRIFIZIERUNG VON MOBILIAR /
ELECTRIFICATION OF FURNITURE****P.34****03****PRODUKT KONFIGURATION /
PRODUCT CONFIGURATION****P.110****04****ORGATECH SYSTEM /
ORGATECH SYSTEM****P.134**

HALLO!

IBConnect ist seit vielen Jahren Designer und Hersteller elektrischer Anschluss-, Voice-, Daten- und Multimediasysteme, dies alles mit dem einzigen Ziel, Ihnen und Ihren Kunden integrierte Lösungen zu bieten, die Ihren hohen Ansprüchen an ein funktionales Arbeitsumfeld genügen.

Dabei legen wir besonderen Wert auf die Entwicklung hochqualitativer Produkte, die zugleich zuverlässige und flexible technische Lösungen für die aktuellen und zukünftigen Herausforderungen in der Welt der Büromöbel und der professionellen Elektroinstallation bieten.

Wir arbeiten immer mit einer Vision: Wir möchten es unseren Partnern (Architekten, Raumdesigner und Elektroinstallateure) einfacher und angenehmer machen, Arbeitswelten anwendungsfreundlich, funktional und unter hohem Designanspruch zu gestalten.

Unsere Mitarbeiter in der technischen Entwicklung arbeiten stets im engen Dialog mit unseren Kunden, wir entwickeln Sonderanfertigungen nach Ihren Wünschen und produzieren diese anschlussfertig und nach Ihren Maßvorgaben.

Unsere Serviceleistung Ihnen gegenüber liegt uns besonders am Herzen! Da wir unsere Katalogartikel stets auf Lager führen und auch Sonderanfertigungen sehr schnell umsetzen können, bieten wir Ihnen in Verbindung mit kurzen und zuverlässigen Lieferzeiten die perfekte Unterstützung für Ihren geschäftlichen Erfolg!

At IBConnect we have been designing and manufacturing electrical connectivity, voice, data and multimedia systems for many years, to provide integral solutions for the needs of our clients.

We pay special attention to research and design in order to obtain quality products, thereby providing solutions for present and future needs in the world of office furniture and professional installations.

We always begin with the same premise: to make it easier for our collaborators (architects, interior designers and installers) to make work spaces more comfortable and operational for the end user.

Our technical department works together with our clients to design personalised solutions, carrying out totally finished and made-to-measure projects.

Service is one of our main assets. Having a large stock of raw materials and a flexible delivery service enables us to give added value to our products.

Wir designen und entwickeln integrierte Lösungen für verschiedene Einsatzbereiche
Elektronische Arbeitsplätze

Vernetzte Bürolandschaften

Konferenzräume

Laboratorien

Universitäten

Schulen

Bibliotheken

Hotels

Öffentliche Verwaltungen

Industriearbeitsplätze

We design and develop integral solutions for a variety of sectors

Work stations

Management offices

Meeting rooms

Laboratories

Universities

Schools

Libraries

Hotels

Public Authorities

Industrial sector

Plan vs Ficus

Wir lieben Arbeitsplätze mit umweltfreundlicher Funktionalität, wir mögen auch grün dekorierte Büros, aber die Verwendung von Blumentöpfen um Kabelsalat zu verbergen? Das muss doch nun wirklich nicht sein!

Wir bei IBConnect designen Ihre Projekte von Beginn an derart, dass sämtliche Elektrik, Kommunikations- und Datenkabel in sicherer Weise so geordnet und verborgen sind, dass man fast meinen könnte, sie wären gar nicht vorhanden.

Unter Einsatz unserer Systemtechnologie können wir fast jeder Anforderung unserer Kunden technisch entsprechen. Die Entscheidung fällt damit nicht schwer: Systemtechnik oder Blumentöpfe stattdessen?

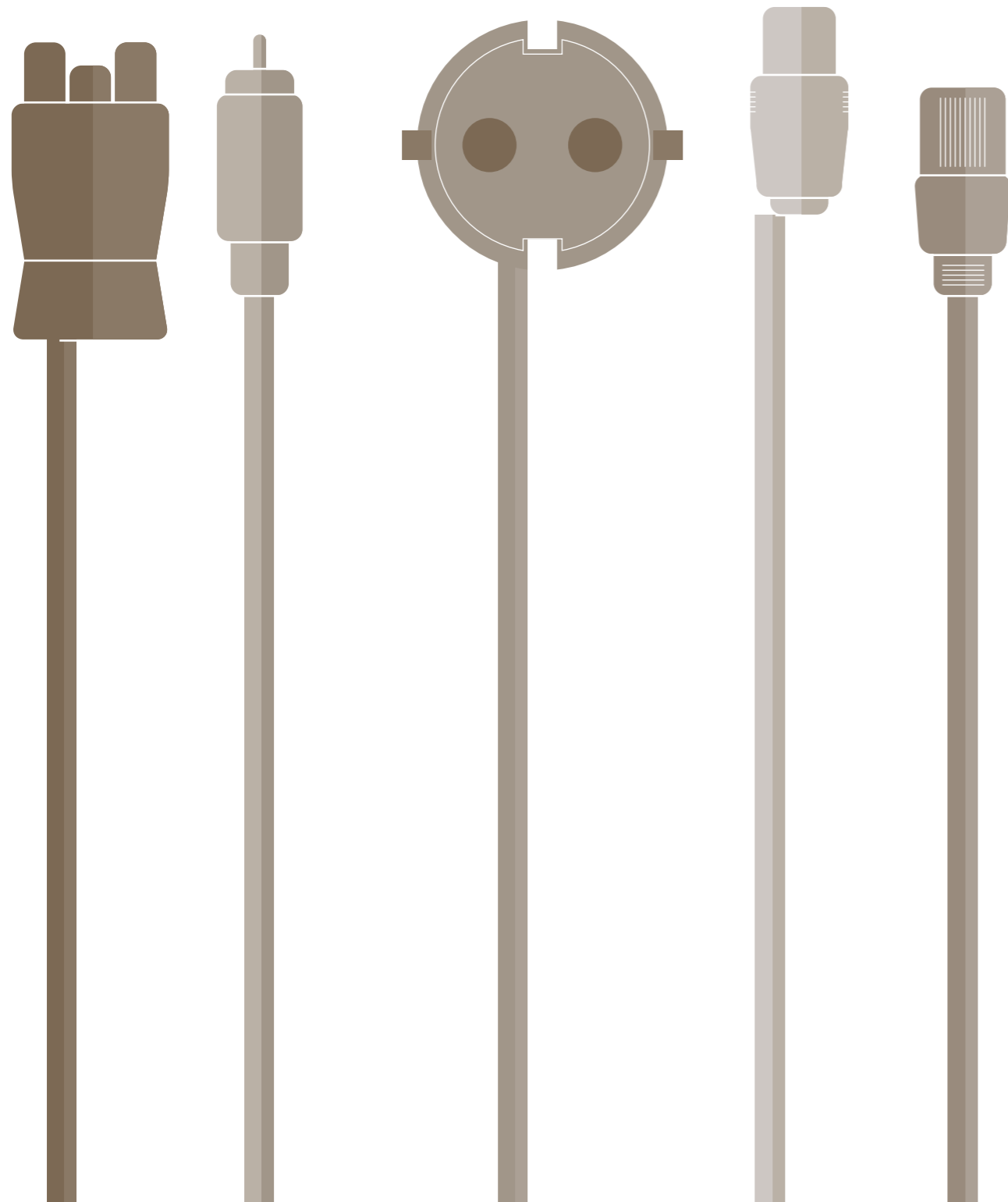

We are in favour of well-decorated offices that respect the environment, but using plants to hide piles of cables has never been a good idea.

At IBConnect we design our projects right from the beginning so that all the electrification, communications and data coexist in an orderly and safe way, so that the visual impact is reduced to a bare minimum.

With the system formed with our products, we can solve any need that our clients may have. The decision is simple: a plan or a rubber plant?

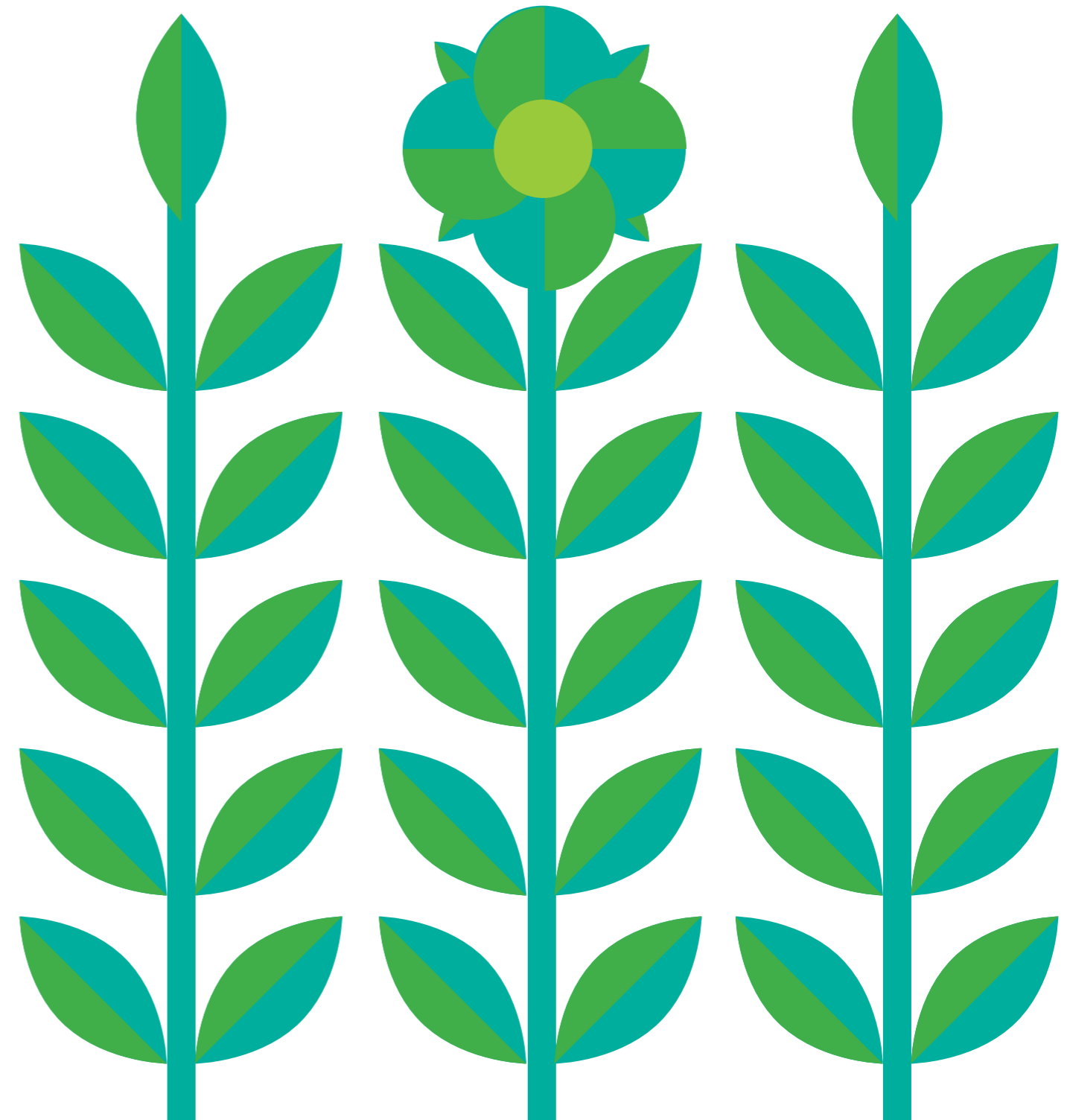

Alles gut organisiert Everything well organised

Abdeckungen, Raumsäulen, Einbaulösungen ... und wohin mit den Leitungen? Orgatech ist ein System, welches dafür konzipiert wurde, Einzelprodukte miteinander zu vernetzen und das erforderliche Kabelmanagement so zu organisieren, wie es für den Betrieb eines modernen elektronischen Arbeitsplatzes erforderlich ist.

Unser System Vertebra und dessen zugehörigen Komponenten führen auf elegante und diskrete Weise alle Leitungen vom Anschlusspunkt bis hin zum Arbeitsplatz. Das einhergehende Zubehör verbirgt und ordnet in gleicher Weise und hält somit alle Bereiche frei von gefürchtetem Kabelsalat, der ein sicheres und gepflegtes Arbeiten behindert.

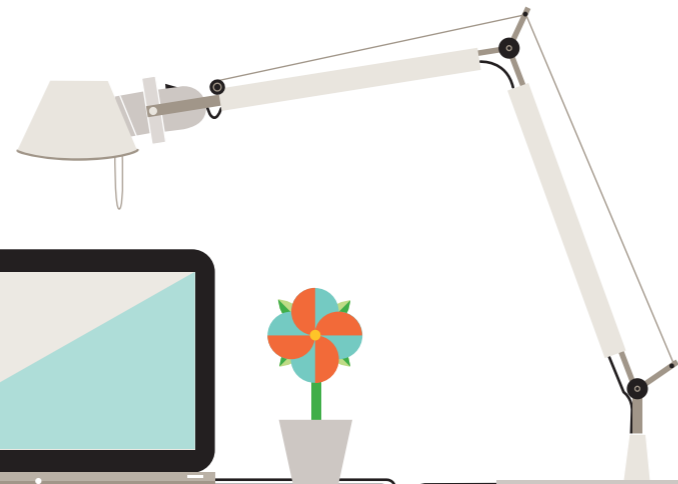
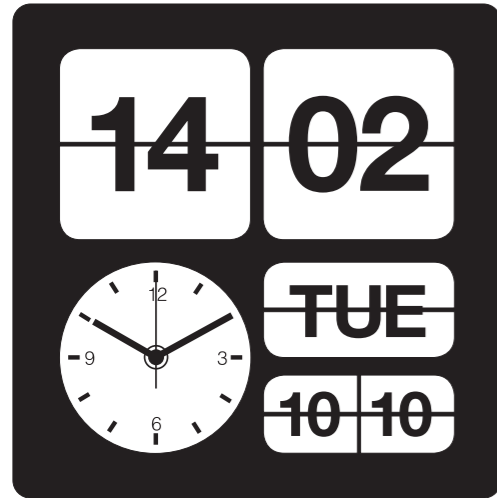

Covers, columns, built-in electrification ... and the cables? Orgatech is a system designed to enable our products to "communicate" with each other and organise all the wiring generated by a work station.

Our vertebra and its accessories bring cables from the electrification point to the work station in a discreet way. Our organisers conceal and arrange all the cables from our work tools.

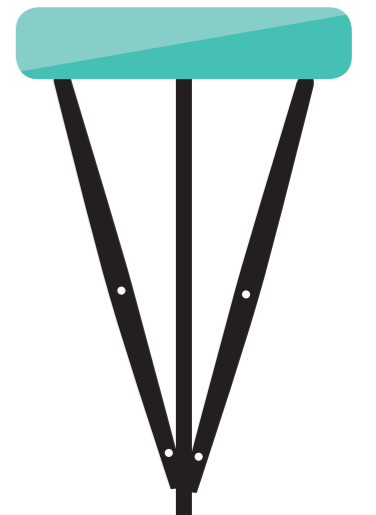
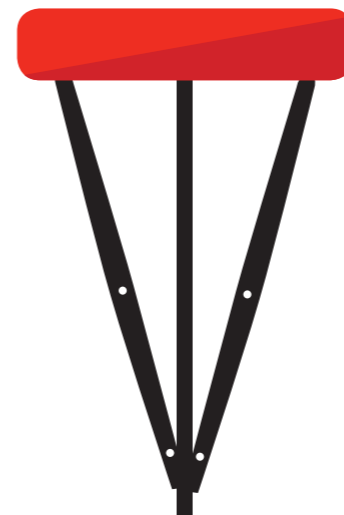
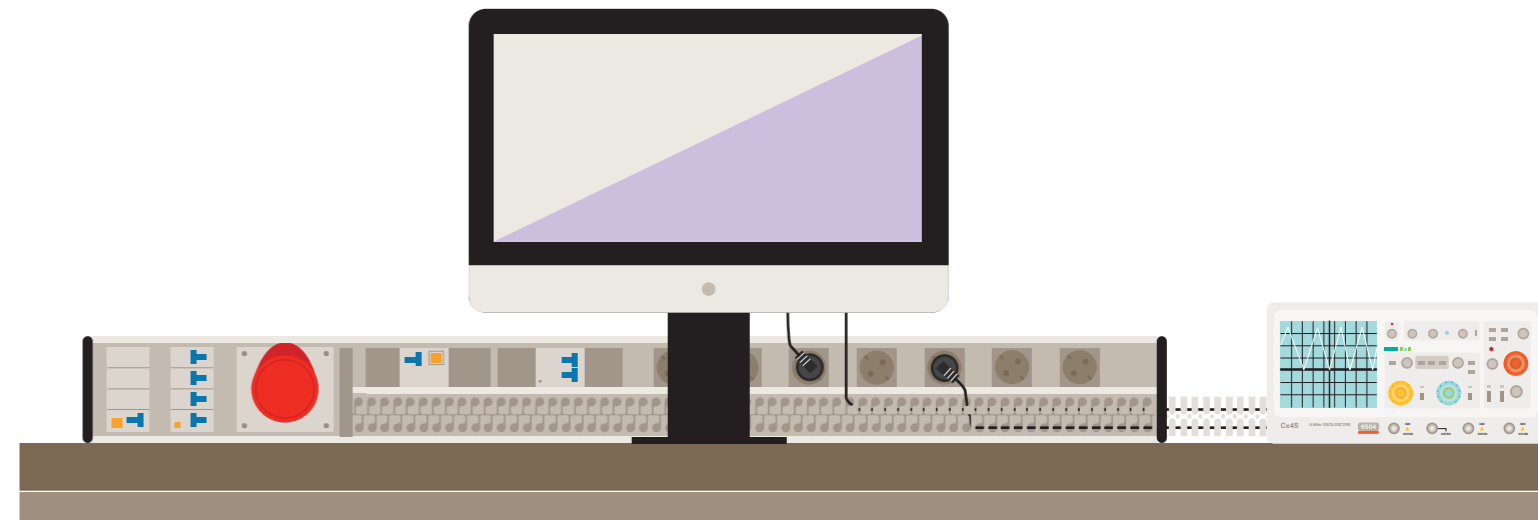
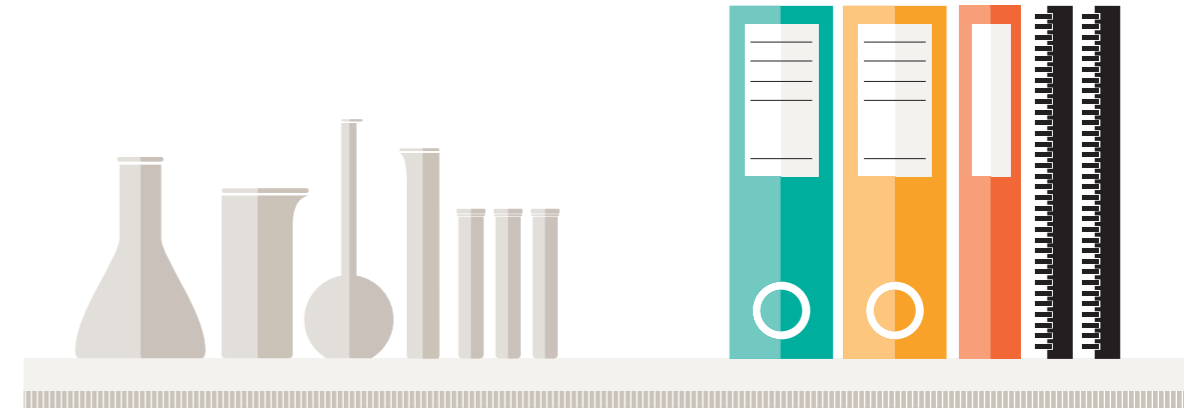

Wichtige Fakten, die uns unterscheiden

Details that make us different



LEGENDE DER SYMBOLE FÜR OPTIONALE AUSFÜHRUNGEN

SYMBOLS GUIDE TO UNDERSTAND BETTER THE PRODUCT

In diesem Katalog finden Sie folgende Symbole, die Ihnen Eigenschaften, Variations- oder Konfigurationsmöglichkeiten anzeigen.

In this catalogue, the information about each product is accompanied with these symbols to indicate certain characteristic or configuration possibilities.

WHITE

Produkt verfügbar in Weiß. Available in white.



Vollständig konfigurierbar. Configurable multimedia.



Kompatibel mit unserem Orgatech Kabelmanagement. Compatible with Orgatech.



Individuell anpassbar. Custom manufacturing.



Kompatibel mit "Ultra-Compact USB Smart Charging System" bis zu 60W. Compatible with "Ultra-Compact USB Smart Charging System" up to 60W.

WHITE

WEIß IST IMMER EIN GEWINNER!
WHITE IS ALWAYS A WINNER

Optisch überladene Bürolandschaften gehören zunehmend der Vergangenheit an. Es werden Lösungen bevorzugt, die eine angenehme Arbeitsatmosphäre schaffen. Hierbei spielt Weiß eine besondere Rolle - Weiß ist nicht aufdringlich und liegt voll im Trend einer modernen und angenehmen Einrichtung. Daher kann der überwiegende Anteil unserer Produkte auch in Weiß hergestellt werden - außergewöhnlich!

Offices are becoming less and less overloaded in a search to create working surroundings that are more pleasant to look at. White is the predominant colour in many offices because of its neutrality and luminosity. The great majority of our products can therefore be made entirely white... We do not want to be the only ones to stand out in your office.



KONFIGURIER- UND AUSTAUSCHBARES MULTIMEDIA
CONFIGURABLE AND INTERCHANGEABLE MULTIMEDIA

Welchen Daten- oder Multimedia-Anschlüsse benötigen Sie an Ihrem Arbeitsplatz? Die Ansprüche sind immer unterschiedlich. Daher verwendet unser System eine modulare Basis nahezu frei wählbarer Konfigurationen der von Ihnen benötigten Anschlüsse - und sorgt somit für die unverzichtbare Flexibilität einer modernen Büro- und Arbeitsplatzplanung. Das modulare System ermöglicht es Ihnen sogar, den Austausch von Multimedia-Modulen nachträglich selber vorzunehmen, sobald sich die Anforderungen geändert haben. Und Dank direkter Zugriffsmöglichkeit ist auch der Austausch der zugehörigen Kabel kein Problem mehr!

What data or multimedia connection do you need at your work station? Needs are never the same for each station. Our products are designed with a modular multimedia connection system, which provides an indispensable flexibility to successfully round off modern office projects. The modular system enables you to switch the communication connector plates quickly and simply, facilitating direct cable connection at the same time, thanks to the direct access.

► SIEHE SEITE 117
SEE P. 117

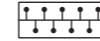

ALLES IST ANGESCHLOSSEN... ABER WAS MACHE ICH JETZT NUR MIT ALLE DEN LEITUNGEN?
EVERYTHING IS CONNECTED... WHAT SHOULD I DO WITH THE BLESSED CABLES?

Die Verwendung von Orgatech ist eines der großen Vorteile der Systemtechnologie von IBCconnect. Unser patentiertes System ermöglicht ein unvergleichbares Kabelmanagement, zu dem der benötigte Raum in den Produkten bereits vorgesehen ist und daher die Vernetzung der Anschlusseinheiten untereinander problemlos ermöglicht. Das Ergebnis: Mehr Ordnung, mehr Sicherheit und eine aufgeräumte Arbeitslandschaft. Alles passt untereinander und zueinander! Wer bietet mehr?

Orgatech is one of the advantages of working with IBCconnect. Our patented system makes it possible to organise the cabling, using the space designed in our products and also connecting them to each other by means of a light spine or one of our organiser models. The result: an orderly, safer and visually clean office. Can anyone offer more?

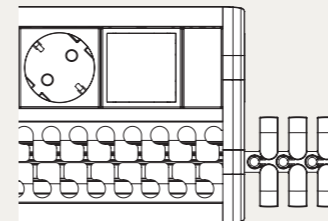

► SIEHE SEITE 103
SEE P. 103



EINE MODULSCHRITTWEITE VON 45MM, JA, HABEN WIR!
MULTIPLE OF 45, WE HAVE IT!

Oh jeh! Ich brauche ein Anschlussmodul welches ich im Katalog nicht finden kann! Was jetzt?

Wir erhalten zunehmend Anfragen dieser Art, aber bitte keine Sorge - Wir lösen Ihr Problem! Bei uns finden Sie nicht nur standardisierte Katalogprodukte, sondern darüber hinaus ist fast alles projektierbar, wenn Sie o.a. Symbole auf dem Datenblatt wiederfinden. Sehen Sie das Symbol, dann finden wir die Lösung!

Oh dear! I need an electrification that is not referenced in the catalogue and I don't know where to find it. We receive more and more enquiries of this type, but don't worry - we have it! At IBCconnect, not only will you find catalogue products, but when you see the symbol at the head of this text on the data sheet for a certain product, you know that we are capable of projecting the solution to suit your needs.

► SIEHE SEITE 113
SEE P. 113



USB SMART CHARGING SYSTEME FÜR LEISTUNGSSTARKE GERÄTE
USB SMART CHARGING SYSTEM FOR HIGH-POWERED DEVICES

In unserer Herausforderung Minimalismus und Form zu verbinden sind unsere 36W und 60W USB Typ C-Charger das jüngste Ergebnis unseres Engagements bei F&E: Kompakte Module mit den reduzierten Maßen 45x45mm, welche in jedes unserer Produkte integriert werden können.

In our challenge to achieve minimalism and shape, our 36W and 60W smart USB type C chargers are the result of our commitment to R&D, launching compact devices in reduced dimensions 45x45mm that can be integrated into all of our product ranges.

► SIEHE SEITE 127
SEE P. 127

VERSCHIEDENE LÄNDER ODER INTERNATIONALE ANWENDER? KEIN PROBLEM
DIFFERENT COUNTRIES OR USERS? NO PROBLEM

Alle Produkte sind in Ausführungen der verschiedenen internationalen Standards erhältlich, Schuko, Frankreich, Italien, Dänemark, Schweiz, Großbritannien, USA und Euro-amerikanisch.

All our products are made with schuko, French, Italian, Danish, Swiss, British, American, Euro American and Australian sockets.

-  Typ F
Type F / Schuko
-  Typ E
Type E
-  Typ L (10/16A) / Typ F
Type L (10/16A) / Type F
-  Typ K
Type K
-  Typ J 10A/16A
Type J 10A/16A
-  Typ G
Type G
-  Typ B
Type B
-  Euro-amerikanisch
Euro American
-  Typ I
Type I
-  Multisocket
Multisocket

► SIEHE SEITE 116
SEE P. 116

Am besten beginnen Sie am Anfang It is better to start at the beginning

Wie kommen eigentlich die Stromzufuhr und die Datenverbindungen bis hin an den Arbeitsplatz? Durch die Decke, über die Wand oder durch den Boden? Egal woher, unser System bietet für jede Möglichkeit einfache und geordnete Lösungen. Wir stellen Ihnen hiermit eine Planungshilfe zur Verfügung, die

Ihnen für jede Installationsaufgabe mögliche Lösungswege beschreibt. Unabhängig vom Ausgangspunkt und Lage Ihrer Hauptanschlüsse können Sie mit unseren Produkten jegliche Planungsherausforderung in der Welt der elektronischen Arbeitsplätze auf einfache Weise zu optimal geordneten Ergebnissen führen.

Where do the electricity and data come from at our work station? The ceiling, the wall or the floor? Our system can bring them from anywhere to each work station in an ordered and simple way.

We have prepared this brief planning guide to illustrate how, regardless of the origin, our products can solve the entire process of providing the world of office and industry with data and connectivity.

01

ELEKTRIFIZIERUNG VON RÄUMEN
ELECTRIFICATION OF SPACES

BODEN / FLOOR

PDC P 12

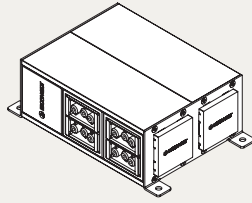

Duplo Mini Columnna P 20

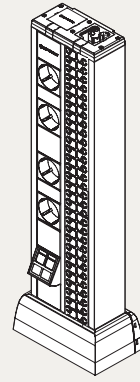

Duplo Charge Point P 23

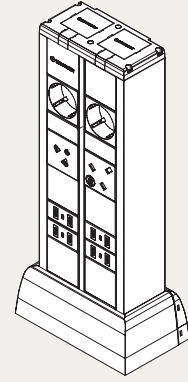

Unit P 30

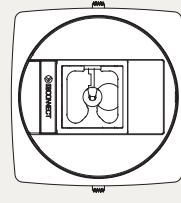

DECKE / CEILING

Duplo Columnna P 26

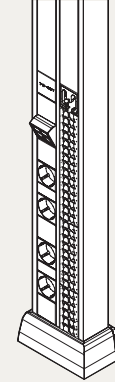

Unit P 30

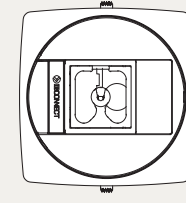

WAND / WALL

Duplo Kit P 16

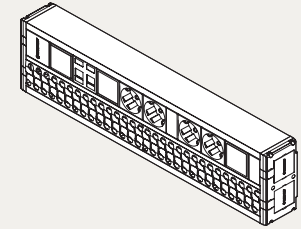

Intro P 54

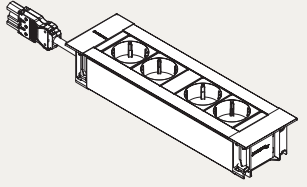

02

ELEKTRIFIZIERUNG VON MOBILIAR
ELECTRIFICATION OF FURNITURE

MODULARES SYSTEM / MODULAR SYSTEM

Unit P 30

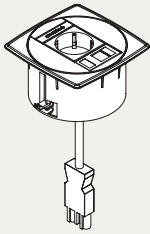

Cubo P 38

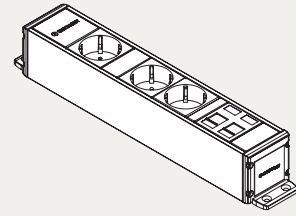

Supra P 42

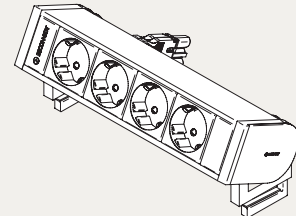

Prisma P 46

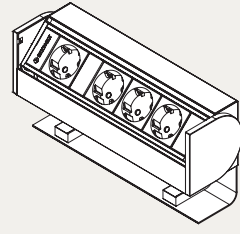

Intro P 54

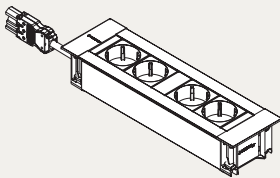

Box P 58

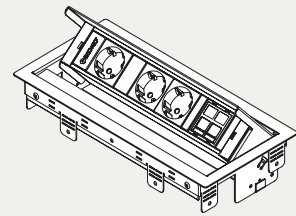

Cap P 62

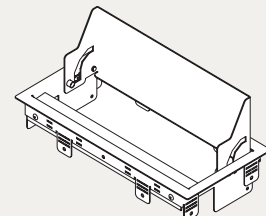

Top P 66

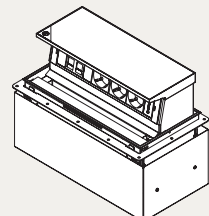

Meeting P 70

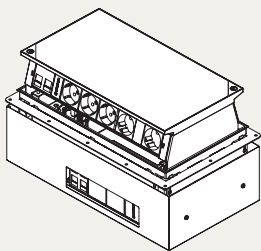

Lumen P 74

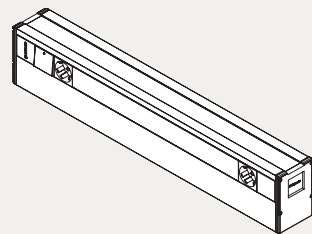

RUNDES SYSTEM / CIRCULAR SYSTEM

Bit P 78



Atom P 86

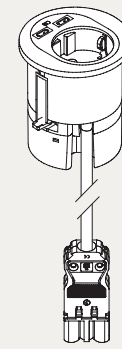

Orbit P 94

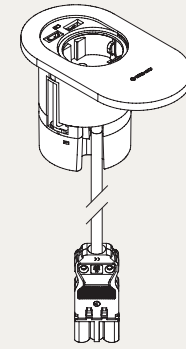

Divus P 102

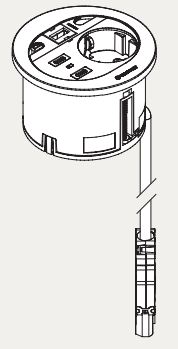

03

PRODUKT KONFIGURATION
PRODUCT CONFIGURATION

KOMPONENTEN + STROM- & MULTIMEDIAKABEL / COMPONENTS + ELECTRICAL & MULTIMEDIA CABLES

Steckdosen
Sockets
P 115

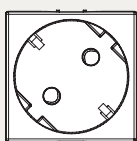

Multimedia Zubehör
Multimedia Accessories
P 117

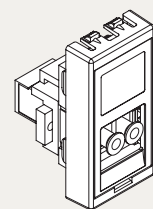

USB Ladeeinheiten
USB Charging Systems
P 123

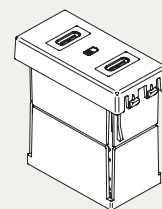

Elektrische Schnellverbinder
Electrical Connections
P 129

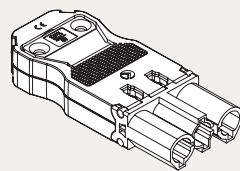

Anschlussleitungen
Cables
P 131

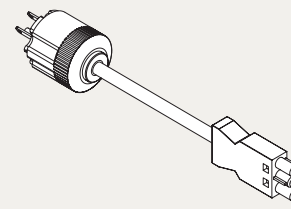

04

ORGATECH SYSTEM
ORGATECH SYSTEM

VERTEBRA / VERTEBRA

Vertebra
Vertebra
P 139

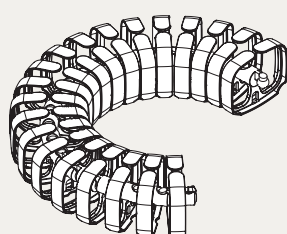

ORGANISATOR / ORGANIZER

Einfach-Organisator
Simple Organizer
P 141

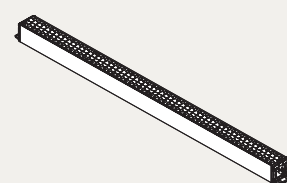

Zweifach-Organisator
Double Organizer
P 141

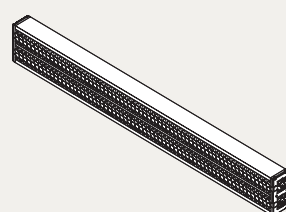

Einbau-Organisator
Built-in Organizer
P 141

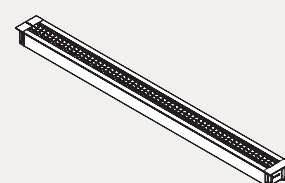

Kabelführungs Mini Säule
Mini Columnna Cable Guide
P 141

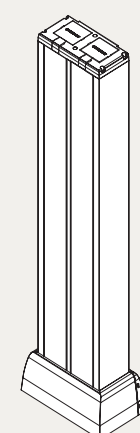

Kabelführungssäule
Columnna Cable Guide
P 141

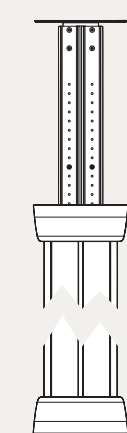

RÄUME UND ARBEITSPLÄTZE GEORNET UND EINSATZBEREIT /
SPACE AND WORKSTATIONS ELECTRIFIED AND CLEANS

01

ELEKTRIFIZIERUNG
VON RÄUMEN /
ELECTRIFICATION
OF SPACES

PDC

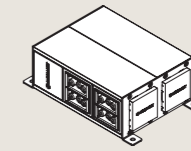
Verteilereinheiten
(Consolidation Point)
im Gehäuse.
Concealed and
consolidated
distribution point.

P.12

DUPLO KIT

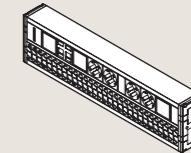
Anschlusseinheiten für
Wände oder Trennwände
(mit Kabelmanagement).
Organised connection
for walls and furniture.

P.16

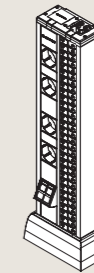
DUPLO MINI
COLUMNAnschlusseinheiten
für Böden oder Flächen
(mit Kabelmanagement).
Organised connection
for technical flooring
and surface.

P.20

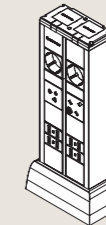
DUPLO
CHARGE POINTMultiple Ladestation.
Multi-device charge
point.

P.23

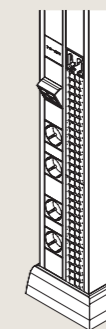
DUPLO
COLUMNRaumsäulen
(mit Kabelmanagement).
Organised connection
for ceiling.

P.26

UNIT

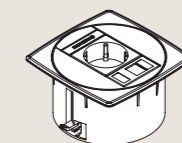
Multifunktionale
Anschlusseinheiten.
Multifunction
connection dock.

P.30

INTRO

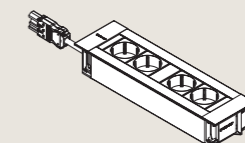
Einbausysteme (mit
Kabelmanagement).
Built-in design
connection.

P.54



PDC

Verteilereinheit Concealed and consolidated distribution point

WAS UNS UNTERSCHIEDET / DETAILS THAT MAKE US DIFFERENT



Vollständig konfigurierbar.
Configurable multimedia.



Individuell anpassbar.
Custom manufacturing.



Kompatibel mit unserem Orgatech
Kabelmanagement.
Compatible with Orgatech.



Kompatibel mit "Ultra-Compact USB
Smart Charging System" bis zu 60W.
Compatible with "Ultra-Compact USB
Smart Charging System" up to 60W.

Perfekt für Installation im Doppelboden oder in der abgehängten Decke, als Strom- und/oder Datenverteiler.

Perfect for installations with technical floor or technical ceiling. It becomes a point of electrical or data distribution, or a combination of both.

Flexible Installation

Abhängig von den Anforderungen kann das PDC ein Strom- oder ein Datenverteiler sein, genauso wie eine Kombination von beidem!

Ideal für Installationen im Doppelboden, um Strom und Daten zu den Arbeitsplätzen zu führen.

Flexible installation

Depending on your needs, the PDC box becomes an electrical distribution point, a consolidated data point, or even better, a combination of both.

Ideal for installations with technical floor, preparing the horizontal installation with power and data, awaiting connection to the work stations.

ANWENDUNGSBEREICHE

Doppelboden

Abgehängte Decke

APPLICATIONS

Technical floor

Technical ceiling

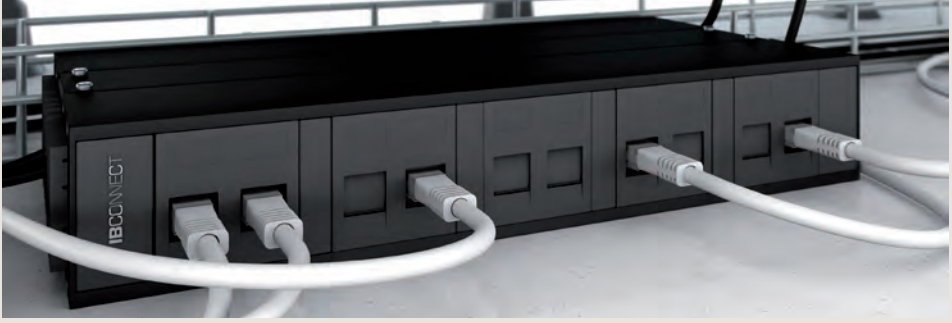

Anschlusseinheit für RJ45-Datenkabel.
Output for RJ45 connections.

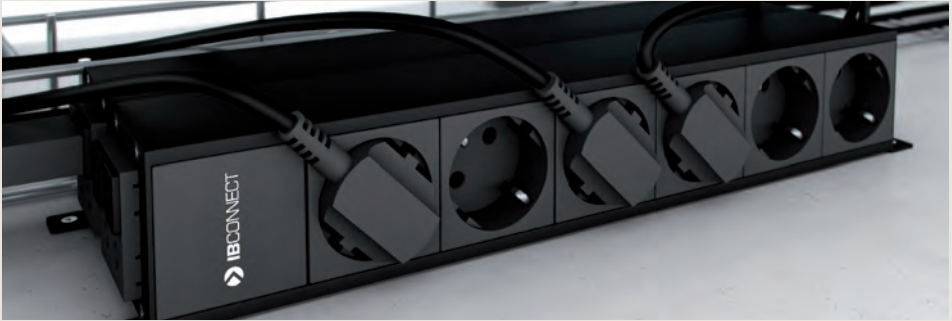

Elektrischer Verteiler.
Electrical distribution point.

FEATURES

FEATURES

Reduzierte Höhe des Gehäuses.

Kombinationsmöglichkeit von Strom und Daten.

Reduced height of the box.

Combination in the same box of power and data.

TECHNISCHE DATEN

TECHNICAL CHARACTERISTICS

- Verfügbar in Schwarz (RAL9017) lackiertem Aluminium, mit einer Befestigung aus Metall.
 - Stromanschluss durch GST18-kompatiblen Stecker.
 - Stromverteilung durch GST18-kompatible Buchsen oder 2P+T Dosen
 - Multimediaanschluss durch die Mitte der Box.
 - RJ45-Anschlussplatten.
 - Am Boden befestigt mit Schrauben.
-
- Made of lacquered black aluminium (RAL 9017), with metal fixing structure and cover.
 - Power input through male rapid connector.
 - Power output through female rapid connector or 2P+T socket.
 - Multimedia wire input through the centre of the box.
 - RJ45 connector fixing plates.
 - Fixed to the ground with screws.

TECHNISCHE MAßE

TECHNICAL DRAWING AND LEVELS

PDC ALS STROMVERTEILER PDC POWER ONLY

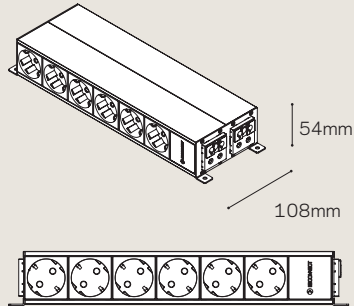

PDC FÜR STROM- UND DATENVERTEILUNG PDC POWER + DATA

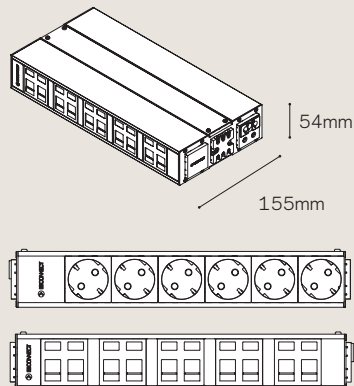



DUPLO KIT

Organisierte Anschlüsse für Wände und Trennwände

Organised connection for wall and furniture

WAS UNS UNTERSCHIEDET / DETAILS THAT MAKE US DIFFERENT



Kompatibel mit unserem Orgatech
Kabelmanagement.
Compatible with Orgatech.



Kompatibel mit "Ultra-Compact USB Smart
Charging System" bis zu 60W.
Compatible with "Ultra-Compact USB Smart
Charging System" up to 60W.



Individuell anpassbar.
Custom manufacturing.

Flexible Organisation und Verteilung, welche alle Kabel verbirgt.

Highly adaptable organisation and distribution, concealing
all the cables in the installation.

Doppelte Funktionalität

Das Duplo System besteht aus zwei
Bereichen: Der erste zur Elektrifizierung
und der zweite zum Kabelmanagement, was
ermöglicht alle Kabel zu verbergen, für eine
schnelle, geordnete und sichere Installation.

Double function

The Duplo system consists of two rails; one
electrified and another one with a space
for organising cables, allowing loose wiring
to be concealed and guaranteeing a rapid,
ordered and safe installation.

Organisiert

Ideal für Anwendungen, in denen die
Leitungen aus der Wand kommen.

Organised application

Ideal for installations where the origin is the
wall and the idea is to maintain order and
the organisation of the connected cables.

Keine Grenzen bei Konfigurationen

Es ist möglich dieses Produkt vollständig
individuell zu konfigurieren, sowohl bei
der Länge als auch bei den gewünschten
Anschlüssen.

No limits to configuration

It is possible to manufacture made-to-
measure electrification, since the length
adapts to the necessary connections for
each project.

ANWENDUNGSBEREICHE

Büros

Labore

Industrielle Arbeitsplätze

APPLICATIONS

Offices

Laboratories

Industrial work station



Eloxiertes Duplo Kit mit transparenter Vertebra, befestigt an einer Wand.
Anodized Duplo Kit fixed to wall with white finish Orgatech vertebrae connected.



Duplo Kit mit Strom- und Dateninput durch die Rückseite.
Duplo Kit with power and data input through the back and fixing kit.

FEATURES

FEATURES

- Integriertes Kabelmanagement.
- Kompatibel mit Vertebra Orgatech.
- Einfaches Befestigungssystem.
- Möglichkeit zur Integration 3-phasiger Anschlüsse.
- Space for organising cables.
- Space prepared for installation of Orgatech vertebra adapter.
- Easy fixing system.
- Possibility of housing three-phase elements.

TECHNISCHE DATEN

TECHNICAL CHARACTERISTICS

- Verfügbar in Aluminium C27 eloxiert
- Strom- und Datenanschlüsse durch die Rückseite.
- Internes Terminal für den Stromanschluss
- Befestigung durch Schrauben an der Rückseite.
- Made of aluminium, C27 natural anodized finish.
- Power and data input through the back or the side.
- Power input connection via internal terminal.
- Fixed by screws on back.

TECHNISCHE MAßE

TECHNICAL DRAWING AND LEVELS

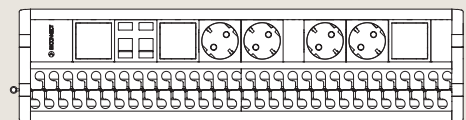
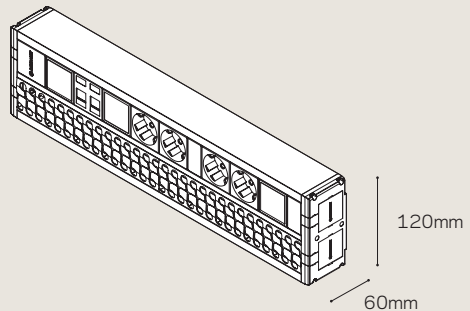



DUPLO MINI COLUMNNA

Organisierte Anschlüsse für Doppelboden und Oberfläche *Organised connection for technical flooring or surface*

WAS UNS UNTERSCHIEDET / DETAILS THAT MAKE US DIFFERENT



Kompatibel mit unserem Orgatech Kabelmanagement.
Compatible with Orgatech.



Individuell anpassbar.
Custom manufacturing.



Kompatibel mit "Ultra-Compact USB Smart Charging System" bis zu 60W.
Compatible with "Ultra-Compact USB Smart Charging System" up to 60W.

Höchste Ordnung und Verteilung, verborgene Kabel in der Installation.

Highly adaptable for organisation and distribution, concealing all the cables in the installation.

Schnelle Installation

Das Duplo System besteht aus zwei Bereichen: Der erste zur Elektrifizierung und der zweite zum Kabelmanagement, was ermöglicht alle Kabel zu verbergen, für eine schnelle, geordnete und sichere Installation.

Organisiert

Ideal für Projekte, in denen die Leitungen im Doppelboden oder auf der Oberfläche verlaufen.

Keine Grenzen bei der Konfigurierbarkeit

Die Möglichkeit das Produkt ein- oder doppelseitig zu bestücken ermöglicht ein erhöhtes Maß an Flexibilität.

Rapid installation

The Duplo system consists of two rails, one electrified and another one with a modern and exclusive space for organising cables, allowing all loose wiring to be concealed and guaranteeing a rapid, ordered and safe installation.

Organised application

Ideal for installations where the origin is technical floor or surface and the idea is to maintain order and the organisation of the cables connected.

No limits to configuration

The possibility of single or double sided makes it perfect for installations that require flexibility in the number of work stations.

ANWENDUNGSBEREICHE

Büros

Labore

APPLICATIONS

Offices

Laboratories



Duplo Mini Columna mit grauen und roten Steckdosen, RJ45 und Kabel management. Duplo Mini Columna with black and red sockets, RJ45 connectors and space for organizing cables.



Zweiseitige Duplo Mini Columna mit Vetebra-Anschluss. Double sided Duplo Mini Columna with Orgatech vertebrae output.

FEATURES

FEATURES

Integriertes Kabelmanagement.

Kompatibel mit Vertebra Orgatech.

Einfache Bodenbefestigung, spritzwassergeschützt.

Ein- und doppelseitig konfigurierbar.

Space for organising cables.

Prepared for installation of Orgatech vertebra adapter.

Easy ground fixing system with watertight seal.

Single and double sided.

TECHNISCHE MAßE

TECHNICAL DRAWING AND LEVELS

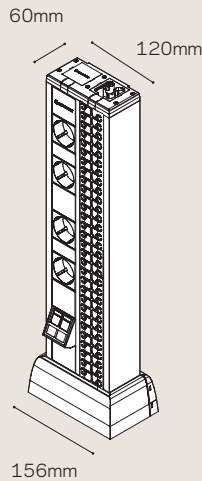

TECHNISCHE DATEN

TECHNICAL CHARACTERISTICS

- Verfügbar in Aluminium C27 eloxiert.
- Strom- und Datenanschlüsse durch die Unterseite.
- Stromanschluss durch internes Terminal.
- Befestigt auf dem Boden durch Schrauben am Metallfuß.
- Inklusive: Verkabelte Steckdosen, Spritzwasserschutz, Befestigungsfuß aus Metall.
- Made of aluminium, C27 natural anodized finish.
- Power and data input, lower part.
- Power input connection through internal terminal.
- Fixed to ground with screws on metal support.
- Supplied with: cabled power sockets, watertight ring and ground fixing plate, ground fixing plate and base trim.

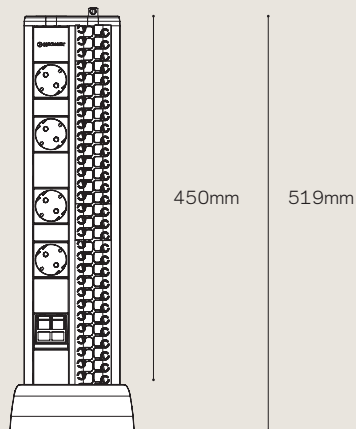

DUPLO CHARGE / POINT

Multifunktionale Ladestation Multi-device charge point

WAS UNS UNTERSCHIEDET / DETAILS THAT MAKE US DIFFERENT



Kompatibel mit unserem Orgatech Kabelmanagement.
Compatible with Orgatech.



Kompatibel mit "Ultra-Compact USB Smart Charging System" bis zu 60W.
Compatible with "Ultra-Compact USB Smart Charging System" up to 60W.



Individuell anpassbar.
Custom manufacturing.

Ladestation für Ihren Laptop oder Handy, speziell designt für Wartebereiche an Flughäfen, Bahnhöfen, Hotels, etc.

Charge point for your laptop or gadgets, specially designed for installation in the waiting rooms of airports, stations, hotels, etc.

Installation auf der Oberfläche

Ideal für Wartebereiche, wo die Leitungen für Strom in einem Doppelboden oder auf der Oberfläche liegen, um Endbenutzern die Möglichkeit zum Laden mobiler Geräte zu geben. Es kann an jede Installation angepasst werden.

Installation at the surface

Ideal for waiting rooms where the origin of the power supply is the raised floor or the surface and where you want to offer users the possibility of recharging their laptops or gadgets. It can be adapted to any already-existing installation.

Vielseitigkeit in der Konfiguration

Der Charge Point kann ein- sowie doppel-seitig bestückt werden. Dies macht ihn perfekt für Projekte in denen Flexibilität gefragt ist. Steckdosen von verschiedenen Länderstandards können kombiniert werden, um noch mehr Flexibilität zu gewährleisten.

Flexibility in configuration

The fact that it can be single- or double-sided makes it perfect for installations which require flexibility in the number of users. Likewise, sockets from different countries can be incorporated into the same installation, thus increasing even more its flexibility and adaptability.

ANWENDUNGSBEREICHE

Wartebereiche

Flughäfen

Bahnhöfe

Hotels

Universitäten

Bibliotheken

Konferenzbereiche

APPLICATIONS

Waiting rooms

Airports

Stations

Hotels

Universities

Libraries

Meeting points



Duplo Charge Point in einem Wartebereich am Flughafen.
Duplo Charge Point installed in the waiting room of an airport.



Duplo Charge Point in einem Wartebereich
eine Hotels.
Duplo Charge Point installed on a waiting
room of a hotel.



Duplo Charge Point in einer Universität.
Duplo Charge Point installed on a university.

FEATURES

FEATURES

Ermöglicht Kombination verschiedenen
Länderstandards bei Steckdosen.

Ermöglicht Kombination verschiedener
USB-Charger.

Ein- oder zweiseitig konfigurierbar.

Einfache Bodeninstallation,
spritzwassergeschützt.

Incorporates electricity sockets from different
countries.

Incorporates USB charging ports.

Single- or double-sided electrification.

Easy floor-mounting system with watertight
ring.

TECHNISCHE DATEN

- Verfügbar in Aluminium C27 eloxiert.
- Stromanschluss durch die Unterseite mit internem Terminal.
- Befestigt auf dem Boden durch Schrauben am Metallfuß.
- Vollständig intern verkabelt, Spritzwasserschutz, Bodenbefestigungsfuß enthalten.

TECHNISCHE MAßE

TECHNICAL DRAWING AND LEVELS

60mm

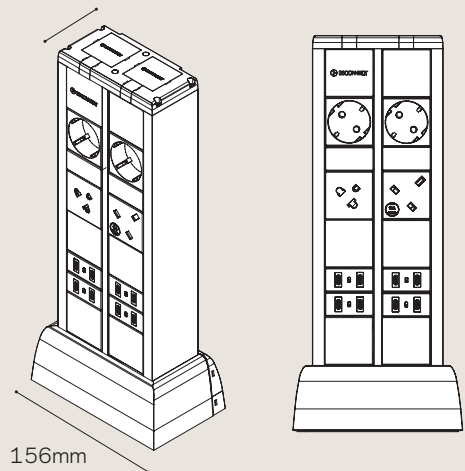

156mm

TECHNICAL CHARACTERISTICS

- Made of aluminium, with C27 natural anodised finish.
- Entry of power supply through the bottom by means of internal terminal.
- Secured to the floor by means of screw-on metal support.
- Supplied fully cabled, with watertight ring, ground fixing plate and ground base trim.



DUPLO COLUMNNA

Organisierte Anschlüsse für die Decke *Organised connection for ceiling*

WAS UNS UNTERSCHIEDET / DETAILS THAT MAKE US DIFFERENT



Kompatibel mit unserem Orgatech
Kabelmanagement.
Compatible with Orgatech.



Kompatibel mit "Ultra-Compact USB Smart
Charging System" bis zu 60W.
Compatible with "Ultra-Compact USB Smart
Charging System" up to 60W.



Individuell anpassbar.
Custom manufacturing.

Höchste Ordnung und Verteilung, verborgene Kabel in der Installation.

Highly adaptable for organisation and distribution,
concealing all the cables in the installation.

Schnelle Installation

Das Duplo System besteht aus zwei
Bereichen: Der erste zur Elektrifizierung
und der zweite zum Kabelmanagement,
was ermöglicht alle Kabel zu verbergen,
für eine schnelle, geordnete und sichere
Installation.

Rapid installation

The Duplo system consists of two rails,
one electrified and another one with a
modern and exclusive system for organ-
ising cables, allowing all loose wiring to
be concealed and guaranteeing a rapid,
ordered and safe installation.

Organisiert

Ideal für Projekte, in denen die Leitungen
aus der Decke kommen.

Organised application

Ideal for installations where the origin is
the ceiling and the idea is to maintain
order and the organisation of the cables
connected.

Keine Grenzen bei der Konfigurierbarkeit

Die Möglichkeit das Produkt ein- oder
doppelseitig zu bestücken ermöglicht ein
erhöhtes Maß an Flexibilität.

No limits to configuration

The possibility of single or double sided
makes it perfect for installations that
require flexibility in the number of work
stations.

ANWENDUNGSBEREICHE

Büros

Labore

APPLICATIONS

Offices

Laboratories



Individuelle Duplo Columna um zwei Arbeitsplätze zu versorgen.
Duplo Columna customized to electrify two independent work stations.



Duplo Columna mit Vertebra Orgatech Anschluss.
Duplo Columna with Orgatech vertebra output and organizer.

FEATURES

FEATURES

Integriertes Kabelmanagement.

Einfache Deckenbefestigung durch teleskopierbare Deckenplatte.

Kompatibel mit Vertebra Orgatech.

Ein- und doppelseitig konfigurierbar.

Möglichkeit für zwei Ersatzsteckdosen pro Seite.

Space for organising cables.

Easy ceiling mounting system with telescopic height adjustable plate.

Space prepared for installation of Orgatech vertebra adapter.

Single and double sided.

TECHNISCHE DATEN

TECHNICAL CHARACTERISTICS

- Verfügbar in Aluminium C27 eloxiert.
- Strom- und Datenanschlüsse durch die Oberseite.
- Bodenbefestigung mit Schrauben, spritzwassergeschützt.
- Inklusive: Verkabelte Steckdosen, teleskopierbare Metallplatte für die Decke, Bodenbefestigungsplatte, Spritzwasserschutz.
- Made of aluminium, C27 natural anodized finish.
- Power and data input, upper part.
- Fixed to ground by screws in lower support with watertight seal.
- Supplied with: cabled sockets, telescopic fixing system for ceiling, ceiling trim, ground fixing plate with watertight seal, and ground base trim.

TECHNISCHE MAßE

TECHNICAL DRAWING AND LEVELS

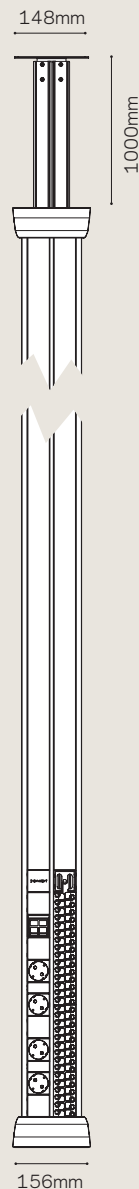



UNIT

Multifunktionales Anschluss-terminal *Multifunction connection dock*

WICHTIGE FAKTEN, DIE UNS UNTERSCHIEDEN / DETAILS THAT MAKE US DIFFERENT

WHITE

Produkt verfügbar in Weiß.
Available in white.



Vollständig konfigurierbar.
Configurable multimedia.



Kompatibel mit unserem Orgatech
Kabelmanagement.
Compatible with Orgatech.

Unsere leichte und diskrete Lösung für Elektrifizierung von Boden, Decke oder Tisch.

Our solution for electrification and cable guide lighter and more discreet for floor, ceiling or desk.

Im Mobiliar

Die grundlegende Lösung für Strom- oder Multimediakonnektivität eines Arbeitsplatzes. Es ist direkt mit dem Kabelmanagement kompatibel und beinhaltet einen Kabeldurchlass für zusätzliche Anschlüsse.

In furniture

The basic solution for the electrical and multimedia connectivity of a work station. It fixes the Orgatech vertebra directly and includes cable guide spaces for auxiliary cable access.

Im Doppelboden

Ohne Elektrifizierung kann die Vertebra direkt in Boden oder Decke befestigt werden, der Beginn der Kabelorganisation in einem Projekt.

In technical flooring or false ceiling

Not electrified, the Orgatech vertebra can be fixed directly on the ground or the technical ceiling; this is the beginning of cable organisation in an installation.

ANWENDUNGSBEREICHE

Büros

Hotelmöbel

Bibliotheken

Shops

Doppelboden

Abgehängte Decke

APPLICATIONS

Offices

Hotel furniture

Libraries

Shop furniture

Technical floor

Technical ceiling



Weißer Unit mit Steckdose, RJ45 und Kabeldurchlass.
White unit with power outlet, RJ45 and cable guide.



Unit Boden-anchluss mit Vertbra Orgatech.
Unit on technical floor with Orgatech vertebra.



Unit in einer abgehängten Decke.
Unit in technical ceiling.

FEATURES
FEATURES

Schneller und einfacher Austausch von Daten- und Multimodulmodulen.

Kompatibel mit Vertbra Orgatech.

Installation durch Bohrung im 102mm Durchmesser.

Quick and easy to change multimedia modules.

Prepared to adapt Orgatech vertebra.

Installation through hole with circular crown. (Ø 102mm).

TECHNISCHE DATEN
TECHNICAL CHARACTERISTICS

- Hergestellt aus Flammen hemmendem PC Plastik.
- Verfügbar in Weiß (RAL9010) und Anthrazit (RAL7016).
- Stromanschluss durch GST18-kompatiblen Stecker am Ende
- Strom- und Datenanschluss von unten.
- Befestigung mit drehbaren Klammern (8mm bis 42mm).

- Made of flame-retardant PC plastic.
- Finished in white (RAL 9010) or grey (RAL 7016).
- Power input through cable with male rapid connector on end.
- Power and data input from lower part.
- Fixed by scrollable tabs (from 8mm to 42mm) with automatic return on disassembly.

TECHNISCHE MAßE
TECHNICAL DRAWING AND LEVELS

TISCH / TABLE

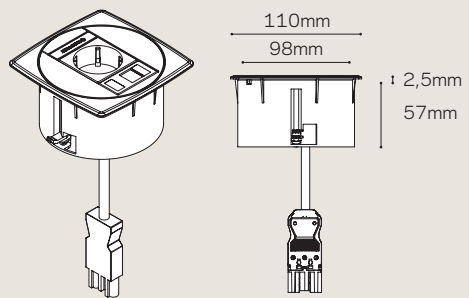

BODEN / FLOOR

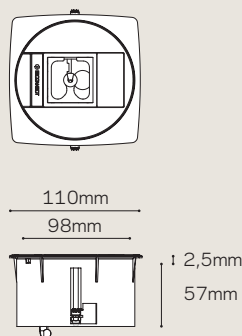

02

**ELEKTRIFIZIERUNG
VON MOBILIAR /
ELECTRIFICATION
OF FURNITURE**



**2.1 MODULARES SYSTEM /
MODULAR SYSTEM** **P.38**

**2.2 RUNDES SYSTEM /
CIRCULAR SYSTEM** **P.78**

MODULARES SYSTEM / MODULAR SYSTEM

UNIT		Multifunktionales Anschlussterminal. Multifunction connection dock.	P.30
CUBO		Steckdosen für den Reihenanschluss. In line connection.	P.38
SUPRA		Ihre Anschlüsse auf dem Schreibtisch. On desk connectivity.	P.42
PRISMA		Arbeiten und Schließen. Work and close.	P.46
INTRO		Einbaulösungen. Built-in design connection.	P.54
BOX		Öffnen und Anschließen. Open and connect.	P.58
CAP		Mehr als nur Verbergen. More than just concealing.	P.62
TOP		Funktionalität und Eleganz. Functionality and elegance.	P.66
MEETING		Maximale Integration. Maximum integration.	P.70
LUMEN		Mehr als nur Beleuchtung. More than just lighting.	P.74

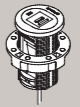
RUNDES SYSTEM / CIRCULAR SYSTEM

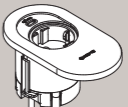
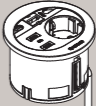
BIT		Kompakte Multifunktion. Compact multifunction.	P.78
ATOM		Kompakte Vielseitigkeit. Compact versatility.	P.86
ORBIT		Diskret und essentiell. Essence and discretion.	P.94
DIVUS		Eingebaute Flexibilität. Built-in polyvalence.	P.102



CUBO

Reihenschaltung In line connection

WICHTIGE FAKTEN, DIE UNS UNTERSCHIEDEN / DETAILS THAT MAKE US DIFFERENT

WHITE

Produkt verfügbar in Weiß.
Available in white.



Vollständig konfigurierbar.
Configurable multimedia.



Individuell anpassbar.
Custom manufacturing.



Kompatibel mit unserem Orgatech
Kabelmanagement.
Compatible with Orgatech.



Kompatibel mit "Ultra-Compact USB
Smart Charging System" bis zu 60W.
Compatible with "Ultra-Compact USB
Smart Charging System" up to 60W.

Entwickelt um Strom, Daten und Multimedia auf die Oberfläche von Arbeitsplätzen zu bringen.

Designed to provide solutions for electricity, data and multimedia on work station surface installations.

Schnelle Installation

Befestigt mit einem Set von Anschlussklammern mit Schrauben.

In Fällen mit einem Daten- oder Multimediaanschluss werden erhöhte Klammern verwendet, um die Module von hinten anschließen zu können.

Zugangsverbindung

Stromanschluss über GST18-kompatiblen Stecker an der Seite. Andere Anschlusssysteme auf Anfrage.

Modulares System

Modulares System für Daten und Multimedia mit direktem Kabelanschluss, erleichtert die Installation und ermöglicht nachträgliche Änderungen.

Quick installation

Fixed by set of mounting brackets with screws.

In references with rear data or multimedia input, raised brackets are used to leave access for cables.

Access connection

Power supply by male rapid connector embedded in the side. It is also made with other connection systems on request

Modular system

Modular system to adapt plates with data and multimedia connectors, with direct cable input, facilitating the installation and possible change of elements.

ANWENDUNGSBEREICHE

Büromöbel

Labortische

Kabelkanäle

APPLICATIONS

Office furniture

Laboratory tables

Cable guide trays



Cubo an Gitterrinne.
Cubo on tray grid.



Daten-anchluss mit erhöhter Befestigung.
Data entry with raised brackets.



Befestigung mit den Befestigungsclammern V3.
Fixation system through desk clamp V3.



Weißer Cubo mit 90° Befestigung.
White Cubo with 90° brackets.



Cubo mit Schutzschaltung für technisches Mobiliar.
Cubo with circuit breaker for technical furniture.

FEATURES

FEATURES

Schneller und einfacher Austausch von Daten und Multimedia.

An Kabelkanal anpassbar.

Quick and easy to change communication modules.

Adaptable to grid tray.

TECHNISCHE DATEN

TECHNICAL CHARACTERISTICS

- Verfügbar in Schwarz (RAL9017) oder Weiß (RAL9010) mit lackiertem Aluminium Profil.
- Befestigung mit Schrauben.

- Made of black (RAL 9017) or white (RAL 9010) lacquered aluminium.
- Fixed by means of screws.

TECHNISCHE MAßE

TECHNICAL DRAWING AND LEVELS

**BEFESTIGT MIT FLACHEN KLAMMERN
FIXED BY PLANE BRACKETS**

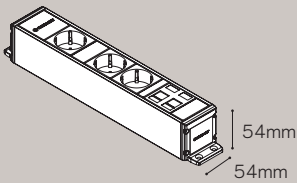

**MIT 90° BEFESTIGUNG
WITH 90° BRACKETS**

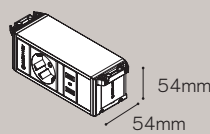

**BEFESTIGT MIT ERHÖHTEN KLAMMERN
FIXED BY RAISED BRACKETS**

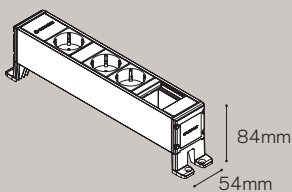

**BEFESTIGUNG MIT DEN
BEFESTIGUNGSKLAMMERN V3
FIXATION SYSTEM THROUGH DESK CLAMP V3**

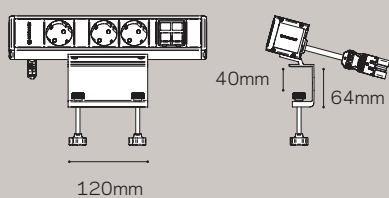



SUPRA

Auftisch-Konnektivität *On desk connectivity*

WICHTIGE FAKTEN, DIE UNS UNTERSCHIEDEN / DETAILS THAT MAKE US DIFFERENT

WHITE

Produkt verfügbar in Weiß.
Available in white.



Vollständig konfigurierbar.
Configurable multimedia.



Individuell anpassbar.
Custom manufacturing.



Kompatibel mit unserem Orgatech
Kabelmanagement.
Compatible with Orgatech.



Kompatibel mit "Ultra-Compact USB
Smart Charging System" bis zu 60W.
Compatible with "Ultra-Compact USB
Smart Charging System" up to 60W.

Die individuelle Designlösung für Konnektivität auf allen Tischoberflächen.

The customized design solution for connectivity on desktops of any thickness.

Schnelle und flexible Installation

Sein Befestigungssystem mit Befestigungsklammern ermöglicht eine schnelle und einfache Installation ohne Bearbeitung des Tisches oder zusätzliches Werkzeug. Die Standardlösungen umfassen Tischplatten von 5mm bis 55mm.

Quick and flexible installation

Its clamp bracket mounting system allows quick and easy installation in desktop without machining the table or using additional components. Standard fixings available to suit any desk thickness from 5mm to 55mm.

Modulares System

Eine Herstellung individueller Konfigurationen, auch mit der Kombination verschiedener Länderstandards bei Steckdosen, sowie verschiedenen USB-Chargern, Daten- und Multimediaelemente ist möglich. Das modulare System vereinfacht den Anschluss mit Direktverbindung durch die Rückseite.

Modular system

It allows to manufacture customized configurations combining power sockets from most countries, USB chargers, data and multimedia elements. The modular system facilitates the mounting and components interchanging with rear direct cable input.

ANWENDUNGSBEREICHE

Operative Büromöbel

Technische Möbel und Labortische

Glassmöbel

Multifunktionsmöbel

APPLICATIONS

Operational office furniture

Technical and laboratories furniture

Glass furniture

Polivalent rooms



Supra installiert auf einem Bürotisch.
Supra installed on bench office desk.



Supra Design versteckt die Befestigungsschrauben.
Supra design hides mounting screws.

FEATURES

FEATURES

Individuell konfigurierbar.

Auftischinstallation für bis zu 55mm Plattenstärke.

Schneller und einfacher Austausch von Modulen.

Custom configuration.

On desk installation for edges up to 55mm thick.

Quick and easy exchange of multimedia modules.

TECHNISCHE DATEN

TECHNICAL CHARACTERISTICS

- Verfügbar in Schwarz (RAL9017), Weiß (RAL9010) lackiertem Aluminium, oder in Aluminium C27 eloxiert.
- Stromanschluss über GST18-kompatiblen Stecker am Ende
- Anschluss von Daten und Multimedia über Direktverbindung in der Rückseite.
- Befestigungssystem über anpassbare Klammern: Model „A“ für 5-30mm, Model „B“ für 30-55mm oder Model „C“ für 15-40mm Plattenstärke.
- Made of black (RAL 9017), white (RAL 9010) lacquered aluminium profile, or C27 natural anodized finish.
- Rear power input through cable with male rapid connector on end.
- Rear input of data and multimedia by direct access in the profile.
- Fixations system by adjustable clamp brackets: model "A," for table thicknesses from 5 to 30mm; model "B," for table thicknesses from 30 to 55mm; or model "C," for table thicknesses from 15 to 40mm (Allen n°. 3 tool fixing).

TECHNISCHE MAßE

TECHNICAL DRAWING AND LEVELS

MAßE MEASURES

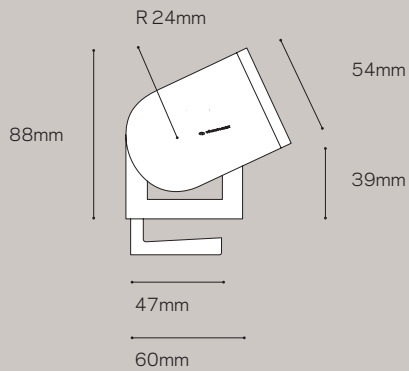

STANDARDBEFESTIGUNGEN
STANDARD FIXATION

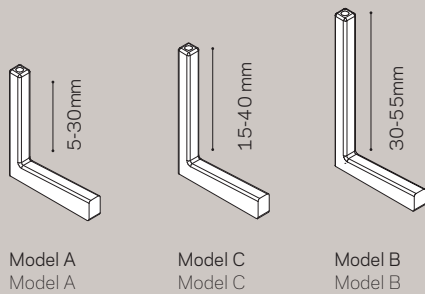

AUF DER OBERFLÄCHE
ON SURFACE

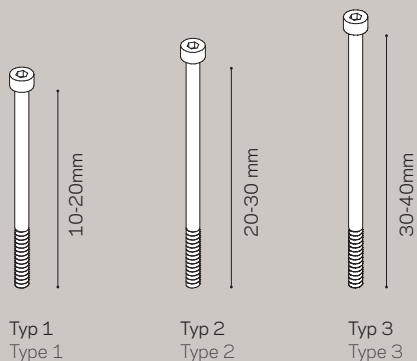



PRISMA

Arbeiten und Schließen *Work & Close*

WICHTIGE FAKTEN, DIE UNS UNTERSCHIEDEN / DETAILS THAT MAKE US DIFFERENT



Vollständig konfigurierbar.
Configurable multimedia.



Individuell anpassbar.
Custom manufacturing.



Kompatibel mit "Ultra-Compact USB Smart Charging System" bis zu 60W.
Compatible with "Ultra-Compact USB Smart Charging System" up to 60W.

Einfach, diskret und innovative. Ein neues Konzept zum Anschließen, Organisieren und Verbergen. Ideal für flexible Büros und geteilte Arbeitsplätze.

Simple, discreet and innovative. A new concept to connect, organise and conceal; ideal for flexible offices and shared work places.

Installation auf der Oberfläche

Sein Befestigungssystem ist auf der Oberfläche fixiert. Dies ermöglicht eine schnelle und einfache Installation, ohne den Tisch zu bearbeiten. Es werden keine weiteren Kabelführungen oder Zubehör benötigt.

Installation on the surface

Its installation system is fixed to the surface. This makes it possible to secure it quickly and simply without machining the table. Any additional cable tray or securing accessories are needed.

Design

Die rotierende Abdeckung versteckt die Steckdosen und Multimedia-Elemente wenn sie nicht benötigt werden. Auch Kabel und Befestigung sind verborgen, sodass das Prisma selbst für Glastische ideal ist.

Design

Its rotating lid hides the electrical sockets and multimedia elements when they are not in use. The entire cabling and fixation system are concealed, making it an ideal solution even for glass finishes.

Flexibilität für Anschlüsse

Kombinationen von Steckdosen, USB-Chargern, Daten und Multimedia sind möglich.

Flexibility for connection

Combinations of electrical sockets, USB chargers, data and multimedia elements are allowed.

ANWENDUNGSBEREICHE

Büromöbel

Managementbereiche

Hotels

Glassmöbel

APPLICATIONS

Office workstation furniture

Executive tables

Hotel rooms

Glass furniture



Verfügbar in Schwarz.
Available in black finish .



Rotierende Abdeckung um die Anschlüsse zu verdecken, das Kabel und Befestigungssystem sind verdeckt.

Rotating lid to hide connections. Cabling and fixation system concealed.

FEATURES

FEATURES

Installation auf der Tischoberfläche, für Plattenstärken von 1-30mm.

Verstecktes Anschlusskabel.

Verstecktes Befestigungssystem.

Kabelorganisation im oberen Bereich.

Schneller und einfacher Austausch von Multimedia.

Installation on the surface, for thicknesses of 1mm to 30mm.

Conceals power cables.

Hidden fixation system.

Cable organisation space at the top.

Quick and easy change of multimedia modules.

TECHNISCHE DATEN

TECHNICAL CHARACTERISTICS

- Verfügbar in Weiß (RAL9016) oder Schwarz (RAL9011) lackiertem Aluminium.
- Stromanschluss durch Aluminiumrahmen in Schwarz (RAL9017).
- 90° Öffnungswinkel.
- Stromverbindung durch GST18-kompatiblen Stecker am Ende.
- Befestigungssystem aus anpassbaren Klammer für 1-30mm.
- Structure made of white (RAL 9016) or black (RAL 9011) lacquered aluminium profile.
- Electric power supply by means of aluminium frame with black lacquered finish (RAL 9017).
- Opening by means of 90° turn with locking and auto-return.
- Power input through power cable with rapid connector on end.
- Fixation system by means of adjustable clamps from 1mm to 30mm.

TECHNISCHE MAßE

TECHNICAL DRAWING AND LEVELS

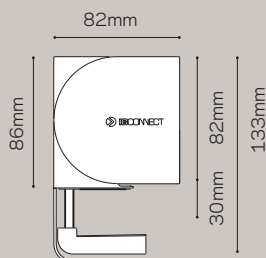

PRISMA

SURFACE

Arbeiten und Schließen Work & Close

WICHTIGE FAKTEN, DIE UNS UNTERSCHIEDEN / DETAILS THAT MAKE US DIFFERENT



Individuell anpassbar.
Custom manufacturing.



Kompatibel mit "Ultra-Compact USB Smart Charging System" bis zu 60W.
Compatible with "Ultra-Compact USB Smart Charging System" up to 60W.

Einfach, praktisch und innovativ. Ein neues Ordnungskonzept zum Andocken und Organisieren; ideal für die flexibel genutzte Bürolandschaft und mehrfach genutzte Arbeitsplätze.
Simple, discreet and innovative. A new concept to connect, organise and conceal; ideal for flexible offices and shared work places.

Flächen-Installation

Das praktische Befestigungssystem gestattet eine flexible Positionierung auf der Arbeitsfläche. Inklusive Schablone für den passenden Ausschnitt.

Design

Die rotierende Abdeckung verbirgt die internen Anschlüsse solange, wie diese nicht benötigt werden. Die Kabel und das Befestigungssystem sind optisch komplett verborgen.

Flexible Anschlüsse

Verschiedene Strom- und Multimedia-Kombinationen. Stromzufuhr GST18 kompatibel. Multimedia modular erweiterbar.

EINSATZBEREICHE

Elektronische Arbeitsplätze

Management Mobiliar

Multimediale Konferenztsche

Surface installation

Its installation allows it to be placed anywhere on the table, easily adapting to any thickness. Includes template for machining.

Design

Its rotating lid hides the electrical sockets and multimedia elements when they are not in use. The entire cabling, fixation system and cable organisation space are totally concealed.

Flexibility for connection

Combinations of electrical sockets and USB chargers are allowed.

APPLICATIONS

Office workstation furniture

Executive tables

Audiovisual and meeting tables



Sein Befestigungssystem ermöglicht eine Installation auf der Tischfläche, für jede Plattenstärke.

Its installation system allows it to be placed anywhere on the table, easily adapting to any thickness.

FEATURES

FEATURES

Installation an Arbeitsflächen. Inklusive Schnittschablone.

Verbirgt die Anschlusskabel.

Verbirgt die Befestigung und den Tischausschnitt.

Platz für Kabelmanagement im oberen Zugriffsbereich.

Surface installation. Includes template for table machining.

Conceals power cables.

Hidden fixing system and table machining.

Cable organiser space at the top.

TECHNISCHE DATEN

TECHNICAL CHARACTERISTICS

- Gehäuse in lackiertem Aluminium Weiß (RAL 9016) oder Schwarz (RAL 9011).
- Anschlussschiene in lackiertem Aluminium Schwarz (RAL 9017).
- 90° Rotationsabdeckung mit Rastschließung und automatischen Rücklauf.
- Anschluss über Stecker GST 18 kompatibel.
- Schraubbefestigung. Inklusive Schnittschablone.
- Structure made of white (RAL 9016) or black (RAL 9011) lacquered aluminium profile.
- Electric power supply by means of aluminium frame with black lacquered finish (RAL 9017).
- Opening by means of 90° turn with locking and auto-return.
- Power input through power cable with rapid connector on end.
- Fixing using bolts. Includes template for table machining.

TECHNISCHE MAßE

TECHNICAL DRAWING AND LEVELS

GEÖFFNET

OPEN

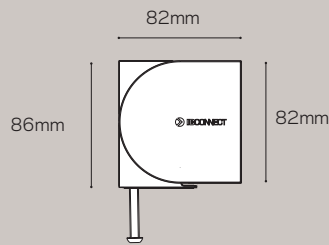
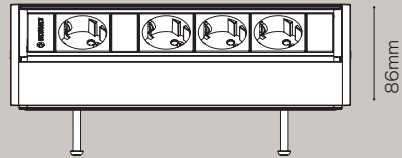

GESCHLOSSEN

CLOSED

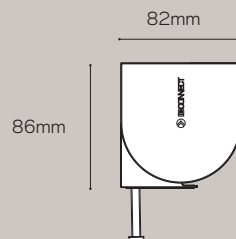
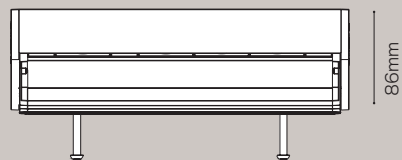

PRISMA ^{SUP/}PORT

Arbeiten und Schließen *Work & Close*

WICHTIGE FAKTEN, DIE UNS UNTERSCHIEDEN / DETAILS THAT MAKE US DIFFERENT



Individuell anpassbar.
Custom manufacturing.



Kompatibel mit "Ultra-Compact USB Smart Charging System" bis zu 60W.
Compatible with "Ultra-Compact USB Smart Charging System" up to 60W.

Einfach, praktisch und innovativ. Ein neues Ordnungskonzept zum Andocken und Organisieren; ideal für Küchenarbeitsflächen oder Kücheninseln.

Simple, understated and innovative. A new concept in connecting and concealing; ideal for kitchens.

Flächen-Installation

Ideal für die Küche. Flexible Montage an beliebiger Stelle der Arbeitsfläche ohne Kollision mit darunter liegenden Schubladen oder Funktionsteilen.

Design

Die rotierende Abdeckung verbirgt die internen Anschlüsse solange, wie diese nicht benötigt werden. Die Kabel sind optisch komplett verborgen.

Flexible Anschlüsse

Verschiedene Strom- und Multimedia-Kombinationen. Die Stromzufuhr erfolgt optisch unsichtbar. Multimedia modular erweiterbar.

Surface installation

Its raised installation is easily cleaned, making it the best solution for kitchens. The fixing system allows it to be located anywhere, since it adapts to the thickness of the worktop and avoids interference with drawers.

Design

Its rotating cover conceals the electrical outlets and USB chargers when not in use. The cables remain completely hidden in the body of the support.

Flexibility for connection

Combinations of electrical sockets and USB chargers are allowed.

EINSATZBEREICHE

Küchen

Elektronische Arbeitsplätze

Management Mobiliar

Multimediale Konferenztische

Bibliotheken

Ausbildungsstätten

APPLICATIONS

Kitchen

Office workstation furniture

Executive desks

Audiovisual and meeting tables

Libraries

School furniture



Seine erhöhte Befestigung ermöglicht erhöhte Sauberkeit, ideal für Küchenbereiche.
Its raised installation is easily cleaned, making it the best solution for kitchens.

FEATURES

FEATURES

Installation auf Arbeitsflächen. Bohrungen erforderlich.

Verbirgt die Anschlusskabel.

Erhöhte Befestigung für zugängliche Reinigung.

Platz für Kabelmanagement im oberen Zugriffsbereich.

Einfacher Austausch von Multimedia-Modulen.

Surface installation. Machining is required.

Conceals power cables.

Raised support for easy cleaning.

Cable organiser space at the top.

TECHNISCHE DATEN

TECHNICAL CHARACTERISTICS

- Gehäuse in lackiertem Aluminium Weiß (RAL 9016) oder Schwarz (RAL 9011).
- Anschlussschiene in lackiertem Aluminium Schwarz (RAL 9017).
- 90° Rotationsabdeckung mit Rastschließung und automatischen Rücklauf.
- Befestigung in lackierten Aluminium Schwarz (RAL 9011).
- Für Plattenstärken 10mm - 40mm.
- Inklusive Anschlusskabel.
- Schraubbefestigung im Kabeldurchlass Bohrung für Gewinding $\varnothing 30\text{mm}$.
- Structure made of white (RAL 9016) or black (RAL 9011) lacquered aluminium.
- Electrification made of black lacquered aluminium (RAL 9017).
- Opens by turning 90° with locking system and auto-return.
- Support made of PA6+30% FV black (RAL 9011).
- For table thicknesses from 10mm to 40mm.
- Current input via cable.
- Fixing by screw in cable grommet gap. Hole with ring gear $\varnothing 30\text{mm}$.

TECHNISCHE MAßE

TECHNICAL DRAWING AND LEVELS

GEÖFFNET

OPEN

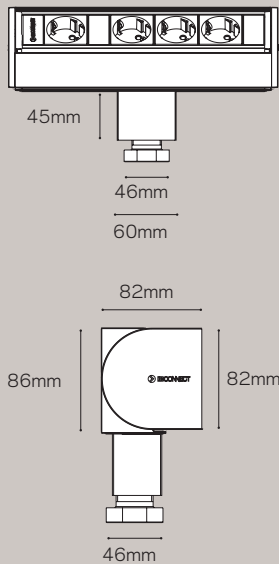

GESCHLOSSEN

CLOSED

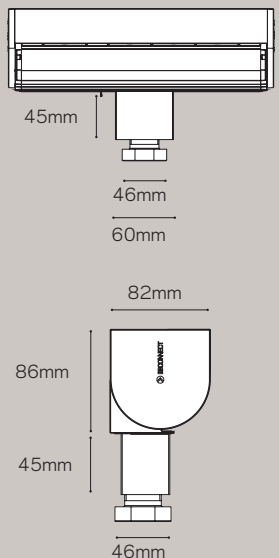



INTRO

Einbau-Design-Lösung *Built-in design connection*

WICHTIGE FAKTEN, DIE UNS UNTERSCHIEDEN / DETAILS THAT MAKE US DIFFERENT

WHITE

Produkt verfügbar in Weiß.
Available in white.



Vollständig konfigurierbar.
Configurable multimedia.



Individuell anpassbar.
Custom manufacturing.



Kompatibel mit unserem Orgatech
Kabelmanagement.
Compatible with Orgatech.



Kompatibel mit "Ultra-Compact USB
Smart Charging System" bis zu 60W.
Compatible with "Ultra-Compact USB
Smart Charging System" up to 60W.

Die Einbaulösung für Tische und Wände, kompakt für Strom-, Daten und Multimediaanschlüsse.

The built-in solution for tables or walls, more compact for electrical, data and multimedia connections.

Minimiertes Design ohne Limits

Sein Design erlaubt die Herstellung jeder gewünschten Konfiguration mit kleinstmöglichen Maßen. Es kann angepasst werden um alle notwendigen Anschlüsse für ein Projekt zu beinhalten.

Schnellanschluss

Stromanschluss über GST18-kompatiblen Stecker an der Seite. Andere Anschlusssysteme auf Anfrage.

Ein ordentlicher Arbeitsplatz

Unser Kabelmanagementsystem kann allen Intro hinzugefügt werden um Unordnung auf der Tischoberfläche zu verhindern.

Very small design without limits

Its design allows manufacturing any custom configuration with very small dimensions. It can be adapted to include the necessary connections for each project.

Rapid connection

Power supply through cable with rapid connector at the end. Also made with other connection systems on request.

An organized work station

Our cable organization system can be added to all Intro electrifications to avoid disorder in connections on the work station surface.

ANWENDUNGSBEREICHE

Operative Büromöbel

Bibliotheken

Schulen

Auditorien

Hotelmöbel

Wartebereiche

APPLICATIONS

Operational office furniture

Libraries

School furniture

Auditorium chairs

Hotel furniture

Partitions



Weißes Intro in den Tisch eingelassen.
White Intro built-in to table.



Detailansicht der Befestigung und Datenanschluss.
Detail of fixation and data input.



Intro mit integriertem Kabelmanagement und Orgatech Vertebra.
Intro with organiser built-in to partition with Orgatech vertebra.



Intro in einer Bibliothek mit einem einziehbar-
en Sicherheitsring.
Intro with a retractable security ring integra-
ted, installed in a library table.

FEATURES

FEATURES

Daten- und Multimediaanschlüsse über Direktverbindung an der Rückseite.

Schneller und einfacher Austausch von Daten- und Multimodulmodulen.

Befestigung verdeckt durch seitliche Abdeckung.

Möglichkeit einen einziehbaren Sicherheitsring zu integrieren.

Data and multimedia connection input by rear direct access.

Quick and easy to change data and multimedia modules.

Fixing hidden under the side flaps for easy installation.

Possibility of integrating a retractable security ring.

TECHNISCHE DATEN

TECHNICAL CHARACTERISTICS

- Ausgeführt in anodisiertem Aluminium C27 oder lackiert in Weiß (RAL 9010).
- Der Anschluss erfolgt über Leitungen mit GST18-kompatiblen Steckverbindern.
- Zugängliche Daten- und Multimedia-Eingänge auf der Rückseite.
- Befestigung mittels Schwenksystem (5mm bis 35mm) mit Rückstellung bei Demontage.
- Made of aluminium, C27 natural anodized finish, matt white (RAL 9010) lacquered or matt black (RAL 9017) lacquered.
- Power input through cable with rapid connector on end.
- Data and multimedia input on the rear part of the profile.
- Fixed by scrollable tabs (5mm to 35mm) with automatic return on disassembly.

TECHNISCHE MAßE

TECHNICAL DRAWING AND LEVELS

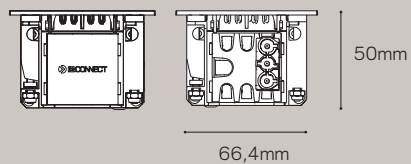
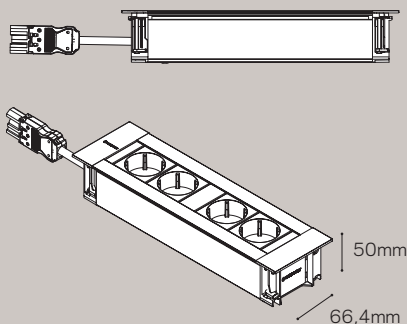



BOX

Öffnen und Anschließen Open and connect

WICHTIGE FAKTEN, DIE UNS UNTERSCHIEDEN / DETAILS THAT MAKE US DIFFERENT

WHITE

Produkt verfügbar in Weiß.
Available in white.



Vollständig konfigurierbar.
Configurable multimedia.



Kompatibel mit "Ultra-Compact USB Smart Charging System" bis zu 60W.
Compatible with "Ultra-Compact USB Smart Charging System" up to 60W.

Diskrete Strom-, Daten- und Multimediaanschlüsse für Arbeitsplätze.

Discreet electrical, data and multimedia connections for work stations.

Einbaubox für mehrere Anschlüsse

Zusammengesetzt aus zwei Komponenten: Der Metallrahmen, welcher in den Tisch eingelassen wird, sowie die interne Anschlussleiste für Steckdosen und andere Anschlüsse.

Box ist verfügbar mit drei, vier und sechs Modulen.

Built in multiple connection box

Formed of two elements: a metallic structure (Box) that is built into the table with a rapid fixing system and an internal module (Cubobox) to incorporate sockets and multimedia elements.

Box is available for 3, 4 or 6 elements.

Flexibilität bei den Anschlüssen

Die Anschlussleiste kann problemlos herausgenommen werden, was den Austausch innerhalb derselben Boxgröße vereinfacht. Vollständig intern verkabelt, mit Stromanschluss über GST18-kompatiblen Stecker am Ende.

Ermöglicht die Kombination von Steckdosen, USB-Chargern, Daten- und Multimediaanschlüssen.

Das Model Box Plus ermöglicht das Einlassen einer 1mm dicken Platte, entsprechend der Oberfläche des Tisches.

Flexibility in connection

Electrification kits (Cubobox) are easy to extract, which facilitates their exchange in the same Box model. Completely wired internally and power input through cable with male rapid connector on end.

Enables the combination of sockets, USB chargers, data and multimedia connections.

The Box Plus model enables adaptation of the top to the colour of the desk, leather or other materials (1mm).

ANWENDUNGSBEREICHE

Operative Büromöbel

Audiovisuelle Konferenztische

Bibliotheken

Hotelmöbel

APPLICATIONS

Operational office furniture

Audiovisual and meeting tables

Libraries

Hotel furniture



Box vollständig in Weiß.
Full white Box.



Detailansicht der Box Plus Abdeckung.
Detail of Box Plus cover.



Anschluss-zugang.
Connection access.

FEATURES

FEATURES

Ermöglicht das Anschließen des Equipments im geschlossenen Zustand

Für Plattenstärken von 20-40mm, bei größeren Plattenstärken auf Anfrage ebenfalls möglich.

Schneller und einfacher Austausch von Daten- und Multimodulen

Makes it possible to keep equipment connected with the cover closed thanks to its brush.

For boards with a thickness of 20mm to 40mm. For thicker boards, please consult.

Quick and easy to change internal modules and data or multimedia connections.

TECHNISCHE DATEN

TECHNICAL CHARACTERISTICS

- Stahlrahmenverfügbar in Weiß (RAL9016), Grau (RAL9006) und Schwarz (RAL9017) lackiertem Stahl.
- Box Plus verfügbar in Grau (RAL9006) und Schwarz (RAL9017).
- Öffnungswinkel 50°.
- Anschlussleiste verfügbar in Schwarz (RAL9017) und Weiß (RAL9016) lackiertem Aluminium.
- Stromanschluss über GST18-kompatiblen Stecker am Ende.
- Steel Box structure painted white (RAL 9016), grey (RAL 9006) or black (RAL 9017).
- Box Plus only available in grey (RAL 9006) or black (RAL 9017).
- Cover opening 50°.
- Cubobox made of black (RAL 9017) or white (RAL 9016) lacquered aluminium.
- Power input through cable with male rapid connector on end.

TECHNISCHE MAßE

TECHNICAL DRAWING AND LEVELS

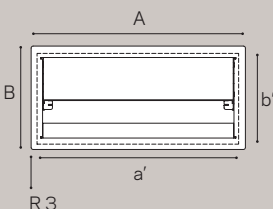
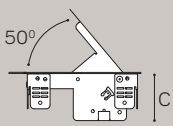
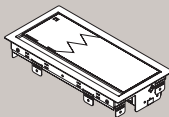
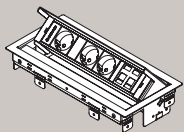

ABMESSUNGEN DES TISCHAUSSCHNITTS

DIMENSIONS OF THE TABLE CUT

Box mit 3 Modulen /
3 module Box (mm)
A 274 x B 154 x C 63,5
Tischausschnitt /
Table cut (mm)
a' 249 (+1) x b' 147 (+0,5)

Box mit 6 Modulen /
6 module Box (mm)
A 409 x B 154 x C 63,5
Tischausschnitt /
Table cut (mm)
a' 384 (+1) x b' 147 (+0,5)

Box mit 4 Modulen /
4 module Box (mm)
A 319 x B 154 x C 63,5
Tischausschnitt /
Table cut (mm)
a' 294 (+1) x b' 147 (+0,5)



TOP

Funktionalität und Eleganz *Functionality and elegance*

WICHTIGE FAKTEN, DIE UNS UNTERSCHIEDEN / DETAILS THAT MAKE US DIFFERENT



Kompatibel mit "Ultra-Compact USB Smart Charging System" bis zu 60W.
Compatible with "Ultra-Compact USB Smart Charging System" up to 60W.

Elektrifizierte Box, automatisch ausfahrend, für Managementbereiche.

Electrified box with automatic elevation for management work environments.

Integration

Reduzierte sichtbare Bereiche durch individuelle Abdeckung im Material der Tischplatte.

Um die Installation zu vereinfachen werden Plastikrahmen mitgeliefert, um die Schnittkanten abzudecken.

Lautlos

Elevación vertical precisa y silenciosa y silencioso. Es se abre y cierra mediante un interruptor en la tapa.

Integration

Reduced visual impact due to customisation of cover finishing with the material left over from cutting the table to install the Top box.

To facilitate installation, plastic frames are supplied to cover the cuts made in the table and save on edging.

Quietness

Precise and quietness vertical elevation. It is opened and closed by means of an electronic device controlled by a push-button integrated in the cover.

ANWENDUNGSBEREICHE

Managementbereiche

Konferenztische

Hotel Konferenzräume

APPLICATIONS

Management tables

Meeting tables

Hotel conference rooms



Ansicht vom Top geschlossen und geöffnet.
Detail of closed and open Top.



FEATURES

FEATURES

Steckdosen, USB-Charger, Daten und Multimedia sind intern vollständig verkabelt
Sichtbarer Anschluss für schnelle Verbindung.

Stromanschluss durch GST18-kompatiblen Stecker.

Für Tischplatten mit einer Stärke von 25-40mm. Größere Plattenstärke ebenfalls möglich.

Die Abdeckung ist 5mm dick.

Power sockets, USB chargers, data and multimedia totally wired internally with visible access installed for quick connection.

Electrical supply through built-in male rapid connector.

For tables thicknesses of 25 to 40 mm. For thicker tables, create a recess in the table.

Cover is 5mm thick.

TECHNISCHE MAßE

TECHNICAL DRAWING AND LEVELS

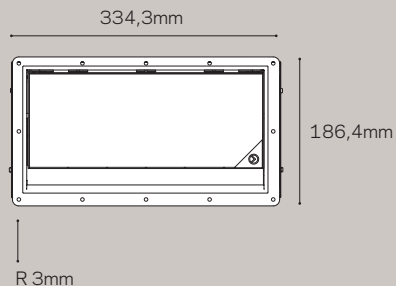
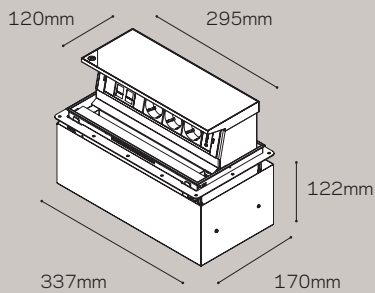

TECHNISCHE DATEN

- Anschluss für den Motor erfolgt durch den selben Input wie für die Steckdosen.
- Synchroner, bi-direktionaler Motor.
- 230V/50Hz.
- Kondensator mit 0,12 Mikrofarad / 400Vca.
- Stromverbrauch 4W/VA.
- Temperaturlimits von -10°C und +55°C.
- Motor IP50 spritzwassergeschützt.
- Minimale Inversionspause (0,1 Sekunden).
- Sicherer Schließmechanismus.
- Aktivierung durch Schalter in der Abdeckung.

TECHNICAL CHARACTERISTICS

- Supply for lifting device through the same input as sockets.
- Synchronous bi-directional motor.
- Voltage 230v/50Hz.
- Condenser 0.12 microfarads/400Vca.
- Absorbed power 4W/VA.
- Motor temperature limit -10°C +55°C.
- Motor protection IP50.
- Minimum inversion pause: 0,1s.
- Safe electronic closing system, with regulation of anti-trapping sensitivity.
- Activation by means of highly sensitive membrane bright button.



CAP

Mehr als nur verbergen
More than just concealing

WICHTIGE FAKTEN, DIE UNS UNTERSCHIEDEN / DETAILS THAT MAKE US DIFFERENT

WHITE

Produkt verfügbar in Weiß.
Available in white.

Erreichen Sie die Anschlüsse einfach durch Öffnen der Klappe.
Access connections by simply opening a cover.

Kompatibel mit Elektrifizierung

Kombinierbar im Tisch mit verschiedenen Elektrifizierungen in der Kabelwanne, hersteller- und systemunabhängig. Ideal mit dem Cubo.

Ermöglicht das Anschließen des Equipments im geschlossenen Zustand.

Das Model Cap Plus ermöglicht das Einlassen einer 1mm dicken Platte, entsprechend der Oberfläche des Tisches.

ANWENDUNGSBEREICHE

Operative Büromöbel

Bibliotheken

Hotels

Compatible with electrifications

Prepared for installation in a table and access to electrifications in the cable tray, regardless of the system and manufacturer. Ideal for combining with Cubo electrifications.

Allows to keep equipment connected with the cover closed, as the brush permit connected cables to pass through.

For installations where a more integrated finish is needed, the Cap Plus model fits the bill, since it allows adaptation of the cover to the colour of the desk, leather or other materials (1mm).

APPLICATIONS

Operational office furniture

Libraries

Hotels



Ansicht des beschichteten Cap Plus geschlossen.
Detail of stratified Cap Plus cover closed.

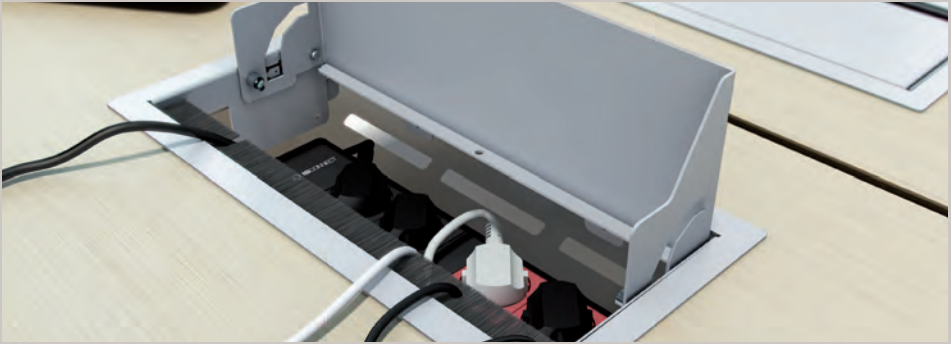

Weißes Cap mit 90°-Öffnung und Elektrifizierung in der Kabelwanne.
White Cap with 90° opening and an electrification in a cable tray.

FEATURES

FEATURES

Erlaubt Anschließen von Equipment im geschlossenen Zustand.

Schnelle Befestigung am Tisch, höhe anpassbar.

Passend für Plattenstärken von 20-40mm.

It allows to keep equipment connected with the cover closed thanks to its brush.

Quick fixing system to table, height adjustable.

Suitable for boards with a thickness of 20mm to 40mm. For thicker boards, please consult.

TECHNISCHE DATEN

TECHNICAL CHARACTERISTICS

- Stahlrahmen verfügbar in Weiß (RAL9016), Grau (RAL9006) und Schwarz (RAL9017).
- Cap Plus verfügbar in Grau (RAL9006) und Schwarz (RAL9017).
- Öffnungswinkel 90°.
- Steel box structure painted in white (RAL 9016), grey (RAL 9006) or black (RAL 9017).
- Cap Plus only available in grey (RAL 9006) or black (RAL 9017).
- Cover opening 90°.

TECHNISCHE MAßE

TECHNICAL DRAWING AND LEVELS

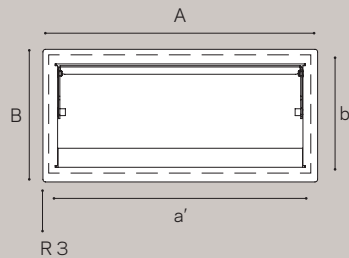
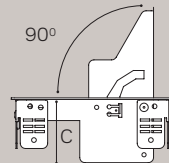
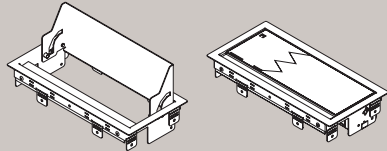

ABMESSUNGEN DES TISCHAUSSCHNITTS DIMENSIONS OF THE TABLE CUT

Cap (mm)
A 319 x B 154 x C 63,5
Tischausschnitt / Table Cut (mm)
a' 294 (+1) x b' 147 (+0,5)

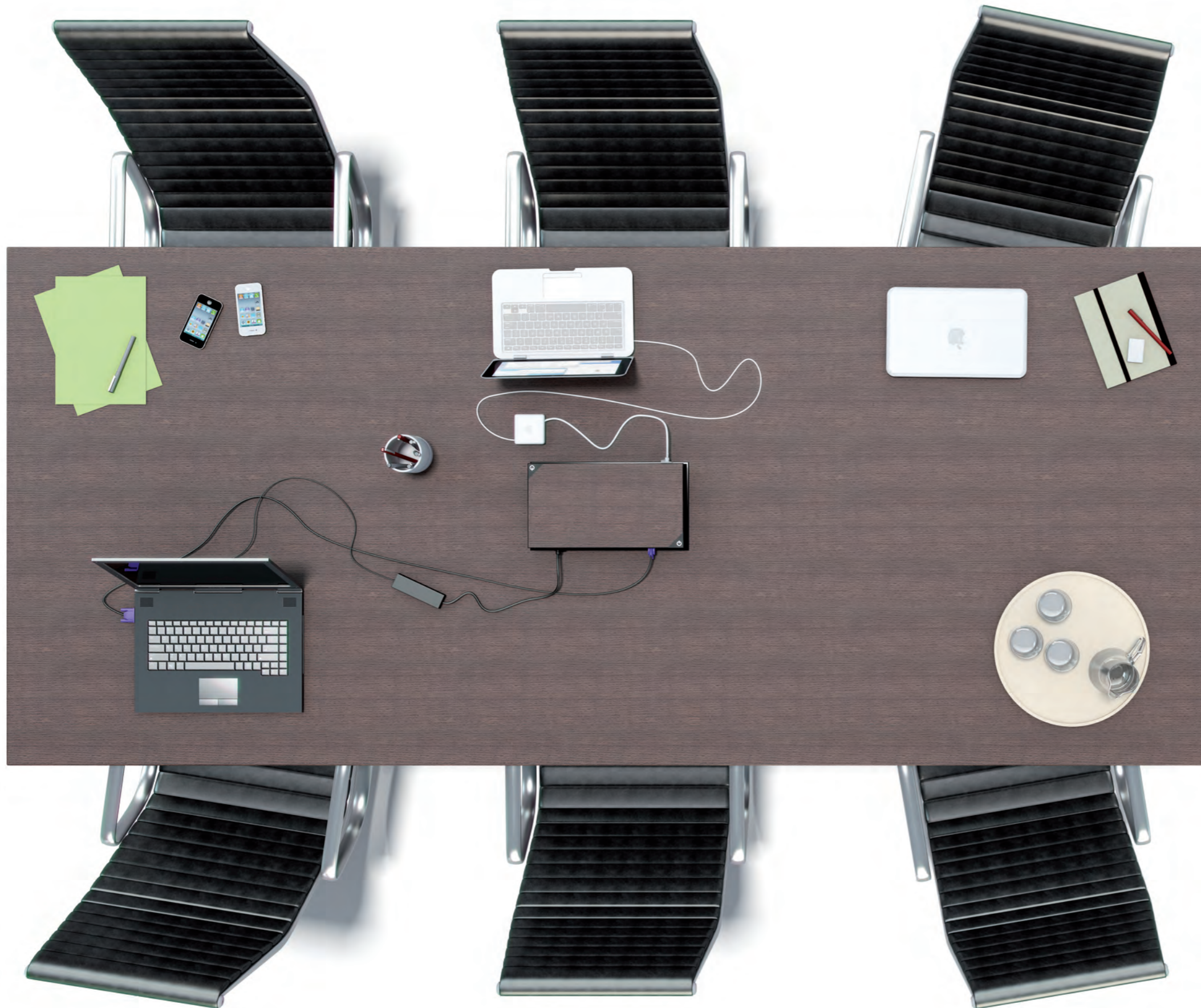

MEETING

Maximale Integration *Maximum integration*

WICHTIGE FAKTEN, DIE UNS UNTERSCHIEDEN / DETAILS THAT MAKE US DIFFERENT



Kompatibel mit "Ultra-Compact USB Smart Charging System" bis zu 60W.
Compatible with "Ultra-Compact USB Smart Charging System" up to 60W.

Elektrisch ausfahrbare Box, beidseitig erreichbar.

Box with motorised lifting electrification with two sides for meeting tables.

Integration

Reduzierte sichtbare Bereiche durch individuelle Abdeckung im Material der Tischplatte.

Um die Installation zu vereinfachen werden Plastikrahmen mitgeliefert, um die Schnittkanten abzudecken.

Lautlos

Präzises und lautloses Ausfahren. Es öffnet bzw. schließt durch Betätigen eines Schalters in der Abdeckung.

ANWENDUNGSBEREICHE

Managementbereiche

Konferenztische

Hotel Konferenzräume

Integration

Reduced visual impact due to customisation of cover finishing with the material left over from cutting the table to install the Meeting box.

To facilitate installation, plastic frames are supplied to cover the cuts made in the table and save on edging.

Quietness

Precise and quietness vertical elevation. It is opened and closed by means of an electronic device operated by a push-button integrated in the cover or connector input for operation using an external signal.

APPLICATIONS

Management tables

Meeting tables

Hotel conference rooms



Meeting geöffnet und geschlossen.
Open and closed Meeting.



FEATURES

FEATURES

Steckdosen, USB-Charger, Daten und Multi-media sind intern vollständig verkabelt.

Sichtbarer Anschluss für schnelle Verbindung.

Anschluß von beiden Seiten.

Stromanschluss durch GST18-kompatiblen Stecker.

Für Tischplatten mit einer Stärke von 25-40mm. Größere Plattenstärke ebenfalls möglich.

Die Abdeckung ist 5mm dick.

Power sockets, USB chargers, data and multimedia totally wired internally with visible access installed for quick connection.

Electrical supply through built-in male rapid connector.

For tables thicknesses of 25 to 40 mm. For thicker tables, create a recess in the table.

Cover is 5mm thick.

TECHNISCHE DATEN

- Anschluss für den Motor erfolgt durch den selben Input wie für die Steckdosen.
- Synchroner, bi-direktionaler Motor.
- 230V/50Hz.
- Kondensator mit 0,22 Mikrofaraad / 400Vca.
- Stromverbrauch 8W/VA.
- Temperaturlimits von -10°C und +55°C.
- Motor IP50 spritzwassergeschützt.
- Minimale Inversionspause (0,1 Sekunden).
- Sicherer Schließmechanismus.
- Aktivierung durch Schalter in der Abdeckung.

TECHNISCHE MAßE

TECHNICAL DRAWING AND LEVELS

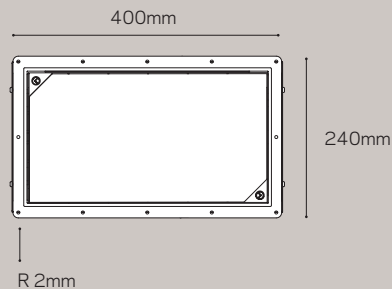
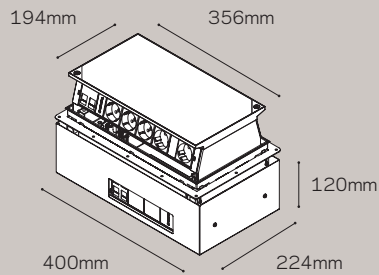

TECHNICAL CHARACTERISTICS

- Supply for lifting device through the same input as sockets.
- Synchronous bi-directional motor.
- Voltage 230v/50Hz.
- Condenser 0.12 microfarads/400Vca.
- Absorbed power 4W/VA.
- Motor temperature limit -10°C +55°C.
- Motor protection IP50.
- Minimum inversion pause: 0,1s.
- Safe electronic closing system, with regulation of anti-trapping sensitivity.
- Activation by means of highly sensitive membrane bright button.



LUMEN

Mehr als nur Beleuchtung *More than just lighting*

WAS UNS UNTERSCHIEDET / DETAILS THAT MAKE US DIFFERENT



Kompatibel mit unserem Orgatech
Kabelmanagement.
Compatible with Orgatech.



Kompatibel mit "Ultra-Compact USB Smart
Charging System" bis zu 60W.
Compatible with "Ultra-Compact USB Smart
Charging System" up to 60W.



Individuell anpassbar.
Custom manufacturing.

Kombination von Beleuchtung mit Elektrifizierung und Multimedia.

Integration in one product, of the needs of lighting with those of electrical and multimedia connectivity.

Schnellverbindung

Vollständig intern verkabelt, Beleuchtung und Steckdosen.

Stromanschluss durch Schnellverbindung, wodurch die Produkte problemlos in Reihe geschaltet werden können.

Geordnete Installation

Unser Kabelmanagementsystem ist kompatibel zum Lumen um Arbeitsplätze aufgeräumt zu halten.

Rapid installation

The wiring in Lumen lighting kits is fully internal, both in regard to the lights and the sockets.

Power input is through a rapid connection, which means the kits can be joined directly with no installation required.

Ordered installation

Our cable organisation system can be adapted to all Lumen kits to keep cables of connected equipment tidy.

ANWENDUNGSBEREICHE

Bibliotheken

Labortische

Werkbänke

Distributionstische

Küchen

APPLICATIONS

Libraries

Laboratory tables

Workshop tables

Distribution cupboards

Kitchens



Lumen in Reihenschaltung.
Joined Lumen kits.



Lumen installiert auf einem Tisch.
Lumen installed on desk.



Lumen an einem Kabelgitter.
Lumen installed on grid tray.

FEATURES

FEATURES

Kombination von Beleuchtung mit Strom, Daten und Multimedia.

Lichtschalter.

Befestigung an der Wand möglich.

Befestigung an Kabelgittern möglich.

Combination of lighting with power, data and multimedia connections.

Lighting switch.

Fixing to wall.

Fixing to grid tray.

TECHNISCHE MAßE

TECHNICAL DRAWING AND LEVELS

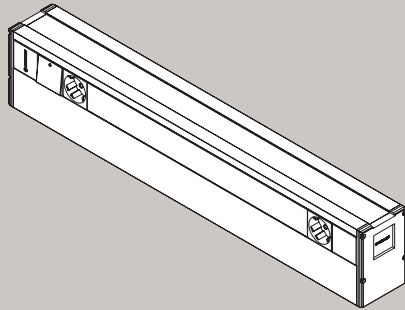

TECHNISCHE DATEN

TECHNICAL CHARACTERISTICS

- Verfügbar in lackiertem Aluminium (RAL9006).
- Stromanschluss durch Schnellverbindung.
- Daten- und Multimediaanschlüsse aus der Rückseite.
- Befestigung mit Schrauben.
- Neonbeleuchtung 18W, 36W, 58W.
- LED Beleuchtung auf Anfrage.
- Made of lacquered grey aluminium (RAL 9006).
- Power input through rapid connector.
- Data and multimedia input at back or on side.
- Fixed by means of internal screws.
- Fluorescent 18W, 36W, 58W tube turned on by electronic reactance.
- LED tube not included.

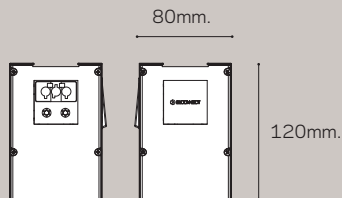



BIT PROGRAM 30

Kompakte multifunktion *Compact multifunction*

WICHTIGE FAKTEN, DIE UNS UNTERSCHIEDEN / DETAILS THAT MAKE US DIFFERENT



Kompatibel mit "Ultra-Compact USB Smart Charging System" bis zu 60W.
Compatible with "Ultra-Compact USB Smart Charging System" up to 60W.

Konfigurierbarer Minimalismus in 30mm Durchmesser

Das Design und die Features von Bit reduzieren den sichtbaren Einfluss und erzielen die maximale Integration in nur 30mm Durchmesser, um Konnektivität am Arbeitsplatz oder in Ruhezeiten zu gewährleisten.

Configurable minimalism in 30mm diameter

The design and features of Bit reduce visual impact and achieve maximum integration in 30mm diameter to solve connectivity needs in work or rest and leisure environments.

ANWENDUNGSBEREICHE

Büro

Meeting Boxen

Bibliotheken, Universitäten

Technisches Mobiliar

Armlehnen

Verkehrsmittel

Küchen

APPLICATIONS

Offices

Pods / Meeting booths

Libraries / Universities

Technical furniture

Seats

Transports

Kitchens



Schwarzes Bit mit USB Smart-Charging.
Black Bit with USB Smart Charging in use.



Bit installiert in einem Spind.
Bit installed in a locker.



Bit installiert in einem Sitz mit horizontalem Befestigungselement.
Bit installed in a seat with the horizontal fixing accessory.

FEATURES

FEATURES

Sein Oberflächensystem im 32mm Ausschnitt, mit Befestigungsring, erlaubt eine schnelle und einfache Installation für Plattenstärken von 1-40mm.

Flächenbündiger Einbau möglich.

Anschluss über Daten- oder Multimedialkabel.

Installation ebenfalls in liegender Position unterhalb der Tischplatte möglich.

Surface installation system in a 32mm diameter circular cut-out by means of a fixing ring with return, that allows quick and easy installation, covering a wide range of desk board thicknesses (from 1mm to 40mm).

Possibility of flush installation with special machining.

Connection via data or multimedia transmission cable.

Possibility of installation in lying position underneath of desk board using a fixing accessory.

TECHNISCHE DATEN

TECHNICAL CHARACTERISTICS

- Sein Design versteckt den runden 32mm Ausschnitt.
- Design um mehrere Funktionen wie USB zum Laden von mobilen Geräten, Datenübertragung oder Multimedia und RJ45 zu beinhalten.
- Verfügbar in Schwarz (RAL 9011).
- The 32mm circular cut-out is hidden by the product when installed.
- Designed to provide multiple functions of USB charging, as well as data transmission and multimedia connectors.
- Black finish (RAL 9011).

TECHNISCHE MAßE

TECHNICAL DRAWING AND LEVELS

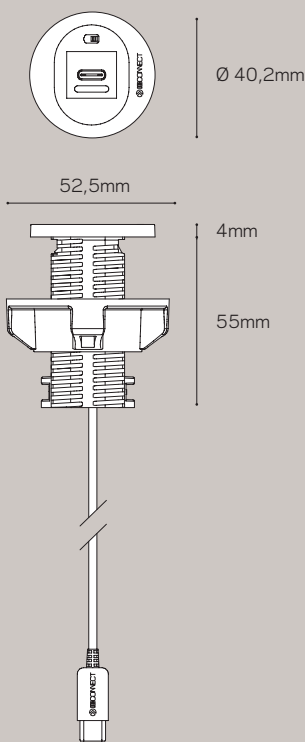

HORIZONTALES BEFESTIGUNGSELEMENT HORIZONTAL FIXING ACCESSORY

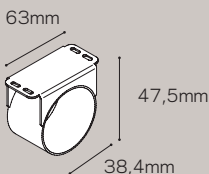

INSTALLATION INSTALLATION

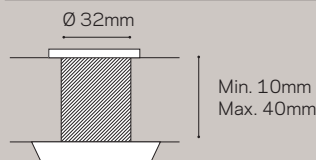

BIT CHARGER



Ultra-Compact
USB Smart Charging
System

Kompakte multifunktion

Unser Fokus auf Innovation erlaubt uns eine große Auswahl an Optionen zum Laden von mobilen Geräten anzubieten, durch Charger-Module welche zusätzlich zum Produkt Bit verfügbar sind (Docking).

Bit ist ein Vorbild an konfigurierbarem Minimalismus, welches ermöglicht mobile Geräte, Tablets und Laptops mit USB A und C-Chargern zu laden, sowie ebenfalls durch 60W Smart-Charger mit Power Delivery 3.0.

Compact multifunction

Our commitment with innovation allows us to offer a wide range of options for charging devices in a truly compact size through charger modules (Docking) that accompany the product Bit independently next to it, providing an innovative concept.

Bit is the example of configurable minimalism, making it possible to charge mobile devices, tablets and laptops through USB type A and C connectors, in standard charging and also fast and intelligent charging up to 60W compatible with Power Delivery 3.0 standard and created by harnessing the capabilities of GaN technology.

TECHNISCHE MAßE TECHNICAL DRAWING AND LEVELS

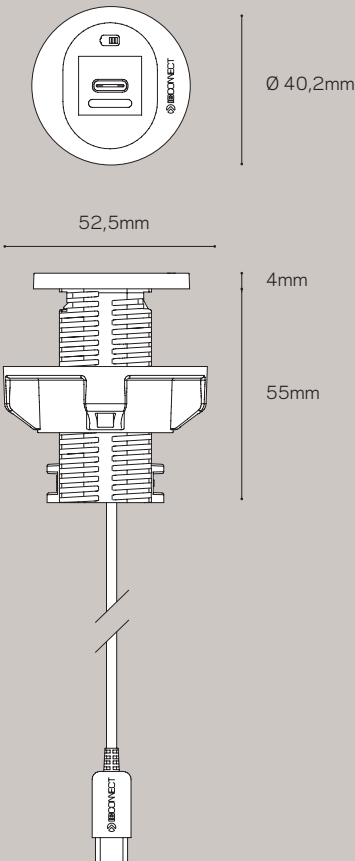

KONFIGURATIONEN CONFIGURATIONS

NORMALES LADEN REGULAR CHARGING



Typ A / Type A
(10W)



Typ C / Type C
(15W)



SMART CHARGING SMART CHARGING



Typ C / Type C
(36W)



Typ C / Type C
(60W)





Bit Charger, installiert in einem Zug.
Bit Charger installed in the seats of a train.



Bit Charger mit der Dockingstation unterhalb installiert.
Bit Charger with the Docking installed below.

TECHNISCHE MAßE
TECHNICAL DRAWING AND LEVELS

LADEEINHEIT (DOCKING)
CHARGING MODULE (DOCKING)

Docking 36W / 60W

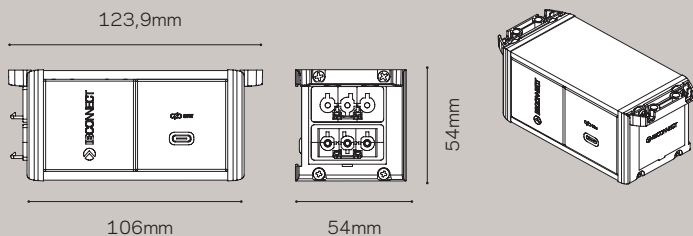

INSTALLATION & VERBINDUNG
INSTALLATION & CONNECTION

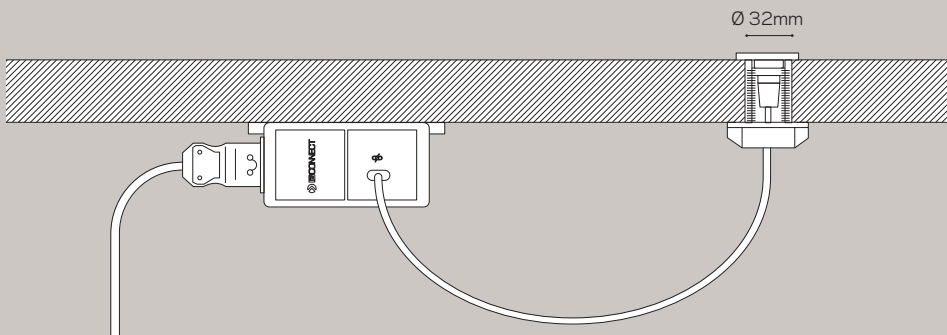

Bit beinhaltet ein USB-Anschlusskabel (A oder C) um eine einfache und schnelle Verbindung zum Terminal zu gewährleisten (Docking).

Bit includes a USB connection cable (type A or type C), providing a quick and easy connection to the charger module (Docking).

BIT MULTIMEDIA

Kompakte multifunktion

Bit kann nicht nur als Charging Point eingesetzt werden, sondern auch als Weiterleitung für eine Vielzahl von verschiedenen Multimedia- und Datenanschlüssen.

Compact multifunction

In addition to being a charging point, Bit can also fulfill the function of a transmission point, allowing the integration of a multitude of different multimedia connectors.



Bit Multimedia con conectores HDMI instalados en mesa de reuniones.
Bit Multimedia with HDMI connector installed on a meeting table.

KONFIGURATIONEN CONFIGURATIONS

- USB TYP A (2.0-3.0) / USB DATA TYPE A (2.0-3.0)
- USB 3.1 TYP C / USB DATA TYPE C 3.1
- HDMI 2.0, AUDIO JACK 3.5, DIN, MINI DIN, BNC, PAL
- SC-LC FIBER OPTIC / SC-LC FIBER OPTIC

USB typ A Data
USB type A Data

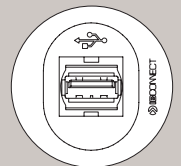

HDMI

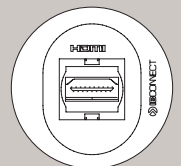

USB typ C
USB type C



BIT DATA

Kompakte multifunktion

Bit kann nicht nur als Charging Point eingesetzt werden, sondern auch als Weiterleitung für eine Vielzahl von verschiedenen Multimedia- und Datenanschlüssen.

Compact multifunction

In addition to being a charging point, Bit can also fulfill the function of a transmission point, allowing the integration of a multitude of different multimedia connectors.



Internetverbindung für einen Laptop durch Bit Data.
Laptop connected to the internet through Bit Data.

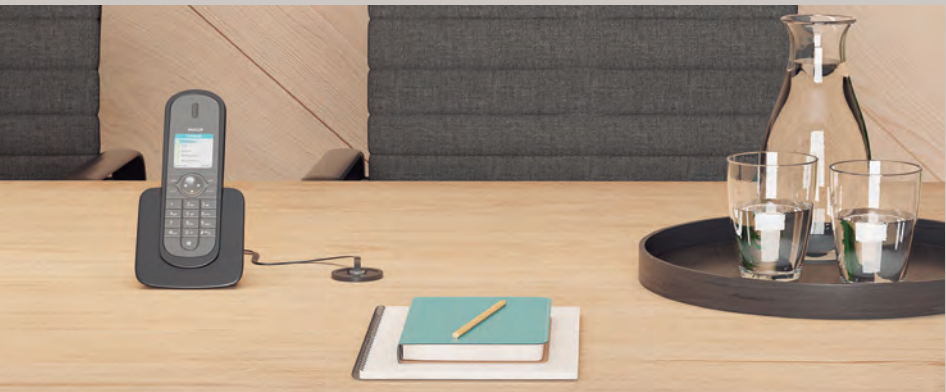

Bit Data als Telefonanschluss.
Bit Data used to connect a phone to the line.

KONFIGURATIONEN CONFIGURATIONS

Cat 5e
Cat 6
Cat 6a

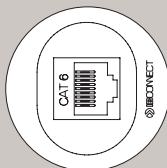



ATOM PROGRAM 60

Kompakte Vielseitigkeit *Compact versatility*

WICHTIGE FAKTEN, DIE UNS UNTERSCHIEDEN / DETAILS THAT MAKE US DIFFERENT



Kompatibel mit "Ultra-Compact USB Smart Charging System" bis zu 60W.
Compatible with "Ultra-Compact USB Smart Charging System" up to 60W.

Maximale Funktionalität in 60mm Durchmesser

Program 60 ist das einzige System im Markt mit 60mm Durchmesser, das eine Steckdose mit bis zu zwei USB-Chargern (A oder C) kombinieren kann. Ein wahres Multitalent in Minimalismus und Funktion.

Maximum functionality in 60mm diameter

Program 60 is the only system on the market capable of providing solutions in 60mm diameter, combining 1 power outlet and up to 2 USB charging connections. A true multi-device charging center that provides minimalism and integration.

ANWENDUNGSBEREICHE

Büro

Meeting Boxen

Bibliotheken, Universitäten

Technisches Mobiliar

Armlehnen

Verkehrsmittel

Küchen

APPLICATIONS

Offices

Pods / Meeting booths

Libraries / Universities

Technical furniture

Seats

Transports

Kitchens



Eingebautes weißes Atom in einem Holzarbeitstisch.
White Atom built-in in wooden work table.

FEATURES**FEATURES**

Oberflächeninstallation in 60mm Ausschnitt, mit Befestigung unter dem Gehäusering, für Plattenstärken von 10-40mm.

Möglichkeiten zur Befestigung von oben (Allen 3) oder unten (Torx M8).

Flächenbündige Installation ebenfalls möglich.

Installation ebenfalls in liegender Position unterhalb der Tischplatte möglich.

Surface installation in circular cut-out of 60mm diameter by means of sliding fixings with return, adaptable to desk board from 10mm to 40mm thick.

Possibility of fixing to desk from the top (Allen 3) or bottom (Torx M8).

Possibility of flush installation with special machining.

Possibility of installation in lying position underneath of desk board using a fixing accessory.

TECHNISCHE DATEN**TECHNICAL CHARACTERISTICS**

- Sein Design verdeckt den 60mm-Tischausschnitt.
- Der Gehäusering ist in Weiß (RAL 9010) und Schwarz (RAL 9011) verfügbar.
- Kombiniert eine Steckdose mit verschiedenen Kombinationen von USB-Chargern (A/C/36W/60W).
- Beinhaltet einen Stromanschluss mit Schnellverbinder am Ende, für einen einfachen und schnellen Anschluss oder Reihenanschluss.

- The 60mm circular cut-out is hidden by the product when installed.
- Its housing ring is available in white (RAL 9010) or black (RAL 9011) finish.
- It provides 1 power outlet with different combinations of USB charging type A and type C up to 60W.
- It is wired as standard with 230mm power cable with rapid connector on end, allowing individual connection or connection in line quickly and easily.

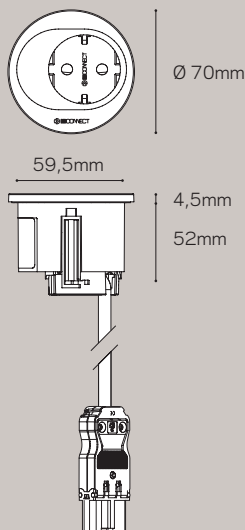
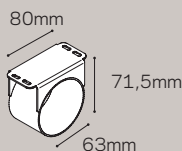
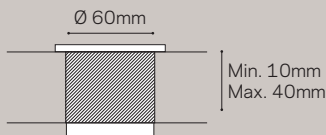
TECHNISCHE MAßE**TECHNICAL DRAWING AND LEVELS****AUSLASS FÜR STROM**
ONLY POWER OUTLET**HORIZONTALES BEFESTIGUNGSELEMENT**
HORIZONTAL FIXING ACCESSORY**INSTALLATION**
INSTALLATION**KONFIGURATIONEN**
CONFIGURATIONS

Typ F
Type F

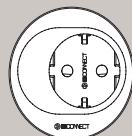

Typ E
Type E

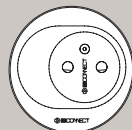

Typ G
Type G

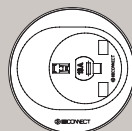

Typ J
Type J

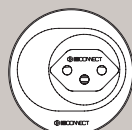

ATOM REGULAR CHARGING

Kompakte Vielseitigkeit

Atom ist ein Vorbild an kompakter Vielseitigkeit, welches die Kombination von einer Steckdose mit USB-Chargern (A und C) ermöglicht.

Compact versatility

Atom is the example of compact versatility, making possible the combination of 1 power outlet and USB charging type A and type C in standard charging for mobile devices and tablets.



Schwarzes Atom, eingebaut in eine Armlehne.
Black Atom built-in in a seat.

TECHNISCHE MAßE TECHNICAL DRAWING AND LEVELS

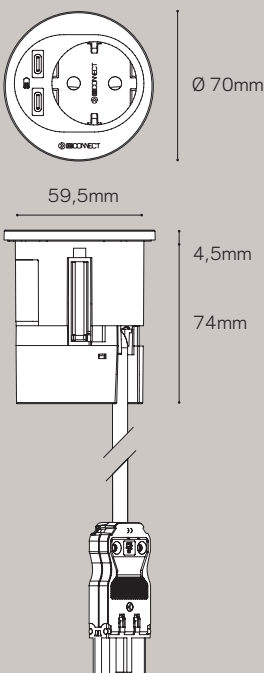

KONFIGURATIONEN CONFIGURATIONS

AUSLASS FÜR STROM UND USB-LADEN
POWER OUTLET + REGULAR USB CHARGING



1 Steckdose + 2 USB Typ A /
1 socket + 2 USB type A

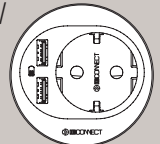

1 Steckdose + 1 USB Typ A
+ 1 USB Typ C /
1 socket + 1 USB type A
+ 1 USB type C

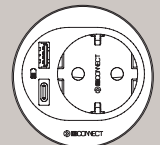

1 Steckdose + 2 USB Typ C /
1 socket + 2 USB type C

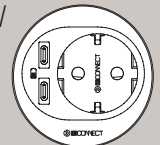

ATOM SMART CHARGING UP TO 60W



Ultra-Compact
USB Smart Charging
System

Schnelles und smartes Laden

Mit unserem Fokus auf Minimalismus und Form sind unsere 36W und 60W Smart USB Typ C Charger das innovative Ergebnis, kompatibel mit Power Delivery 3.0.

Bei Atom sind diese Anschlüsse separat verfügbar (Docking).

Fast and smart charging

In our pursuit of minimalism and form, our 36W and 60W smart USB type C chargers are the result of our innovative effort, compatible with the Power Delivery 3.0 standard and created by harnessing the capabilities of GaN technology.

These charging modules (Docking) are installed independently next to the Atom, providing fast and smart charging up to 60W to mobile phones, tablets and high-power laptops.

TECHNISCHE MARE TECHNICAL DRAWING AND LEVELS

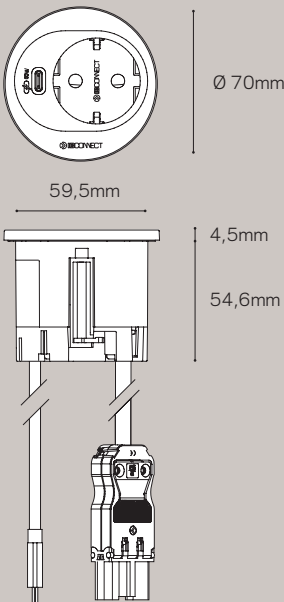

KONFIGURATIONEN CONFIGURATIONS

STROMANSCHLUSS UND USB SMART CHARGING POWER SOCKET + USB SMART CHARGING



- 1 Steckdose + 1 USB Typ C-Charger 36W oder 60W + Docking 36W oder 60W
- 1 socket + 1 USB type C 36W or 60W + Docking 36W or 60W

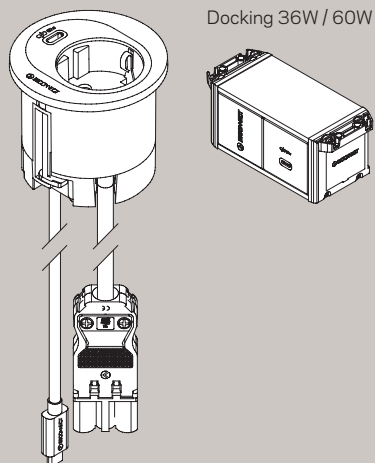

LADEINHEIT (DOCKING) CHARGING MODULE (DOCKING)

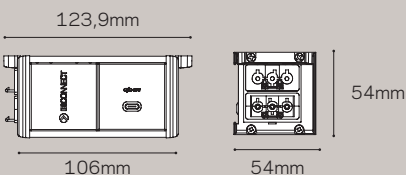



Weißes Atom mit USB Smart-Charging, installiert in einer Telefonbox.
White Atom with USB Smart Charging installed in a phone booth.

INSTALLATION & VERBINDUNG INSTALLATION & CONNECTION

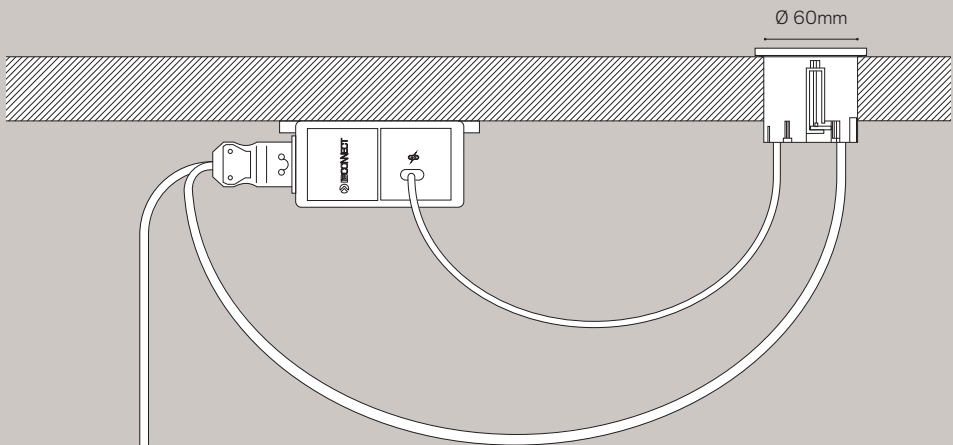

Atom mit USB Smart Charging beinhaltet ein entsprechendes USB Typ C-Verbindungskabel, um eine einfache Verbindung zur Ladeeinheit (Power Dock) zu gewährleisten.

Atom with smart USB charging includes one type C connection cable and another cable with rapid connector on end, providing a quick and easy connection to the charger module (Docking).



ORBIT PROGRAM 60

*Diskret und essentiell
Essence and discretion*

WICHTIGE FAKTEN, DIE UNS UNTERSCHIEDEN / DETAILS THAT MAKE US DIFFERENT



Kompatibel mit "Ultra-Compact USB Smart Charging System" bis zu 60W.
Compatible with "Ultra-Compact USB Smart Charging System" up to 60W.

Maximale Funktionalität in 60mm Durchmesser

Das innovative Konzept von Orbit erlaubt es zudem verschiedene Strom- und Multimediaanschlüsse auf kleinstem Raum zu kombinieren, wobei man die Steckdose abdecken kann wenn sie nicht benutzt wird, für Sicherheit und Sauberkeit am Arbeitsplatz.

Maximum functionality in 60mm diameter

The innovative concept of Orbit allows to have 1 power outlet and up to 2 USB charging connections in a very small space, also offering the possibility of hiding the power outlet when it is not in use by means of a sliding cover, providing safety and cleanliness to the work environment.

ANWENDUNGSBEREICHE

Büro

Meeting Boxen

Bibliotheken, Universitäten

Technisches Mobiliar

Armlehnen

Verkehrsmittel

Küchen

APPLICATIONS

Offices

Pods / Meeting booths

Libraries / Universities

Technical furniture

Seats

Transports

Kitchens



Schwarzes Orbit, installiert in einem Schreibtisch.
Black Orbit installed in an office table.

FEATURES**FEATURES**

Oberflächeninstallation in 60mm Ausschnitt, mit Befestigung unter dem Gehäuse ring, für Plattenstärken von 10-40mm.

Möglichkeit zur Befestigung von unten (Torx M8).

Flächenbündige Installation ebenfalls möglich.

Surface installation in circular cut-out of 60mm diameter by means of sliding fixings with return, adaptable to desk board from 10mm to 40mm thick.

Fixing to desk from the bottom (Torx M8).

Possibility of flush installation with special machining.

TECHNISCHE DATEN**TECHNICAL CHARACTERISTICS**

- Sein Design verdeckt den 60mm-Tischausschnitt.
- Der Gehäuse ring ist in Weiß (RAL 9010) und Schwarz (RAL 9011) verfügbar.
- Kombiniert eine Steckdose mit verschiedenen Kombinationen von USB-Chargern (A/C/36W/60W).
- Beinhaltet einen Stromanschluss mit Schnellverbinder am Ende, für einen einfachen und schnellen Anschluss oder Reihenanschluss.

- The 60mm circular cut-out is hidden by the product when installed.
- Its cover is available in white (RAL 9010) or black (RAL 9011) finish.
- It provides 1 power outlet with different combinations of USB charging type A and type C up to 60W.
- It is wired as standard with 230mm power cable with rapid connector on end, allowing individual connection or connection in line quickly and easily.

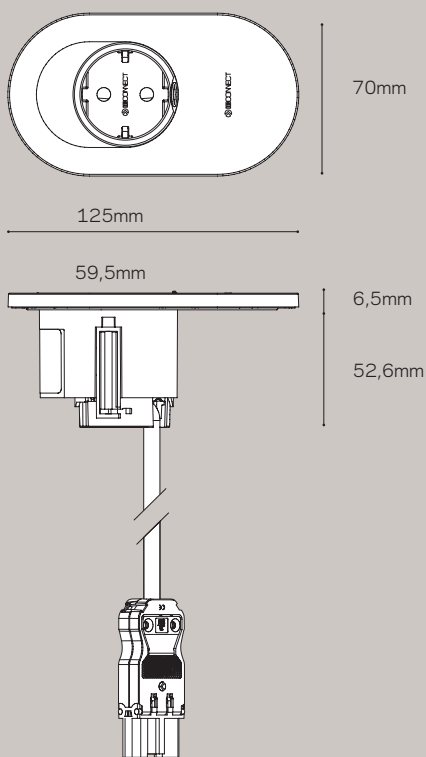
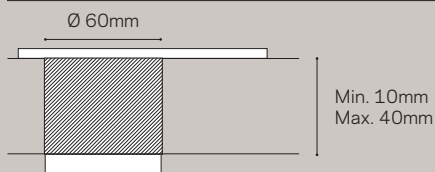
TECHNISCHE MAßE**TECHNICAL DRAWING AND LEVELS****AUSLASS FÜR STROM**
ONLY POWER OUTLET**INSTALLATION**
INSTALLATION**KONFIGURATIONEN****CONFIGURATIONS**

Typ F
Type F

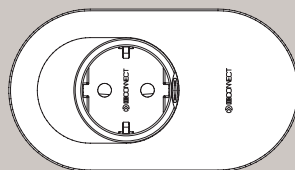

Typ E
Type E

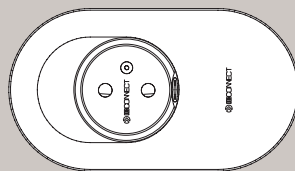

Typ J
Type J

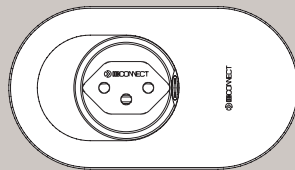

ORBIT REGULAR CHARGING

Diskret und essentiell

Orbit ist ein Vorbild an kompakter Vielseitigkeit, welches die Kombination von einer Steckdose mit USB-Chargern (A und C) ermöglicht.

Essence and discretion

Orbit is the example of compact versatility, making possible the combination of 1 power outlet and USB charging type A and type C in standard charging for mobile devices and tablets, offering the possibility of hiding the power outlet when it is not in use.

TECHNISCHE MAßE TECHNICAL DRAWING AND LEVELS

AUSLASS FÜR STROM UND USB-LADEN
POWER OUTLET + REGULAR USB CHARGING

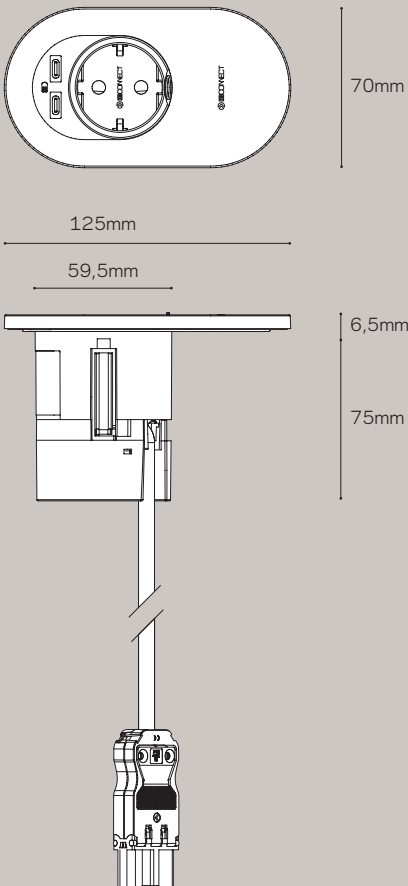

KONFIGURATIONEN CONFIGURATIONS



1 Steckdose +
2 USB Typ A /
1 socket + 2
USB type A

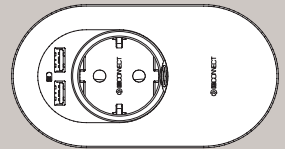

1 Steckdose +
1 USB Typ A +
1 USB Typ C /
1 socket + 1
USB type A +
1 USB type C

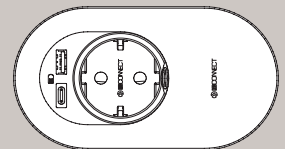

1 Steckdose +
2 USB Typ C /
1 socket +
2 USB type C

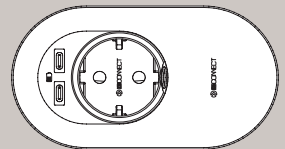

INSTALLATION INSTALLATION

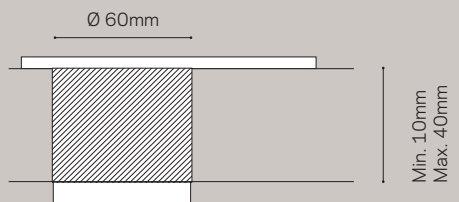



Weißes Orbit in einem Wartezimmer.
White Orbit installed in a waiting room.



Verschiedene weiße Orbit in einer Universität.
Several Orbit in white finish installed in a university.

ORBIT SMART CHARGING UP TO 60W



Ultra-Compact
USB Smart Charging
System

Schnelles und smartes Laden

Mit unserem Fokus auf Minimalismus und Form sind unsere 36W und 60W Smart USB Typ C Charger das innovative Ergebnis, kompatibel mit Power Delivery 3.0. Bei Orbit sind diese Anschlüsse separat verfügbar (Docking).

TECHNISCHE MÄßE

TECHNICAL DRAWING AND LEVELS

STROMANSCHLUSS UND USB SMART CHARGING POWER SOCKET + USB SMART CHARGING

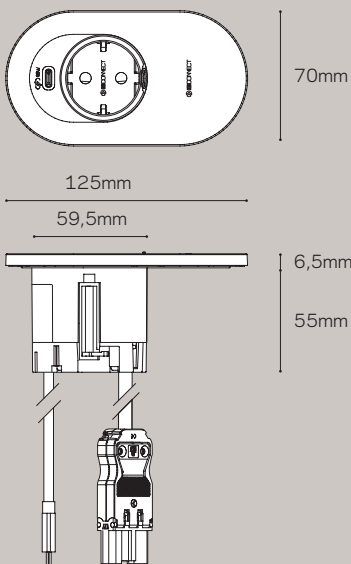

LADEEINHEIT (DOCKING) CHARGING MODULE (DOCKING)

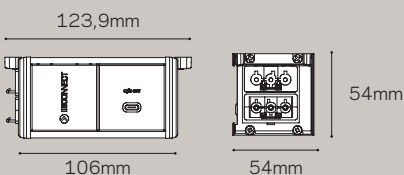

Fast and smart charging

In our pursuit of minimalism and form, our 36W and 60W smart USB type C chargers are the result of our innovative effort, compatible with the Power Delivery 3.0 standard and created by harnessing the capabilities of GaN technology.

These charging modules (Docking) are installed independently next to the Orbit, providing fast and smart charging up to 60W to mobile phones, tablets and high-power laptops.

KONFIGURATIONEN CONFIGURATIONS



1 Steckdose + 1 USB Typ C-Charger 36W
oder 60W + Docking 36W oder 60W

1 socket + 1 USB type C 36W or 60W +
Docking 36W or 60W

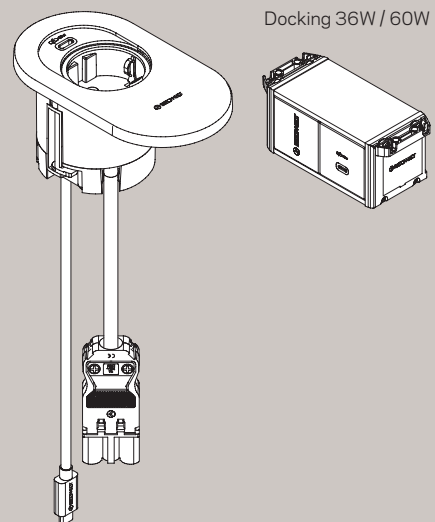



Weißes Orbit in einer Meetingbox.
White Orbit in a meeting booth.

INSTALLATION & VERBINDUNG INSTALLATION & CONNECTION

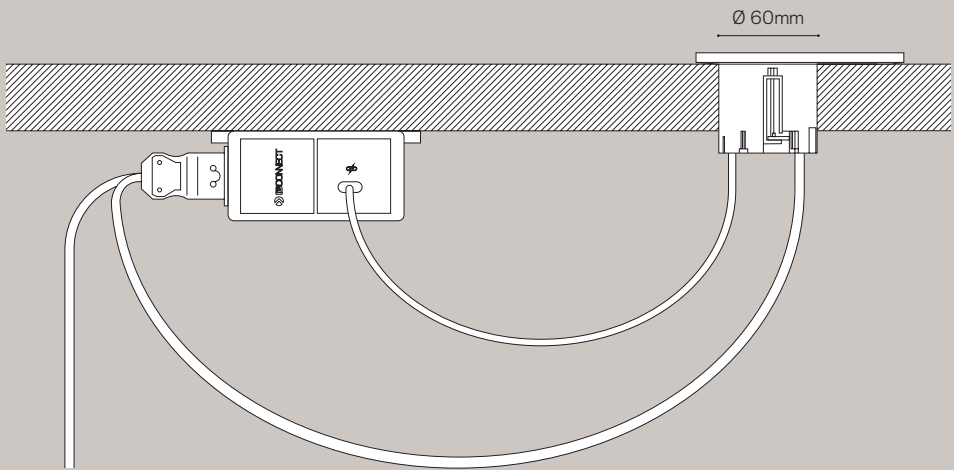

Orbit mit USB Smart Charging beinhaltet ein entsprechendes USB Typ C-Verbindungskabel, um eine einfache Verbindung zur Ladeinheit (Power Dock) zu gewährleisten.

Orbit with smart USB charging includes one type C connection cable and another cable with rapid connector on end, providing a quick and easy connection to the charger module (Docking).



DIVUS PROGRAM 80

Eingebaute Flexibilität *Built-in polyvalence*

WICHTIGE FAKTEN, DIE UNS UNTERSCHIEDEN / DETAILS THAT MAKE US DIFFERENT



Kompatibel mit "Ultra-Compact USB Smart Charging System" bis zu 60W.
Compatible with "Ultra-Compact USB Smart Charging System" up to 60W.

Vollständige Funktionalität in 80mm Durchmesser

Divus ermöglicht es die gesamte notwendige Konnektivität eines Arbeitsplatzes in nur 80mm Durchmesser zu kombinieren, eine Steckdose, bis zu zwei USB-Charger, ein Daten- oder Multimediaanschluss und zwei Kabelführungen.

Entire functionality in 80mm diameter

Divus allows to integrate all the connectivity needs of a workstation in only 80mm diameter, combining 1 power outlet, up to 2 USB charging connections, 1 data or multimedia connector and 2 cable grommets.

ANWENDUNGSBEREICHE

Büros

Konferenztische

Besprechungsboxen

Bibliotheken oder Universitäten

Technisches Mobiliar

APPLICATIONS

Offices

Meeting tables

Pods / Meeting booths

Libraries / Universities

Technical furniture



Weißes Divus, eingebaut in einen Holztisch.
White Divus built-in in wooden table.



Schwarzes Divus, eingebaut in einen Arbeitstisch.
Black Divus built-in in work table.

FEATURES

FEATURES

Oberflächeninstallation in rundem Ausschnitt mit 80mm Durchmesser, ausgelegt für Plattenstärken von 16mm bis 46mm.

Möglichkeit der Installation von oben (Allen 3) oder unten (Torx M8).

Möglichkeit zum flächenbündigen Einbau.

Surface installation in circular cut-out of 80mm diameter by means of sliding fixings with return, adaptable to desk boards from 16mm to 46mm thick.

Possibility of fixing to desk from the top (Allen 3) or bottom (Torx M8).

Possibility of flush installation with special machining.

TECHNISCHE DATEN

TECHNICAL CHARACTERISTICS

- Sein Design füllt den kompletten 80mm Ausschnitt aus.
- Ring verfügbar in Weiß (RAL9010) und Schwarz (RAL9011).
- Verfügbar mit einer Steckdose, zwei Kabeldurchlässen mit abnehmbarer Abdeckung, sowie verschiedenen Kombinationen von USB-Chargern Typ A oder C mit bis zu 60W, ebenso wie verschiedenen Daten- und Multimediaanschlüssen.
- Beinhaltet ein 230mm Stromkabel mit Schnellverbinder am Ende, um ein einfaches und schnelles Anschließen oder Weiterschleifen zu ermöglichen.
- The 80mm circular cut-out is hidden by the product when installed.
- Its housing ring is available in white (RAL 9010) or black (RAL 9011) finish.
- It provides 1 power outlet, 2 cable grommets with removable cover, and different combinations of USB charging type A and type C up to 60W, such as data and multimedia Keystone compatible connectors.
- It is wired as standard with 230mm power cable with rapid connector on end, allowing individual connection or connection in line quickly and easily.

TECHNISCHE MAßE

TECHNICAL DRAWING AND LEVELS

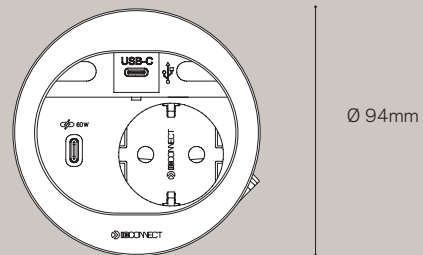

79,8mm

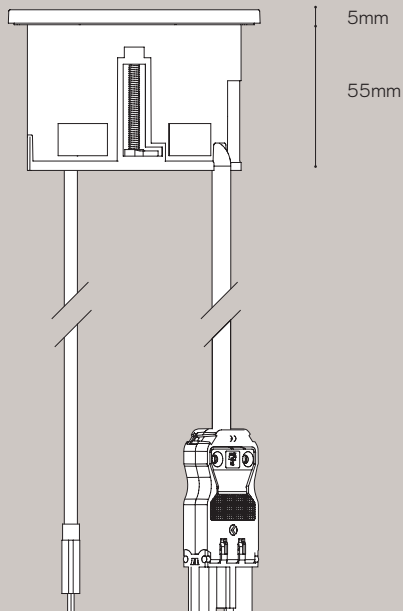

INSTALLATION

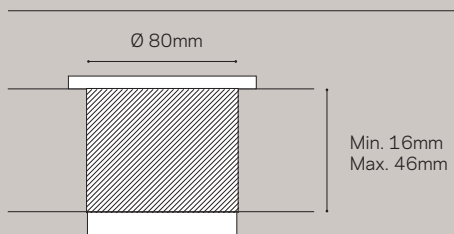

DIVUS REGULAR CHARGING

Kompakte und multifunktionale Vielseitigkeit

Divus ist ein Musterbeispiel für kompakte und multifunktionale Vielseitigkeit, indem es die volle Integration eine Kombination aus einer Steckdose, einem Daten- oder Multimediaanschluss, USB-Chargern Typ A und C zum Laden von Handys und Tablets, sowie zwei abdeckbaren Kabeldurchlässen ermöglicht.

Compact and multifunction versatility

Divus is the example of compact and multifunction versatility, making possible its full integration into the furniture, combining 1 power outlet, 1 data transmission or multimedia connector, USB charging type A and type C in standard charging for mobile devices and tablets, and including 2 cable grommets with removable cover.

KONFIGURATIONEN CONFIGURATIONS

STECKDOSE + STANDARD USB-CHARGER + DATENANSCHLUSS + MULTIMEDIAANSCHLUSS + KABELDURCHLASS ODER BLINDPLATTE
POWER OUTLET + REGULAR USB CHARGING + DATA CONNECTOR, MULTIMEDIA CONNECTOR, CABLE GROMMET OR BLIND LID.



- Typ F, Typ E, Typ G, Typ J / Type F, type E, type G, type J.
- 2x USB Typ C, 1x USB Typ A + 1x USB Typ C / 2 USB type C, 1 USB type A + 1 USB type C.
- USB Daten Typ A 3.0, USB Daten Typ C 3.1, HDMI 2.0, RJ45 (Cat6, Cat6a; UTP, FTP), 3 Kabeldurchlässe, Blindplatte / USB data type A 3.0, USB data type C 3.1, HDMI 2.0, RJ45 (Cat 6, Cat 6A; UTP, FTP), 3 cable guide spaces, blind lid.

1x Steckdose + 1x USB-Charger (Typ A) + 1x USB-Charger (Typ C) + 3 Kabeldurchlässe
1 socket + 1 USB type A + 1 USB type C + 3 cable guide spaces



1x Steckdose + 1x USB-Charger (Typ A) + 1x USB-Charger (Typ C) + Blindplatte
1 socket + + 1 USB type A + 1 USB type C + blind lid.

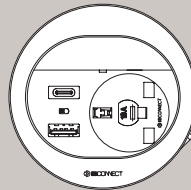

1 Steckdose + 1 USB Typ C + 1 USB Typ A + 1 RJ45 + Kabeldurchlass
1 socket + 1 USB type C + 1 USB type A + 1 RJ45 + cable grommet

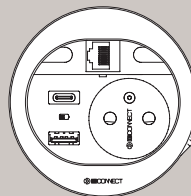

1 Steckdose + 1 USB Typ C 36W + 1 USB A Daten + Kabeldurchlass
1 socket + 1 USB type C 36W + 1 USB data type A + cable grommet

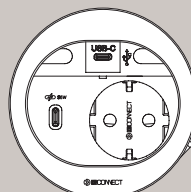



Mehrere weiße Divus, eingebaut in einen Konferenztisch.
Several Divus with white housing rings, built-in in a meeting table.



Ansicht von Divus im angeschlossenen Zustand.
Detail of Divus in use.

DIVUS SMART CHARGING UP TO 60W



Ultra-Compact
USB Smart Charging
System

Innovativer Einsatz

Unsere USB Typ C-Charger 36W und 60W sind das Ergebnis unseres Strebens nach Minimalismus und Design, kompatibel mit Power Delivery 3.0 und mit Anwendung von GaN Technologie.

Integriert in ein Lademodul (Dockingstation) werden sie unabhängig vom Divus installiert, um schnelles und intelligentes Laden mit bis zu 60W für Handys, Tablets und Laptops zu gewährleisten.

Innovation effort

In our pursuit of minimalism and form, our 36W and 60W smart USB type C chargers are the result of our innovative effort, compatible with the Power Delivery 3.0 standard and created by harnessing the capabilities of GaN technology.

Integrated in a charging module (Docking), they are installed independently next to the Divus, providing fast and smart charging up to 60W to mobile phones, tablets and high-power laptops.

KONFIGURATIONEN CONFIGURATIONS

STECKDOSE + USB SMART CHARGER + DATENANSCHLUSS + MULTIMEDIAANSCHLUSS + KABELDURCHLASS ODER BLINDPLATTE
POWER OUTLET + USB SMART CHARGING + DATA CONNECTOR, MULTIMEDIA CONNECTOR, CABLE GROMMET OR BLIND LID



- Typ F, Typ E, Typ G, Typ J /
Type F, type E, type G, type J.
- 1x USB Typ C-Charger (36W/60W) /
1 USB type C 36W, 1 USB type C 60W.
- USB Daten Typ A 3.0, USB Daten Typ C 3.1, HDMI 2.0, RJ45 (Cat6, Cat6a; UTP, FTP), 3 Kabeldurchlässe, Blindplatte /
USB data type A 3.0, USB data type C 3.1, HDMI 2.0, RJ45 (Cat 6, Cat 6A; UTP, FTP), 3 cable guide spaces, blind lid.

Docking 36W / 60W

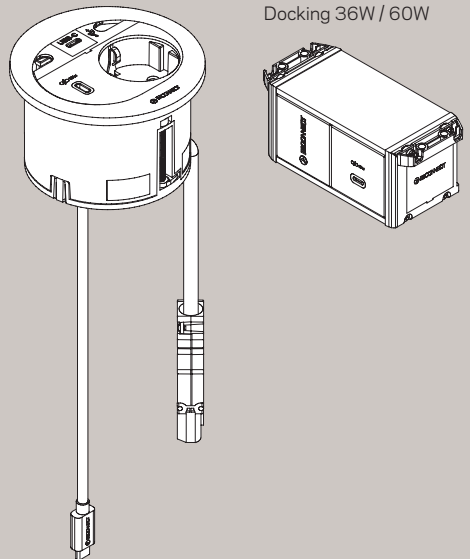



Weißes Divus mit USB Smart Charging, eingebaut in einer Bibliothek.
White Divus with USB Smart Charging installed in a library.

TECHNISCHE MAßE TECHNICAL DRAWING AND LEVELS

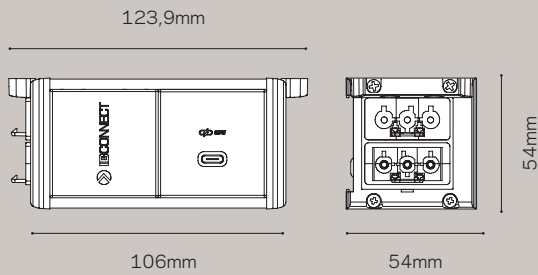

INSTALLATION & VERBINDUNG INSTALLATION & CONNECTION

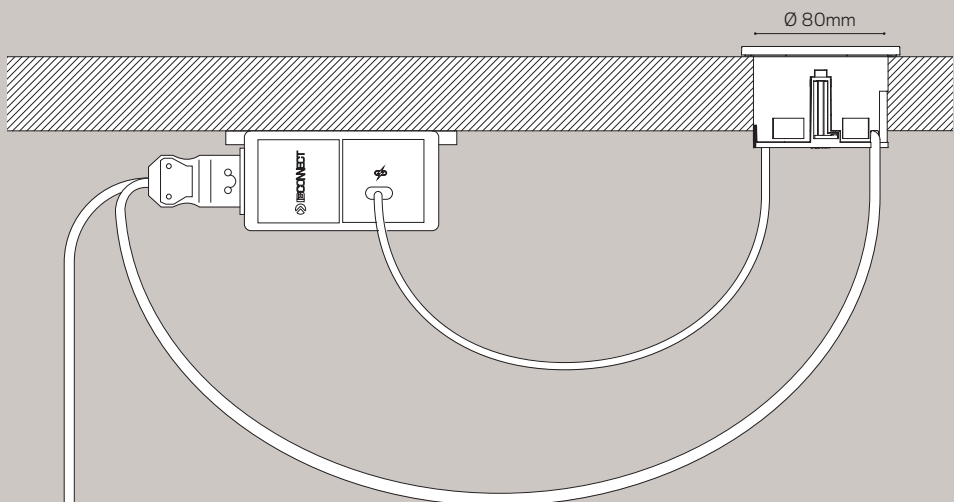

Divus mit USB Smart Charging beinhaltet ein USB Typ C- Verbindungskabel und ein Kabel mit Schnellverbinder, um eine schnelle und einfache Verbindung zum Lademodul zu gewährleisten.

Divus with smart USB charging includes one type C connection cable and another cable with rapid connector on end, providing a quick and easy connection to the charger module (Docking).

03

PRODUKT
KONFIGURATION /
PRODUCT
CONFIGURATION

MODULARES SYSTEM /
MODULAR SYSTEM

MODUL FÜR MODUL / MODULE BY MODULE

STECKDOSEN / SOCKETS

MULTIMEDIA ZUBEHÖR / MULTIMEDIA ACCESSORIES

In Ergänzung zu den Standardartikeln des Kataloges, geben wir Ihnen hier Hilfestellung bei der Konfiguration der von Ihnen benötigten einzelnen Anschlussmodule.

In addition to the standard references, you can put together the electrical installation that meets your needs.

P.113

USB LADEEINHEITEN /
USB CHARGING SYSTEM

NORMALES LADEN / REGULAR CHARGING

SMART CHARGING / SMART CHARGING

Eine große Auswahl an Ladeoptionen in kompakter Größe. A wide range of charging options in a truly compact size.

P.123

ELEKTRISCHE VERBIN-
DUNGEN UND LEITUNGEN /

ELECTRICAL CONNECTIONS & CABLES

Wir haben einen ausführlichen Katalog mit Anschlüssen und Anschlusskabeln. We have an extensive catalogue of connectors and power cables.

P.129

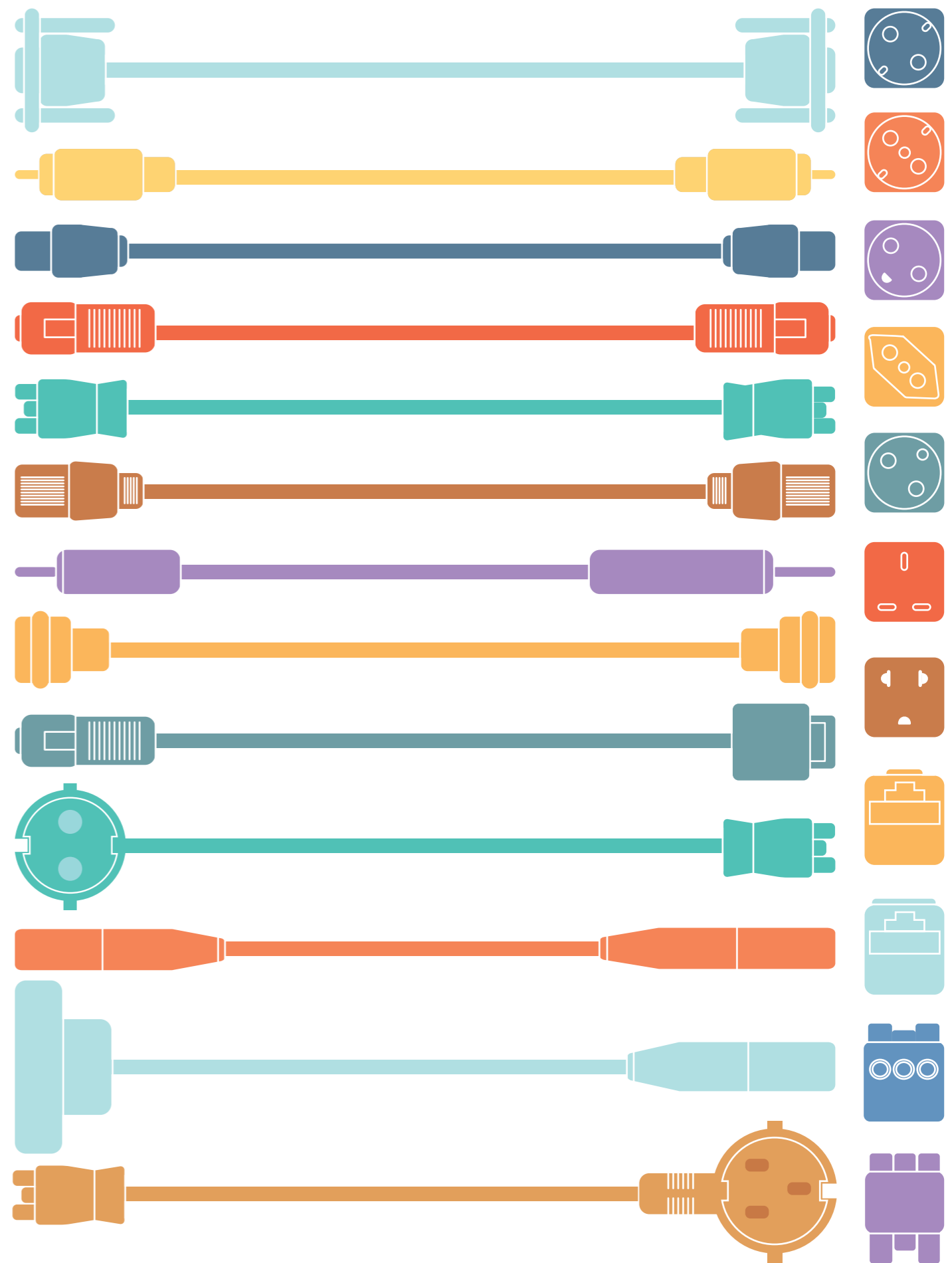
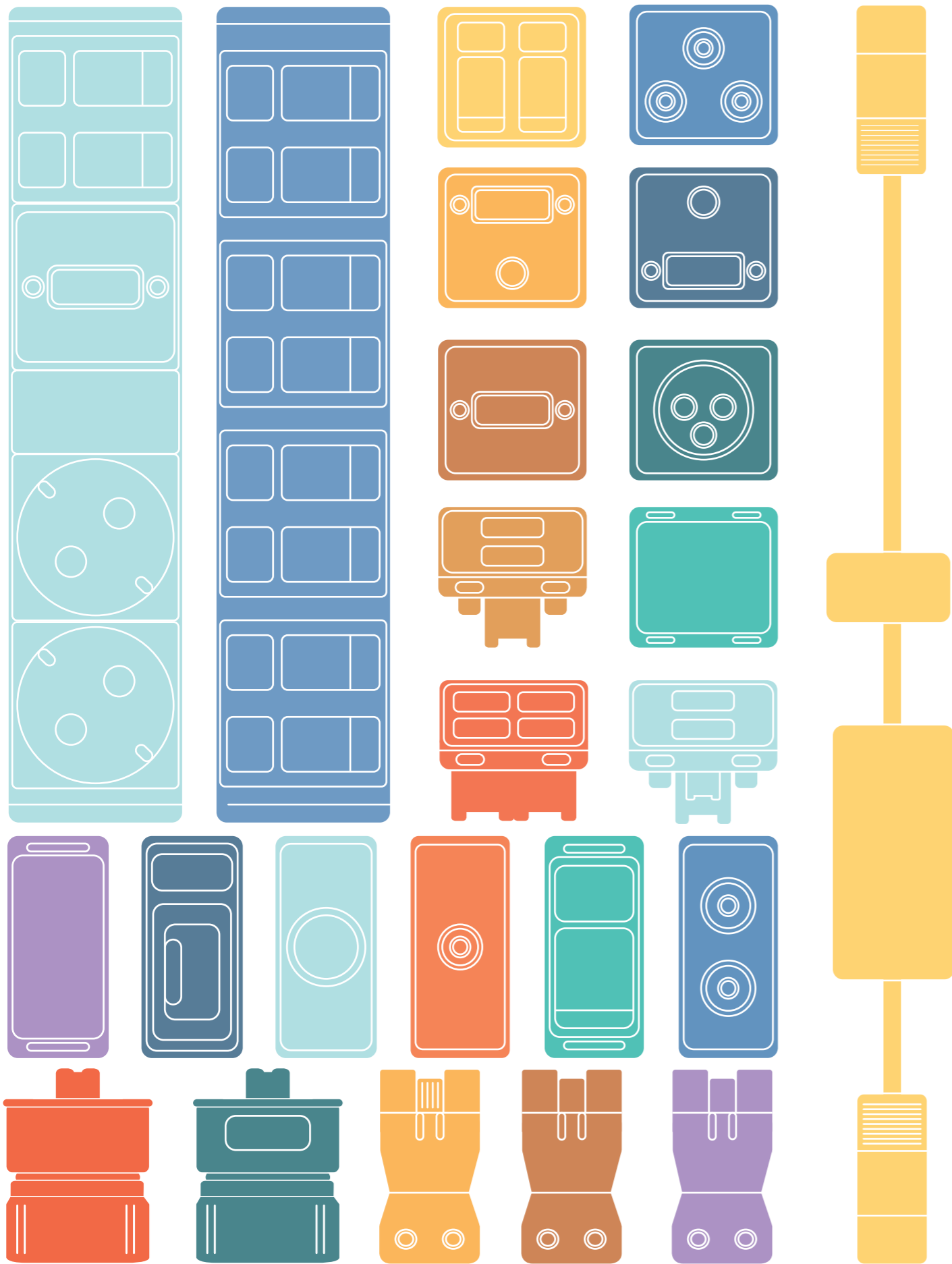

MODUL FÜR MODUL/ MODULE BY MODULE

Elektrifizierung nach Maß *Made-to-measure electrification*

Unser modulares System ermöglicht das perfekte Design Ihrer elektrotechnischen Installation.

Our modular system makes it possible to design an electrical installation that perfectly meets your needs.

Wir konstruieren unsere elektrischen Installationen "Modul für Modul" in einer Schrittweite von 45mm. Sollten sie in unserem Katalog einmal vergeblich nach einer bestimmten Lösungskombination suchen, so sprechen Sie uns doch bitte an. Es gibt fast immer Möglichkeiten verschiedener Sonderausführungen und wir beraten Sie gerne.

We construct our electrifications "module by module" in multiples of 45mm. If you cannot find a product that meets your needs in our catalogue references, we can design it specifically, with the necessary sockets, USB chargers, multimedia connectors and size.

MODUL FÜR MODUL / MODULE BY MODULE

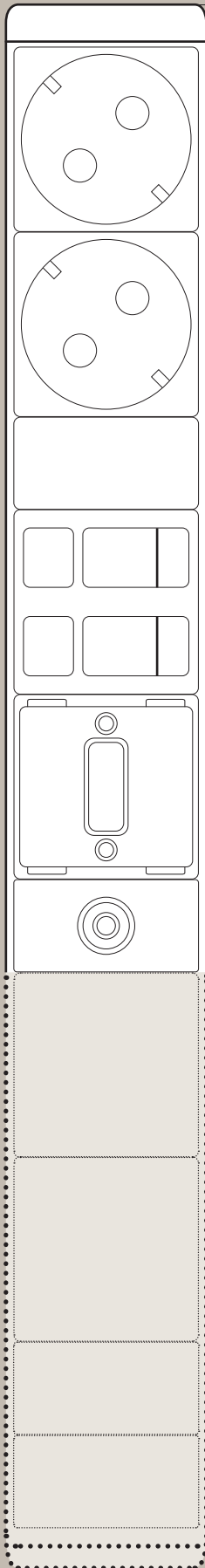

ELEKTRISCHE KONFIGURATION ELECTRICAL CONFIGURATION

Wählen Sie Anzahl und Ausführung der von Ihnen gewünschten elektrischen Steckdosen und wir liefern diese konfektioniert und einsatzbereit.

Choose the quantity and model of sockets and USB chargers you need for your electrical installation and we will supply it completed and ready to connect.

KONFIGURIERBARE, NACHTRÄGLICH AUSTAUSCHBARE MULTIMEDIA-MODULE CONFIGURABLE AND INTERCHANGEABLE MULTIMEDIA



Unsere jederzeit zugänglichen stromlosen Modulbereiche ermöglichen Ihnen den nachträglichen Austausch bereits eingebauter Module und den Austausch von Blindplatten zur Ergänzung mit funktionalen Elementen.

Our modular system with direct access makes it possible to use our range of multimedia connectors to: fill in the "gaps", replace blind covers or already-mounted connectors.

FAST GRENZENLOSE ERWEITERUNG IN 45MM-SCHRITTWEITE. MULTIPLE OF 45MM TO GROW WITHOUT LIMITS



Falls unsere Standardartikel Ihren Anforderungen nicht genügen, können wir in 45mm-Schrittweite weiteren Platz für zusätzliche Anschlussbereiche schaffen.

If our catalogue references do not cover your needs, we can add 45mm modules to design an electrical installation of the required size.

STECKDOSEN / SOCKETS

Verschiedene Länder oder internationale Anwender? Kein Problem
Different countries or users? Not a problem

Unsere Produkte erhalten Sie in den verschiedenen Ausführungen internationaler Steckdosen, die den unterschiedlichen Länderstandards entsprechen.

Our products are available with the different existing sockets depending on the country of installation.

Design

Das technische Design unserer Steckdosen ermöglicht internationale Ausführungen bei identischer Größe und Preis für alle Varianten – so sind Sie weltweit immer gut aufgestellt!

Design

The design of our sockets makes it possible to maintain the dimensions and the cost of the electrification whatever the destination country.

Vollkommene Kompatibilität

Sie können auch durchaus Steckdosen unterschiedlicher Ländernormen innerhalb einer Trägertechnologie miteinander kombinieren.

Complete compatibility

In the same electrical installation, sockets from different countries can be included.

STECKDOSEN / SOCKETS

TYP F
TYPE F (SCHUKO)
• 45x45mm

Kompatibel
Compatible

Spain, Germany, Austria, the Netherlands,
Sweden, Finland, Norway, Portugal,
Greece, Luxembourg, Turkey, Russia

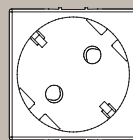

TYP E
TYPE E
• 45x45mm

Kompatibel
Compatible

France, Belgium, Poland, Slovakia,
the Czech Republic, Morocco, Tunisia

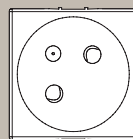

TYP L (10/16A) /
TYP F
TYPE L (10/16A) /
TYPE F
• 45x45mm

Kompatibel
Compatible
Italy, Chile, Uruguay

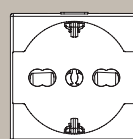

TYP K
TYPE K
• 45x45mm

Kompatibel
Compatible
Denmark, Greenland

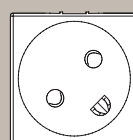

TIPO J (10/16A)
TYPE J (10A/16A)
• 45x45mm

Kompatibel
Compatible
Switzerland, Liechtenstein

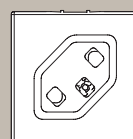
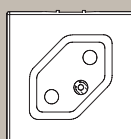

TYP G
TYPE G
• 45x45mm

Kompatibel
Compatible
United Kingdom, Ireland, Cyprus, Malta, Malaysia,
Singapore, Hong Kong, Bahrain, Kuwait, Oman,
Qatar, Saudi Arabia, United Arab Emirates

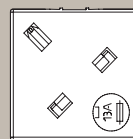

TYP B
TYPE B
• 45x45mm

Kompatibel
Compatible
USA, Canada, Japan, Central America

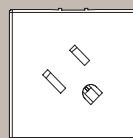

EURO-AMERIKANISCH
EURO AMERICAN
• 45x45mm

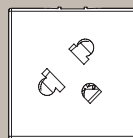

TYP I
TYPE I
• 45x45mm

Kompatibel
Compatible
Australia, New Zealand, China, Argentina,
Papua New Guinea

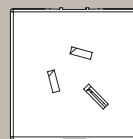

MULTISOCKET
MULTISOCKET
• 45x45mm

Kompatibel
Compatible
Type A (Japan and America), type B,
type C (Europe), type D (India), type E,
type F, type G, type I, type J and type L

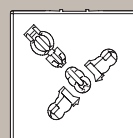

MULTIMEDIA ZUBEHÖR/ MULTIMEDIA ACCESSORIES

Kundenspezifische Kombination von Multimedia-Modulen

Customisation of multimedia connections

Unser modulares System bietet Ihnen maximale Flexibilität in der Kombination von nachträglich austauschbaren Multimedia-Modulen.

Maximum flexibility in the customisation of your installations with our modular system of interchangeable multimedia panels.

Schneller und einfacher Austausch

Auch ohne Fachkenntnisse der Elektrotechnik tauschen Sie nicht mehr benötigte Multimedia-Module schnell und einfach selber aus.

Fast and simple change

Flexibility to change the connections of the installation quickly and easily. The modules are replaced without the need for installations.

Erweiterungen sind möglich

Durch das Einfügen von Blindplatten können Sie später weitere Multimedia-Module ergänzen.

Made-to-measure installation

Our blind covers make it possible to initially leave the installation neutral, so the multimedia part can be completed in the future.

Multimedia-Anschlussleitungen

Wir führen ein breites Sortiment an Anschlussleitungen, um Ihre Installation funktionsfähig zu komplettieren.

Multimedia cables

A wide range of multimedia cables to complete the installation.

MULTIMEDIA-MODULE / MULTIMEDIA MODULES

1/2 MODUL USB 3.0 A/A 1/2 MODULE USB 3.0 A/A

- Erhältlich in Weiß und Grau (Anthrazit).
- Available in white and grey (anthracite).

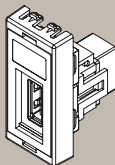

1/2 MODUL HDMI TYP A 2.0 1/2 MODULE HDMI TYPE A 2.0

- Erhältlich in Weiß und Grau (Anthrazit).
- Available in white and grey (anthracite).

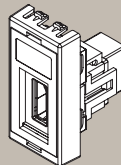

1/2 MODUL BNC 1/2 MODULE BNC

- Erhältlich in Weiß und Grau (Anthrazit).
- Available in white and grey (anthracite).

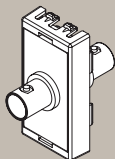

1/2 MODUL KINKLE 3,5MM 1/2 MODULE STEREO JACK 3,5MM

- Erhältlich in Weiß und Grau (Anthrazit).
- Available in white and grey (anthracite).

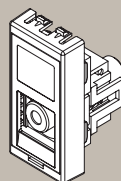

1/2 MODUL F 1/2 MODULE F

- Erhältlich in Weiß und Grau (Anthrazit).
- Available in white and grey (anthracite).

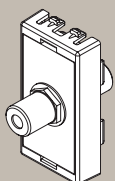

1/2 MODUL CINCH 1/2 MODULE RCA

- Erhältlich in Weiß und Grau (Anthrazit).
- Available in white and grey (anthracite).

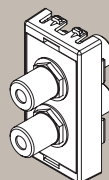

1/2 MODUL VGA 15 PIN 1/2 MODULE VGA 15 PINS

- Erhältlich in Weiß und Grau (Anthrazit).
- Available in white and grey (anthracite).

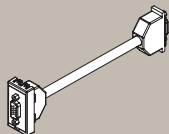

1 MMODUL 3 RCA 1 MODULE 3 RCA

- Erhältlich in Weiß und Grau (Anthrazit).
- Available in white and grey (anthracite).

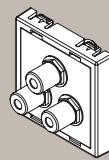

1/2 MODUL LICHTWELLENLEITER FC 1/2 MODULE OPTICAL FIBER FC

- Erhältlich in Weiß und Grau (Anthrazit).
- Available in white and grey (anthracite).

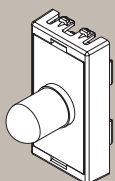

1/2 MODUL DISPLAYPORT 1/2 MODULE DISPLAYPORT

- Erhältlich in Weiß und Grau (Anthrazit).
- Available in white and grey (anthracite).

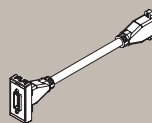

1/2 MODUL LICHTWELLENLEITER FC 1/2 MODULE OPTICAL FIBER SC

- Erhältlich in Weiß und Grau (Anthrazit).
- Available in white and grey (anthracite).

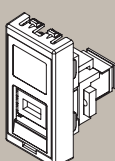

1 MODUL XLR 1 MODULE XLR

- Erhältlich in Weiß und Grau (Anthrazit).
- Available in white and grey (anthracite).

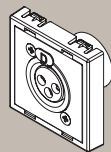

1/2 MODUL LICHTWELLENLEITER LC-DUPLEX 1/2 MODULE OPTICAL FIBER LC-DUPLEX

- Erhältlich in Weiß und Grau (Anthrazit).
- Available in white and grey (anthracite).

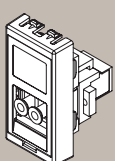

1/2 MODUL USB 3.1 C/C 1/2 MODULE USB 3.1 C/C

- Erhältlich in Weiß und Grau (Anthrazit).
- Available in white and grey (anthracite).

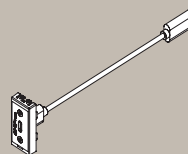

1 MODUL DVI-I 1 MODULE DVI-I

- Erhältlich in Weiß und Grau (Anthrazit).
- Available in white and grey (anthracite).

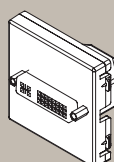

MULTIMEDIA-MODULE / MULTIMEDIA MODULES

1 MODUL BLINDPLATTE

1 MODULE BLIND COVER

- Erhältlich in Weiß und Grau (Anthrazit).
- Available in white and grey (anthracite).

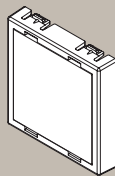

1 MODUL 1-FACH RJ45

1 MODULE 1XRJ45

- Erhältlich in Weiß und Grau (Anthrazit).
- Anschlüsse sind nicht inklusive.
- Available in white and grey (anthracite).
- Connectors not included.

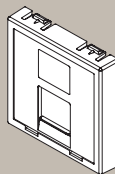

1 MODUL 2-FACH RJ45

1 MODULE 2XRJ45

- Erhältlich in Weiß und Grau (Anthrazit).
- Als Keystone oder Infraplus System.
- Anschlüsse sind nicht inklusive.
- Available in white and grey (anthracite).
- Available in Keystone or Infraplus system.
- Connectors not included.

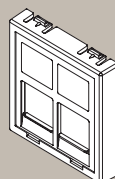

1 MODUL 1-FACH RJ45 MIT ABGESCHRÄGT

1 MODULE 1XRJ45 INCLINED

- Erhältlich in Weiß und Grau (Anthrazit).
- Als Keystone oder Infraplus System.
- Anschlüsse sind nicht inklusive.
- Available in white and grey (anthracite).
- Available in Keystone or Infraplus system.
- Connectors not included.

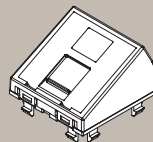

1 MODUL 2-FACH RJ45 MIT ABGESCHRÄGT

1 MODULE 2XRJ45 INCLINED

- Erhältlich in Weiß und Grau (Anthrazit).
- Als Keystone oder Infraplus System.
- Anschlüsse sind nicht inklusive.
- Available in white and grey (anthracite).
- Available in Keystone or Infraplus system.
- Connectors not included.

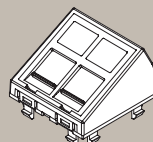

1/2 MODUL BLINDPLATTE

1/2 MODULE BLIND COVER

- Erhältlich in Weiß und Grau (Anthrazit).
- Available in white and grey (anthracite).

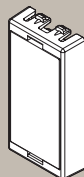

1/2 MODUL 1-FACH RJ45

1/2 MODULE 1XRJ45

- Erhältlich in Weiß und Grau (Anthrazit).
- Als Keystone oder Infraplus System.
- Anschlüsse sind nicht inklusive.
- Available in white and grey (anthracite).
- Available in Keystone or Infraplus system.
- Connectors not included.

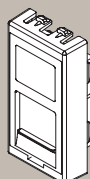

1 MODUL

KABELDURCHLASS 1 MODULE MULTIPLE CABLE OUTLET

- Erhältlich in Weiß und Grau (Anthrazit).
- Available in white and grey (anthracite).

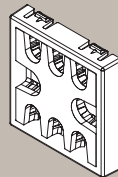

1/2 MODUL KABELDURCHLASS

1/2 MODULE MULTIPLE CABLE OUTLET

- Erhältlich in Weiß und Grau (Anthrazit).
- Available in white and grey (anthracite).

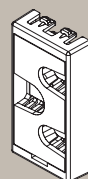

DATENANSCHLÜSSE / DATA CONNECTORS

RJ45 ANSCHLUSS KEYSTONE BUCHSE/ BUCHSE

RJ45 FEMALE/FEMALE KEYSTONE CONNECTOR

- CAT6 oder CAT6A.
- Längen UTP oder FTP.
- CAT6 and CAT6A available.
- UTP and FTP available.

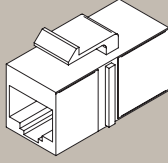

RJ45 KEYSTONE BUCHSE ZUM AUFPATCHEN

RJ45 FEMALE KEYSTONE CONNECTOR FOR CRIMPING

- CAT6 oder CAT6A.
- Längen UTP oder FTP.
- CAT6 and CAT6A available.
- UTP and FTP available.

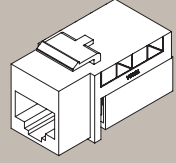

DATENKABEL / DATA CABLES

PATCHKABEL STECKER/STECKER

PATCH CABLE MALE/MALE

- Längen 1m, 3m oder 5m.
- CAT5 oder CAT6.
- Available in 1m, 3m and 5m.
- Available CAT6 and CAT6A.

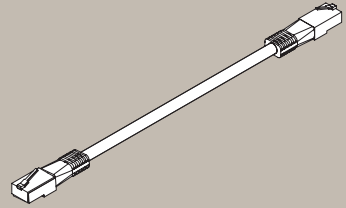

PATCHKABEL BUCHSE/STECKER

PATCH CABLE FEMALE/MALE

- Längen 1m, 3m oder 5m.
- CAT5 oder CAT6.
- Available in 1m, 3m and 5m.
- Available CAT5E and CAT6.

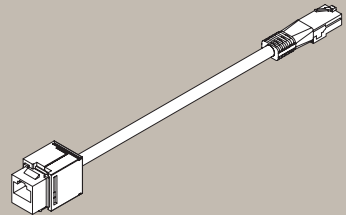

MULTIMEDIA-ANSCHLUSSLEITUNGEN / MULTIMEDIA CABLES

VGA KABEL STECKER/STECKER 15PIN**VGA CABLE MALE/MALE 15 PINS**

- Längen in 2m, 3m oder 5m.
- Available in 2m, 3m and 5m.

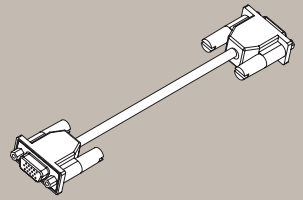

STEREO KABEL 3,5MM KLINKE**STEREO CABLE MALE/MALE JACK 3,5MM****STEREO CABLE MALE/MALE JACK 3,5MM**

- Längen in 1m, 3m oder 5m.
- Available in 1m, 3m and 5m.

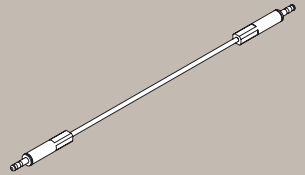

XLR KABEL, 3-POLIG STECKER/STECKER**XLR 3 POLES CABLE MALE/MALE**

- Längen in 3m oder 5m.
- Available in 3m and 5m.

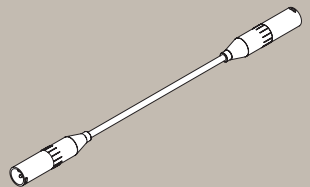

BNC KABEL STECKER/STECKER**BNC CABLE MALE/MALE**

- Längen in 1m, 3m oder 5m.
- Available in 1m, 3m and 5m.

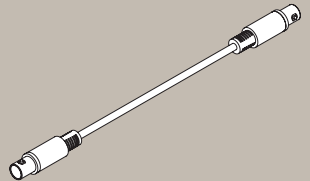

ANTENNEN KABEL F STECKER/STECKER**F CABLE MALE/MALE**

- Längen in 1m, 3m oder 5m.
- Available in 1m, 3m and 5m.

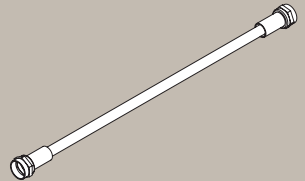

RCA KABEL STECKER/STECKER**RCA CABLE MALE/MALE**

- Längen in 1m, 3m oder 5m.
- Available in 1m, 3m and 5m.

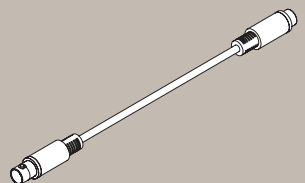

USB KABEL STECKER/STECKER**USB 3.0 CABLE MALE/MALE**

- Längen in 1m, 3m oder 5m.
- Available in 1m, 3m and 5m.

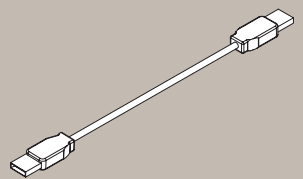

HDMI KABEL STECKER/STECKER**HDMI CABLE MALE/MALE**

- Längen in 1m, 3m oder 5m.
- Available in 1m, 3m and 5m.

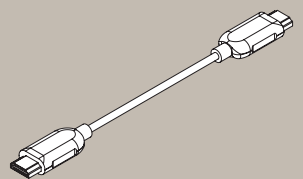

DISPLAYPORT VERBINDUNGSKABEL**STECKER/STECKER****DISPLAYPORT CABLE MALE/MALE**

- Längen in 1m, 3m oder 5m.
- Available in 1m, 3m and 5m.

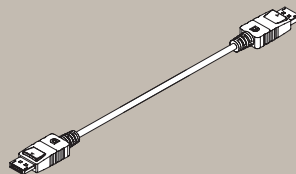
**DVI VERBINDUNGSKABEL STECKER/STECKER****DVI-I CABLE MALE/MALE**

- Längen in 1m, 3m oder 5m.
- Available in 1m, 3m and 5m.

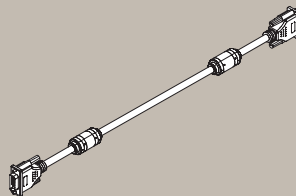
**USB C VERBINDUNGSKABEL STECKER/STECKER****USB C/C MALE/MALE CABLE**

- Längen in 1m, 3m oder 5m.
- Available in 1m, 3m and 5m.

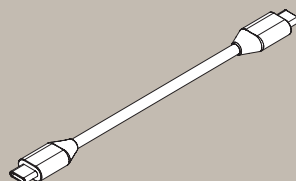

USB LADESYSTEM / USB CHARGING SYSTEM

Reduzierte Maße

Unser Engagement zur F&E ermöglicht es uns, eine große Auswahl an Lademöglichkeiten mit sehr geringen Maßen anzubieten. Halbe Module USB Typ A, Doppel-USB-Charger oder eine Kombination von Typ A+C sind alle in den Maßen 22,5x45mm möglich. Durch reduzierte Komponentengröße ist es uns möglich diese Optionen sortimentsübergreifend zu integrieren.

Reduced size

Our commitment to R&D allows us to offer a wide range of charging options in a truly compact size. Half-modules type A, double type C or a combination of type A&C with dimension 22.5x45mm, and 45x45mm modules with our 36W and 60W smart USB type C chargers are available in our product portfolio to meet the needs of the users. The reduced size of these components allows us to include any options in our entire product range.

REGULAR CHARGING

USB Typ A+C-Ladeeinheiten für Smartphones und Tablets

USB type A&C charging system for smartphones and tablets

Flexibilität und Kombinationsmöglichkeiten

Unsere flexiblen USB Typ A&C Ladeeinheiten sind vollständig kompatibel mit sämtlichen Produkten um Kombinationslösungen mit Strom-, Daten- und Multimediaanschlüssen zu ermöglichen. Unsere USB Module erlauben das Aufladen von Smartphones und Tablets.

Keine zusätzlichen Kabel

Keines unserer Lademodule benötigt einen eigenen Stromanschluss, da sie direkt durch den Input des Produktes versorgt werden. Aus diesem Grund werden die Charger als Steckdose behandelt und können nicht nachträglich durch Daten- oder Multimodulmodule ausgetauscht werden.

Flexibility and combination

Our regular USB type A&C charging modules are compatible and adaptable into all of our product ranges, creating customized configurations formed by power outlets, data and multimedia components. Our USB modules allow to charge your devices as smartphones or tablets in a dynamic way.

No external power

None of our charging modules require their independent connection to the power, since they are directly connected to the electric current. For this reason, they are considered as one more socket outlet and cannot be incorporated later in the data and multimedia custom-module area.



Supra in Weiß mit einem Doppel USB-Charger Typ A und C.
Supra in white finish with a USB charger type A+C.



Intro2.0 in einer Bibliothek mit einem einziehbaren Sicherheitsring und mit einem Doppel-USB-Charger Typ A und C.

Intro with a retractable security ring integrated and USB charger type A+C.

USB LADEMODUL TYP A USB CHARGING A-TYPE



TECHNISCHE DATEN

TECHNICAL CHARACTERISTICS

- Maße: ½ Modul (22,5x45mm).
- Eingangsspannung: AC100-265V 50/60Hz.
- Leistung: 10W.
- Ausgangsspannung: DC 5V.
- Stromstärke: 2A max.
- Dimension: Half-module (22.5x45mm).
- Input: AC100-265V 50/60Hz.
- Power: 10W.
- Output voltage: DC5V.
- Output current: 2A max.

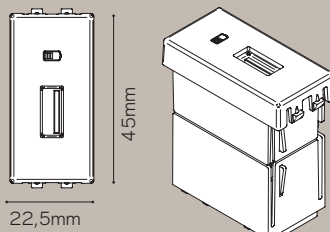

USB LADEMODUL TYP A&C USB CHARGING A+C TYPE



TECHNISCHE DATEN

TECHNICAL CHARACTERISTICS

- Maße: ½ Modul (22,5x45mm).
- Eingangsspannung: AC100-265V 50/60Hz.
- Leistung: 20W.
- Ausgangsspannung: DC 5V.
- Stromstärke: 2.4A max. (Typ A) / 3A max. (Typ C).
- Dimension: Half-module (22.5x45mm).
- Input: AC100-265V 50/60Hz.
- Power: 20W.
- Output voltage: DC5V.
- Output current: 2.4A max. (Type A) / 3A max. (Type C).

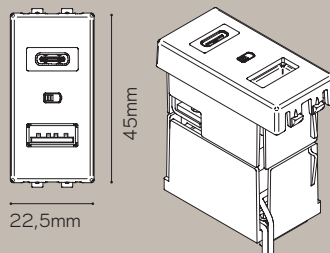

USB LADEMODUL TYP C&C USB CHARGING C+C TYPE



TECHNISCHE DATEN

TECHNICAL CHARACTERISTICS

- Maße: ½ Modul (22,5x45mm).
- Eingangsspannung: AC100-265V 50/60Hz.
- Leistung: 20W.
- Ausgangsspannung: DC 5V.
- Stromstärke: 3A max. (Typ C) / 3A max. (Typ C).
- Dimension: Half-module (22.5x45mm).
- Input: AC100-265V 50/60Hz.
- Power: 20W.
- Output voltage: DC5V.
- Output current: 3A max. (Type C) / 3A max. (Type C).

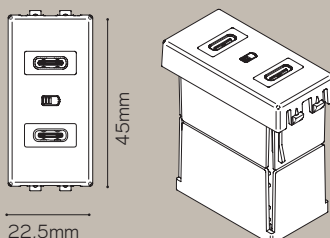

FAST & SMART CHARGING TECHNOLOGY



Ultra-Compact
USB Smart Charging
System

USB Smart Charging Systeme für leistungsstarke Geräte

USB smart charging system for high-powered devices

Intelligentes Laden

Unsere hochleistungs-Typ C-Lademodule sind kompatibel zum Power Delivery 3.0 Standard. Sie ermöglichen das schnelle und einfache Laden von Smartphones, Tablets oder Laptops.

Keine zusätzlichen Kabel

Keines unserer Lademodule benötigt einen eigenen Stromanschluss, da sie direkt durch den Input des Produktes versorgt werden. Aus diesem Grund werden die Charger als Steckdose behandelt und können nicht nachträglich durch Daten- oder Multimodulmodule ausgetauscht werden.

Smart charging

Our high-power type C charging modules are compatible with the Power Delivery 3.0 standard. Our modules allow to charge your devices as smartphones, tablets or laptops quickly and easily.

No external power

None of our charging modules require their independent connection to the power, since they are directly connected to the electric current. For this reason, they are considered as one more socket outlet and cannot be incorporated later in the data and multimedia custom-module area.



Intro in Schwarz mit dem ultra kompakten USB Smart Charger 60W.
Intro in black finish with an Ultra-Compact USB Smart Charging type C 60W.



Weißer Box mit vier Modulen, unter anderem ein USB Typ C-Smart-Charger 60W und ein Doppel-USB-Charger Typ A+C.

4 modules white Box with a USB Smart Charging type C 60W and a double regular USB charger type A+C.

USB TYP C (36W)

USB C-TYPE (36W)



TECHNISCHE DATEN

TECHNICAL CHARACTERISTICS

- Maße: 1 Modul (45x45mm).
- Eingangsspannung: AC100-265V 50/60Hz.
- Leistung: 36W.
- Ausgangsspannung: DC5V-20V.
- Stromstärke: 3A máx.
- Spannung: Power Delivery 3.0 5V-3A / 9V-3A / 12V-3A / 15V-2.4A / 20V-1.8A
- Dimension: 1 module (45x45mm).
- Input: AC100-265V 50/60Hz.
- Power: 36W.
- Output voltage: DC5V-20V.
- Output current: 3A.
- Voltages: Power Delivery 3.0 5V-3A / 9V-3A / 12V-3A / 15V-2.4A / 20V-1.8A.

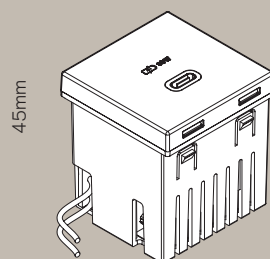

USB TYP C (60W)

USB C-TYPE (60W)



TECHNISCHE DATEN

TECHNICAL CHARACTERISTICS

- Maße: 1 Modul (45x45mm).
- Eingangsspannung: AC100-265V 50/60Hz.
- Leistung: 60W.
- Ausgangsspannung: DC5V-20V.
- Stromstärke: 3A máx.
- Spannung: Power Delivery 2.0: 5V-3A / 9V-3A / 12V-3A / 15V-3A / 20V-3A.
- Dimension: 1 module (45x45mm).
- Input: AC100-265V 50/60Hz.
- Power: 60W.
- Output voltage: DC5V-20V.
- Output current: 3A.
- Voltages: Power Delivery 3.0 5V-3A / 9V-3A / 12V-3A / 15V-3A / 20V-3A.

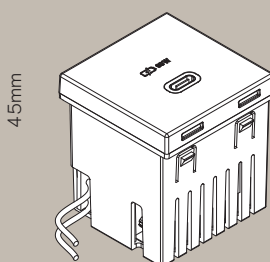

ELEKTRISCHE VERBINDUNGEN / ELECTRICAL CONNECTIONS

Elektrische Verbindungen und Leitungen *Electrical connections and cables*

Unser breites Sortiment von Leitungen und Zubehör ermöglicht Ihnen eine einfache und schnelle Installation, dies sogar ohne die Hilfe einer Elektrofachkraft.

Our range of electrical cables and accessories make it possible to complete the entire installation quickly and simply, without expert technicians.

Schnelle und sichere Verbindung

GST 18 kompatible Stecker gewährleisten einen schnellen und sicheren Stromanschluss. Rote Steckdosen versorgen Ihre IT Anwendungen frei von Netzschwankungen, schützen daher zusätzlich vor unerwünschten Schäden an Endgeräten und vor Datenverlust.

Herstellung auf Maß

Wir bieten Ihnen maßgefertigte Leitungen, vorkonfektioniert nach Länge und Anschluss.

Verschiedene Länderstandards

Zur Komplettierung Ihrer Installation bieten wir Ihnen alle internationalen Kabel- und Steckeroptionen.

Fast and safe connection

We use rapid connectors; this enables fast, safe connection to power the electrical installations. We use red connectors for the power supply of clean current circuits, which avoids errors due to their colour and shape.

Made to measure

For projects, we manufacture the electrical cables with made-to-measure lengths and terminations.

Different countries

We have the appropriate electrical cables for each country, to complete the installation.

RAPID CONNECTOR / RAPID CONNECTOR

RAPID CONNECTOR KLEMMSTECKER

MALE BUILT-IN RAPID CONNECTOR

- Erhältlich in Schwarz oder Rot.
- Available in black and red.

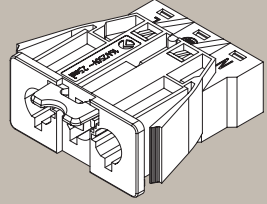

RAPID CONNECTOR KLEMMBUCHSE

FEMALE BUILT-IN RAPID CONNECTOR

- Erhältlich in Schwarz oder Rot.
- Available in black and red.

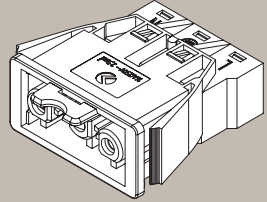

RAPID CONNECTOR STECKER AIR

MALE AIR RAPID CONNECTOR

- Erhältlich in Schwarz oder Rot.
- Available in black and red.

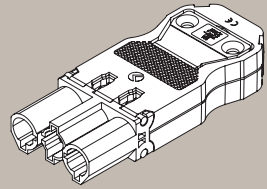

RAPID CONNECTOR BUCHSE AIR

FEMALE AIR RAPID CONNECTOR

- Erhältlich in Schwarz oder Rot.
- Available in black and red.

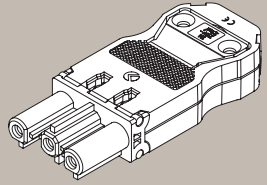

RAPID CONNECTOR VERTEILER

RAPID CONNECTOR DISTRIBUTOR

- Erhältlich in Schwarz oder Rot.
- Available in black and red.

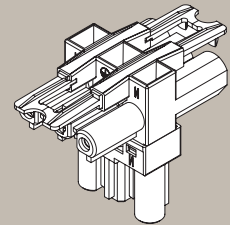

RAPID CONNECTOR VERBINDUNGSKUPPLER

RAPID CONNECTOR INTERMEDIATE COUPLER

- Erhältlich in Schwarz.
- Available in black.

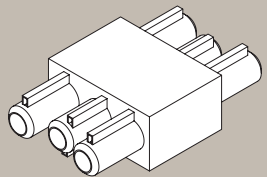

ELEKTRISCHE LEITUNGEN / ELECTRIC CABLES

RAPID CONNECTOR ANSCHLUSSLEITUNG STECKER SCHUKO / RAPID CONNECTOR 1,5MM² ODER 2,5MM²

SCHUKO PLUG / RAPID CONNECTOR
1,5MM² OR 2,5MM² SECTION

- Erhältlich mit rapid connector in Schwarz oder Rot.
- Längen 2m oder 3m.
- Halogen-freie Ausführung.
- Available rapid connector black and red.
- Available in 2m and 3m.
- Available halogen-free.

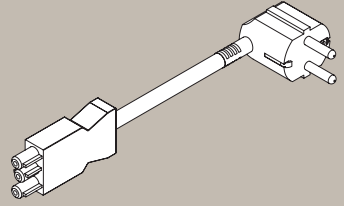

RAPID CONNECTOR ANSCHLUSSLEITUNG STECKER FRANKREICH / RAPID CONNECTOR 1,5MM² ODER 2,5MM² FRENCH PLUG / RAPID CONNECTOR 1,5MM² OR 2,5MM² SECTION

- Erhältlich mit rapid connector Schwarz oder Rot.
- Längen 2m oder 3m.
- Halogen-freie Ausführung.

- Available rapid connector black and red.
- Available in 2m and 3m.
- Available halogen-free.

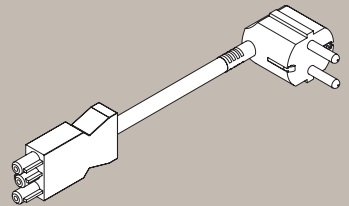

RAPID CONNECTOR ANSCHLUSSLEITUNG STECKER 10A ITALIEN AUF RAPID CONNec- TOR 1,5MM² ODER 2,5MM²

ITALIAN 10A PLUG / RAPID CONNECTOR
1,5MM² OR 2,5MM² SECTION

- Erhältlich mit rapid connector in Schwarz oder Rot.
- Längen 2m oder 3m.

- Available rapid connector black and red.
- Available in 2m and 3m.

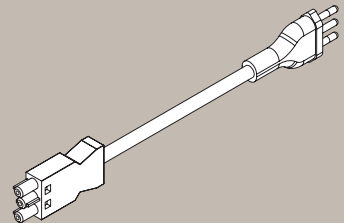

RAPID CONNECTOR ANSCHLUSSLEITUNG STECKER DÄNEMARK AUF RAPID CONNECTOR 1,5MM²

DANISH PLUG / RAPID CONNECTOR
1,5MM² SECTION

- Erhältlich mit rapid connector in Schwarz oder Rot.
- Längen 2m.

- Available rapid connector black and red.
- Available in 2m.

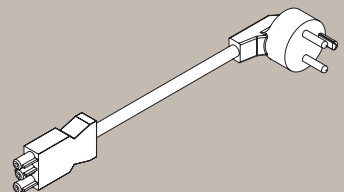

RAPID CONNECTOR ANSCHLUSSLEITUNG STECKER T12 10A SCHWEIZ AUF RAPID CONNECTOR 1,5MM² ODER 2,5MM² SWISS T12 10A PLUG / RAPID CONNECTOR 1,5MM² OR 2,5MM² SECTION

- Erhältlich mit rapid connector in Schwarz oder Rot.
- Längen 2m oder 3m.
- Halogen-freie Ausführung.

- Available rapid connector black and red.
- Available in 2m and 3m.
- Available halogen-free.

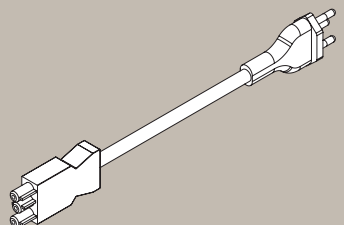

ELEKTRISCHE LEITUNGEN / ELECTRIC CABLES

RAPID CONNECTOR ANSCHLUSSLEITUNG STECKER GROSSBRITANNIEN AUF RAPID CONNECTOR 1,5MM² ODER 2,5MM² BRITISH PLUG/RAPID CONNECTOR 1,5MM² OR 2,5MM² SECTION

- Erhältlich mit rapid connector in Schwarz oder Rot.
- Längen 2m oder 3m.
- Halogen-freie Ausführung.
- Available rapid connector black and red.
- Available in 2m and 3m.
- Available halogen-free.

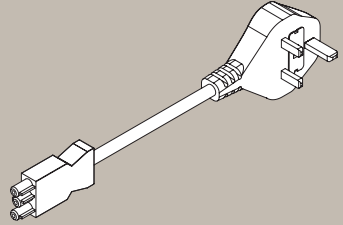

RAPID CONNECTOR ANSCHLUSSLEITUNG STECKER USA AUF RAPID CONNECTOR 1,5MM² AMERICAN PLUG/RAPID CONNECTOR 1,5MM² SECTION

- Erhältlich mit rapid connector in Schwarz oder Rot.
- Längen 2m oder 3m.
- Available rapid connector black and red.
- Available in 2m and 3m.

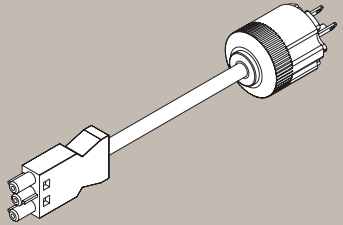

RAPID CONNECTOR ANSCHLUSSLEITUNG STECKER AUSTRALIEN AUF RAPID CONNECTOR 1MM² AUSTRALIAN PLUG/RAPID CONNECTOR 1MM² SECTION

- Erhältlich mit rapid connector in Schwarz oder Rot.
- Längen 3m.
- Available rapid connecto black and red.
- Available in 3m.

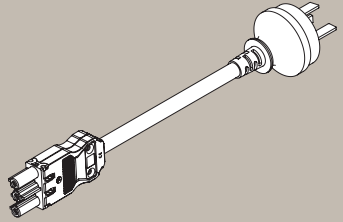

RAPID CONNECTOR ANSCHLUSSLEITUNG STECKER AUF BUCHSE 1,5MM² ODER 2,5MM² RAPID CONNECTOR FEMALE/MALE 1,5MM² OR 2,5MM² SECTION

- Erhältlich mit rapid connector in Schwarz oder Rot.
- Längen 1m, 2m oder 3m.
- Halogen-freie Ausführung.
- Available rapid connector black and red.
- Available in 1m, 2m and 3m.
- Available halogen-free.

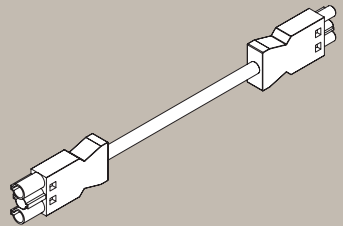

04

ORGATECH SYSTEM / ORGATECH SYSTEM

VERTEBRA

VERTEBRA / VERTEBRA

BODENBEFESTIGUNG / GROUND SUPPORT

DERIVATOR / DERIVATOR

BEFESTIGUNGSCLIP / FIXING

ADAPTER / ADAPTERS

KABELFÜHRUNG / CABLE GUIDE CLIP

ORGANISATOR / ORGANIZER

EINFACH-ORGANISATOR / SIMPLE ORGANIZER

ZWEIFACH-ORGANISATOR / DOUBLE ORGANIZER

EINBAU-ORGANISATOR / BUILT ORGANIZER

STAND-ORGANISATOR / RACEWAYS COLUMNS

P. 139

Ein System für die geordnete Führung von Leitungen durch definierte und abnehmbare Ringe, die einzeln steckbar sind.

Cable guide made of articulated and detachable rings that can be easily added or removed, so that any length desired.

P. 141

Für das Führen, Verbergen und Verteilen von Leitungen in oder am Mobiliar.

Storing, concealing and distributing the cables installed in any type of furniture.

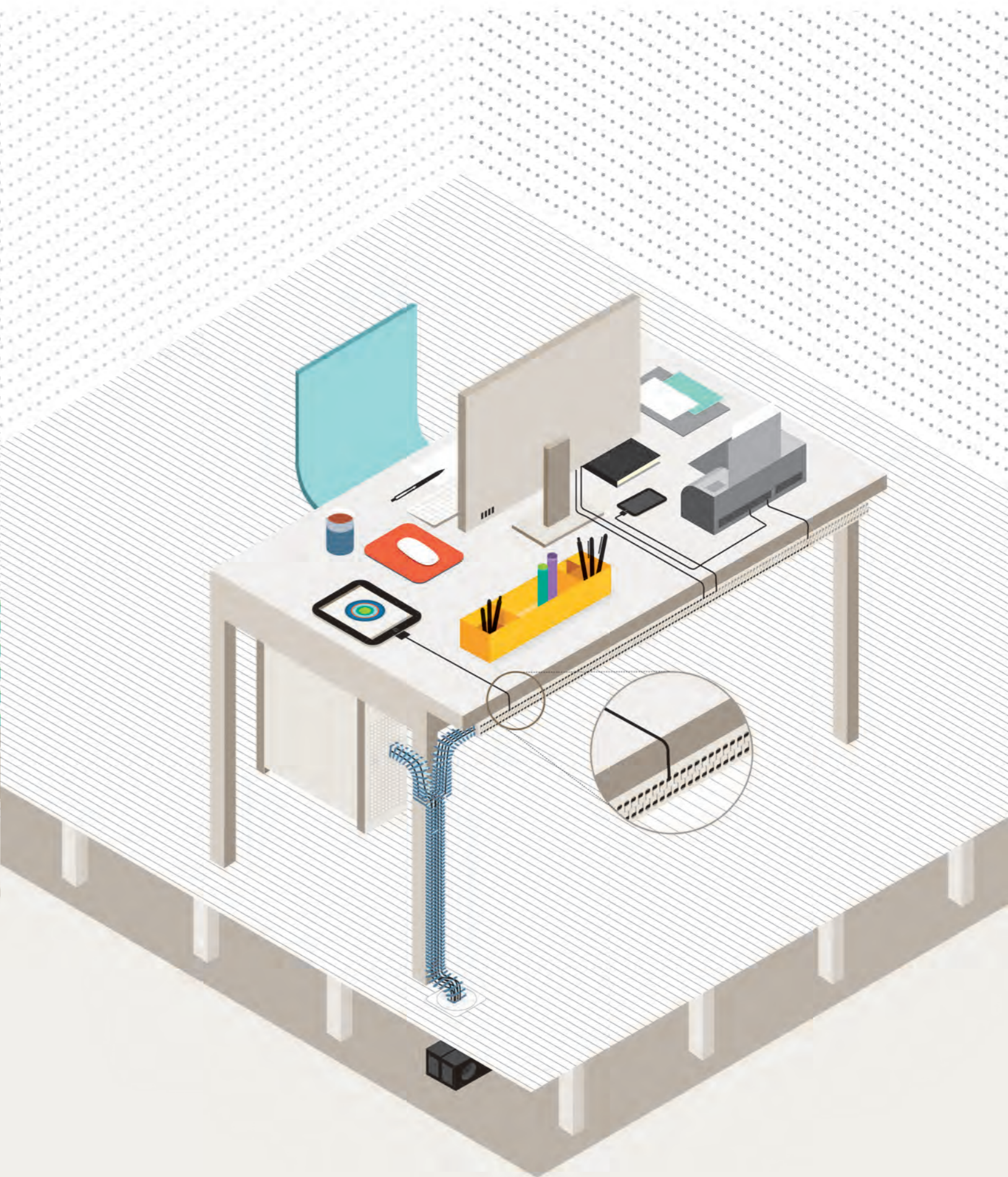

ORGATECH SYSTEM/ ORGATECH SYSTEM

Technisches Kabelmanagement *Technical cable organisation*

Ein komplettes System unter Verwendung verschiedener Elemente mit der Aufgabe, alle Strom-, Daten- und Multimediakabel zu ordnen und zu verbergen, die an einem Arbeitsplatz benötigt werden.

A system, which combines different elements and thereby arranges and conceals all the electrical, data and multimedia cables to be found in a work station.

Einfache Installation

Alle Elemente verbinden sich mit einem einfachen Klick. Durch Schrauben werden Sie am Mobiliar befestigt.

Immer geöffnet

Nach der Installation können Kabel einfach wieder entfernt werden, ohne das Produkt zu bearbeiten.

Kompatibel

Direkt kompatibel mit den meisten IBConnect Produkten.

Kann mit einer Vielzahl Produkte im Markt kombiniert werden.

Easy installation

All the elements join together with a simple click. They can be fixed to furniture with screws.

Open free

Once the system has been installed, you can add or remove cables with no need to dismantle any element of the installation.

Compatible

Directly adaptable to the IBConnect range of products with a coupling part.

Can be combined with all electrification elements on the market.

ANWENDUNGSBEREICHE

Neue Büromöbel

Bestehende Bürolandschaften

Labortische

Serverräume

Privater Haushalt

APPLICATIONS

New office furniture

Arranging existing installations

Laboratory tables

Computer rack cupboards

Household furniture

VERTEBRA / VERTEBRA

Ein System für die geordnete Führung von Leitungen durch definierte und abnehmbare Ringe, die einzeln steckbar sind. Daher ist eine Erweiterung oder Reduzierung jederzeit möglich, was die passgenaue Längenkonfektion der Ringketten ermöglicht.

Cable guide made of articulated and detachable rings that can be easily added or removed, so that any length desired can be obtained.

Einfache Installation

Die Herstellung aus Polycarbonat in Transparent, Grau (RAL 7016) oder in Weiß (RAL 9010) gewährleistet auf einfachste Art und Weise höchste Flexibilität in der Verbringung aller Leitungstypen.

Die einzelnen Ringglieder der Ketten verbinden sich mittels einzelner Kugelgelenke, die eine definierte Kabelführung auf und an allen Flächen ermöglicht.

Easy installation

Made of polycarbonate finished in grey (RAL 7016), white (RAL 9010) or transparent, which gives it great flexibility to house all kinds of cables very quickly.

The rings are joined together by a ball joint, providing articulated movement on all planes.

TECHNISCHE DATEN

- Verteilerelemente können an beliebiger Stelle eingefügt werden, damit Mehrfacharbeitsplätze versorgt werden können.
- Passend für bis zu 8 Leitungen von je 9,5mm Kabeldurchmesser.
- Sauber artikulierte Kabelführung auf und an allen Flächen.
- Ein- oder Austritt der Leitungen an beliebiger Stelle möglich.

TECHNICAL CHARACTERISTICS

- Possibility of adding a diverter at any point of the vertebra, ideal for distributing cables to multiple work stations.
- Can organise up to 8 cables with a diameter of 9.5mm.
- Articulated movement on all planes.
- Cable input or output between the rings of the vertebra.

ZUBEHÖR / ACCESSORIES

VERTEBRA

VERTEBRA

- Ausführung in Transparent, Grau (RAL 7016) oder in Weiß (RAL 9010).
- Finish: transparent, gray (RAL 7016) or white (RAL 9010).

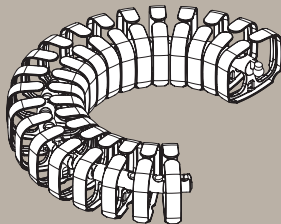

BODENBEFESTIGUNG

GROUND SUPPORT

- Ausführung in Stahl, Schwarz (RAL 9017).
- Verschraubbar.
- Base made of black steel (RAL 9017).
- Can be fixed with screws.

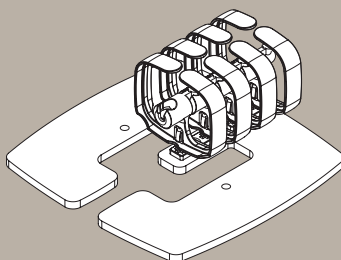

DERIVATOR

DERIVATOR

- Verdopplung auf zwei Kettenbahnen.
- Vertebra can be converted into two.

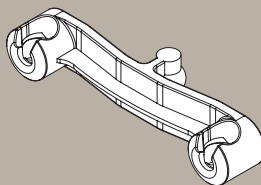

BEFESTIGUNGSCLIP

FIXING

- Clip zur Befestigung der Kettenbahnen auf Flächen.
- Piece for fixing the vertebra to the table.

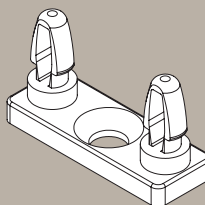

ADAPTER

ADAPTERS

- Passelement zur Fixierung an Stecker oder Steckdose.
- Piece to adjust vertebra to electrified element, plug or socket as required.

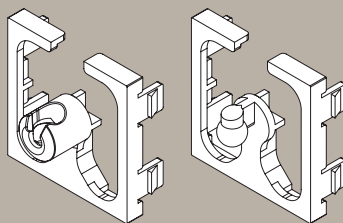

KABELFÜHRUNG

CABLE GUIDE CLIP

- Doppeling zur Justierung der Kabelführung.
- Auf Flächen verschraubbar.
- Set of two rings to hold cables on a surface.
- Fixed to the table with screws.

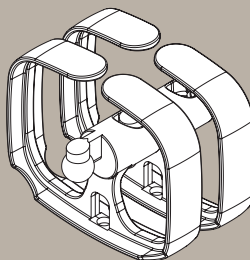

ORGANISATOR/ ORGANIZER

WICHTIGE FAKTEN, DIE UNS UNTERSCHIEDEN / DETAILS THAT MAKE US DIFFERENT



Individuell anpassbar.
Custom manufacturing.



Kompatibel mit unserem Orgatech
Kabelmanagement.
Compatible with Orgatech.

Dieses neuartige Konzept ist die innovative Lösung für das Führen, Verbergen und Verteilen von Leitungen in oder am Mobiliar.

This new concept of organisation is an innovative solution for storing, concealing and distributing the cables installed in any type of furniture.

Flexible Membran

Das Profil enthält auf gesamter Länge eine flexible Membran, die gleich zwei Funktionen erfüllt. Zum einen werden Leitungen innerhalb des Profils mit einem einfachen Handgriff verstaut, zum anderen dient das System der Kabelführung sowie dem geordneten Übergang bis hin zum Anwendungsbereich des Arbeitsplatzes.

Geordneter Input

Der Kupplungsclip dient der Befestigung des Systems, gleichzeitig lässt er sich aber auch auf den Organisator adaptieren. Hierdurch wird ein technisch und optisch sauberer Übergang der Leitungen innerhalb verschiedener Systemelemente erreicht.

Flexible membrane

Profile provided with a flexible membrane throughout its length, which fulfils two functions; it retains all the cables stored in the profile, and distributes and fixes the cables coming out of the connected equipment.

Guided input

The coupling to fix the vertebra is incorporated into the ends of the organiser, allowing cables to enter in a guided and organised fashion.

FEATURES**FEATURES**

Distribution und Aufbewahrung von Überschusskabel.

Ordnet die Kabelführung eines jeden Arbeitsplatzes, auch nachträglich.

Storing and distributing loose cables on any table.

Turns into a clean and tidy cable guide tray on any table that does not originally have one.

TECHNISCHE DATEN**TECHNICAL CHARACTERISTICS**

- Ausgeführt in lackiertem Aluminium.
- Membran aus flexiblem Polypropylen.
- Verschraubbar.

- Made of aluminium.
- Membrane organizer made of polypropylene.
- Fixed by means of screws.

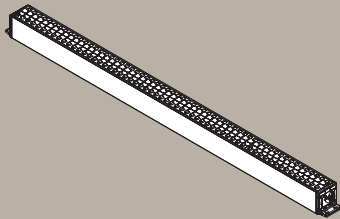
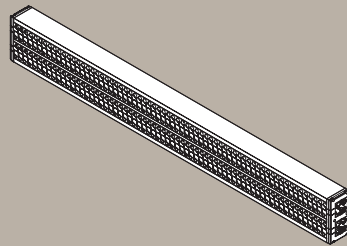
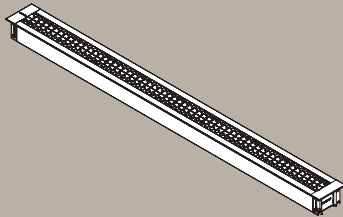
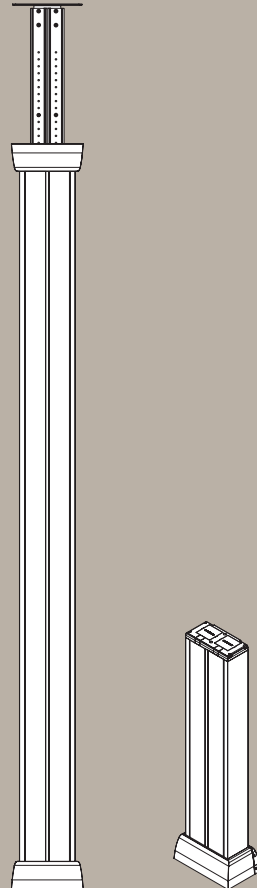
ELEMENTE / COMPONENTS**EINFACH-ORGANISATOR**
SIMPLE ORGANIZER**ZWEIFACH-ORGANISATOR**
DOUBLE ORGANIZER**EINBAU-ORGANISATOR**
BUILT-IN ORGANIZER**KABELFÜHRUNGSSÄULE**
COLUMN CABLE GUIDE

Column
Columna

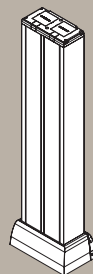

Mini Columna
Mini Columna



IBConnect + Info

Gerne stehen wir Ihnen für weitere Informationen zur Verfügung. Eine umfassende Übersicht aller Produkte und der zugehörigen Bestellnummern gibt es als Download auf unserer Internetseite www.ib-connect.com. Alternativ setzen Sie sich bitte mit uns bzw. der zuständigen Vertretung Ihres jeweiligen Landes in Verbindung.

To get informed about all our item codes relating to our product portfolio shown in this catalogue, please visit our website www.ib-connect.com or ask us directly the document "Price list".

Sie sind uns jederzeit willkommen und wir freuen uns sehr darauf, Ihre Produkt- und Projektanfragen mit Ihnen zu besprechen und Lösungsvorschläge für Sie zu erarbeiten.

Auch nehmen wir gerne Ihre Anfragen zu einer internationalen Zusammenarbeit entgegen.

Wir hoffen zudem, dass dieser Katalog Ihnen einen guten Überblick über unser Sortiment ermöglicht und Ihnen eine informative Hilfestellung bei der erfolgreichen Umsetzung Ihrer Projekte bietet.

IBConnect ist ein zertifiziertes Unternehmen mit den Qualitätsstandards der DIN ISO 9001 sowie einer umweltbewussten Produktion und Arbeitsweise nach DIN ISO 14001. Alle unsere Produkte entsprechen zudem den Anforderungen des UNE-EN 50085 Standards.

We would be delighted to discuss with you any proposal for working together, technical solution or request for information.

We hope this catalogue has been of help and serves to improve your projects and services.

IBConnect is certified in accordance with the ISO 9001 quality standard and the ISO 14001 environmental standard. Our products comply with the UNE-EN 50085 standard.



IBConnect Deutschland GmbH
Germany

T. +49 (0) 2357 1726 200
deutschland@ib-connect.com

www.ib-connect.com



Konzeption, Art Direction und Design
Concept, Art Direction and Design
WellDone

V.06

IBConnect Deutschland GmbH
Germany

T. +49 (0) 2357 1726 200
deutschland@ib-connect.com

www.ib-connect.com

FOLLOW US

