

**PLAN
's
PLUG &
WORK**

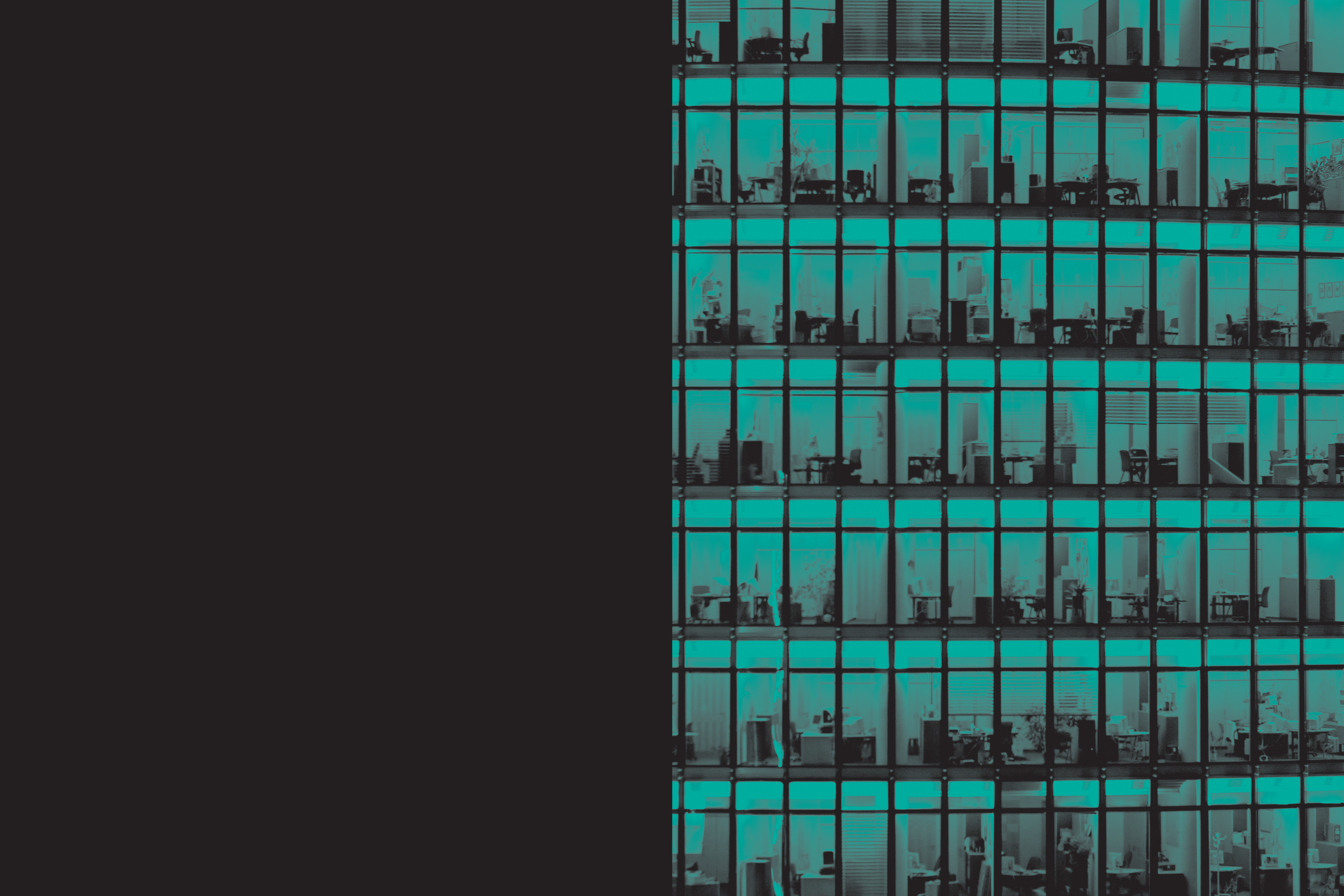

PLAN, PLUG & WORK

IBConnect General Catalogue

Sviluppiamo e produciamo sistemi di connettività elettrica, vocale, dati e multimedia per fornire soluzioni integrali in grado di rispondere alle esigenze dei nostri clienti..

We design and manufacture electrical connectivity, voice, data and multimedia systems to provide integral solutions for the needs of our clients.



INDEX

A**CHI SIAMO / ABOUT US****P.04****B****PRODOTTI / PRODUCTS****01****ELETTRIFICAZIONE DEGLI SPAZI /
ELECTRIFICATION OF SPACES****P.10****02****ELETTRIFICAZIONE DEGLI ARREDI /
ELECTRIFICATION OF FURNITURE****P.34****03****CONFIGURAZIONE PRODOTTO /
PRODUCT CONFIGURATION****P.110****04****SISTEMA ORGATECH /
ORGATECH SYSTEM****P.134**

HELLO!

In IBConnect sviluppiamo e produciamo da anni sistemi di connettività elettrica, vocale, dati e multimedia per fornire soluzioni integrali in grado di rispondere alle esigenze dei nostri clienti.

Dedichiamo particolare attenzione alla ricerca e al design per creare prodotti di qualità, offrendo così soluzioni in linea con le esigenze presenti e future del mondo degli arredi per ufficio e delle installazioni professionali.

Partiamo sempre dalla stessa premessa: facilitare il lavoro dei nostri collaboratori (architetti, interior designer o installatori), per rendere gli spazi di lavoro più confortevoli e operativi per l'utente finale.

Il nostro ufficio tecnico collabora con i clienti per fornire soluzioni personalizzate, realizzando progetti completi e su misura.

Il servizio è uno dei nostri maggiori punti di forza. Un ampio stock di materie prime e un servizio di consegna agile ci permettono di dare valore aggiunto ai nostri prodotti.

At IBConnect we have been designing and manufacturing electrical connectivity, voice, data and multimedia systems for many years, to provide integral solutions for the needs of our clients.

We pay special attention to research and design in order to obtain quality products, thereby providing solutions for present and future needs in the world of office furniture and professional installations.

We always begin with the same premise: to make it easier for our collaborators (architects, interior designers and installers) to make work spaces more comfortable and operational for the end user.

Our technical department works together with our clients to design personalised solutions, carrying out totally finished and made-to-measure projects.

Service is one of our main assets. Having a large stock of raw materials and a flexible delivery service enables us to give added value to our products.

Progettiamo e sviluppiamo soluzioni integrate per vari settori

Postazioni di lavoro

Uffici di direzione

Sale riunioni

Laboratori

Università

Scuole

Biblioteche

Hotel

Amministrazione pubblica

Mondo industriale

We design and develop integral solutions for a variety of sectors

Work stations

Management offices

Meeting rooms

Laboratories

Universities

Schools

Libraries

Hotels

Public Authorities

Industrial sector

Plan vs Ficus

A tutti piacciono gli uffici ben arredati e rispettosi dell'ambiente, ma usare le piante per nascondere montagne di cavi non è una buona idea.

In IBCconnect pensiamo ai progetti fin dall'inizio in modo che tutta l'elettrificazione, le comunicazioni e i dati coesistano in modo ordinato e sicuro, riducendo al minimo l'impatto visivo.

Attraverso i nostri prodotti, possiamo risolvere qualsiasi esigenza di configurazione dei nostri clienti. La decisione è semplice: piano o ficus?

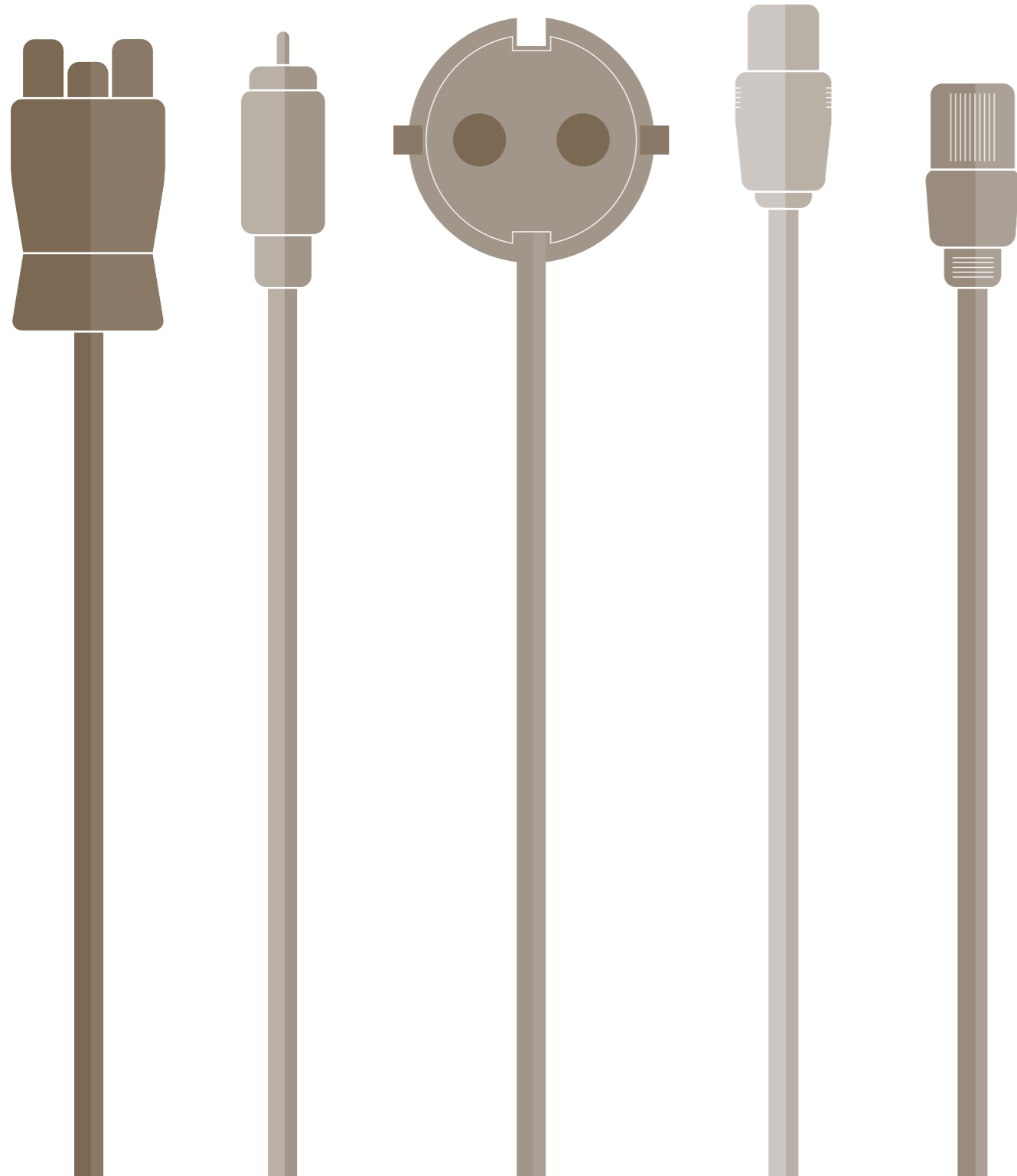

We are in favour of well-decorated offices that respect the environment, but using plants to hide piles of cables has never been a good idea.

At IBCconnect we design our projects right from the beginning so that all the electrification, communications and data coexist in an orderly and safe way, so that the visual impact is reduced to a bare minimum.

With the system formed with our products, we can solve any need that our clients may have. The decision is simple: a plan or a rubber plant?

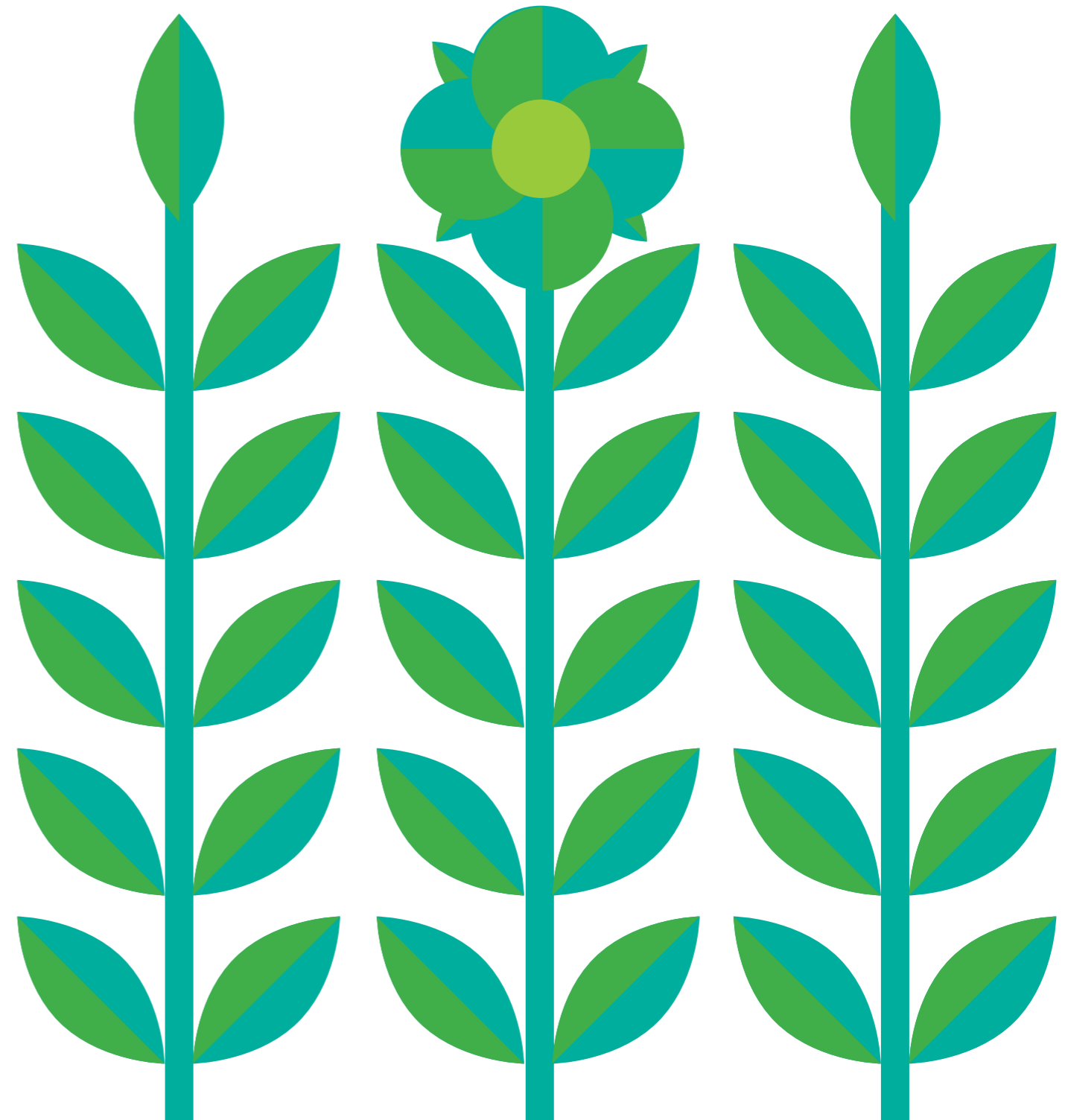

**Tutto ben
organizzato**
*Everything
well organised*

Coperture, colonne, elettrificazioni incassate... E i cavi? Orgatech è un sistema progettato per far "comunicare" i nostri prodotti tra loro e per poter organizzare tutto il cablaggio di una postazione di lavoro.

La nostra vertebra e i suoi accessori fanno sì che i cavi arrivino dal punto di elettrificazione alla postazione di lavoro in modo discreto. I nostri organizer nascondono e mettono in ordine tutti i cavi dei dispositivi di lavoro.

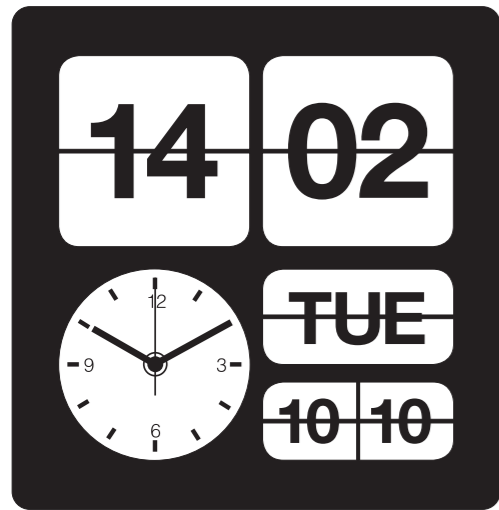

Covers, columns, built-in electrification ... and the cables? Orgatech is a system designed to enable our products to "communicate" with each other and organise all the wiring generated by a work station.

Our vertebra and its accessories bring cables from the electrification point to the work station in a discreet way. Our organisers conceal and arrange all the cables from our work tools.

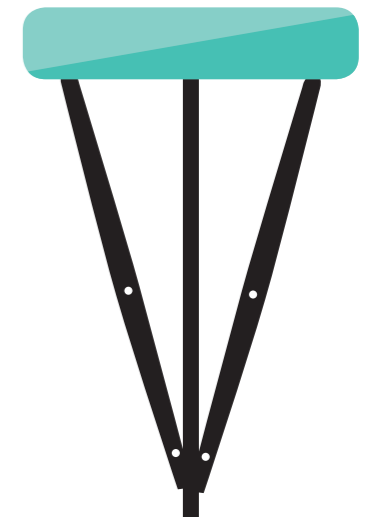
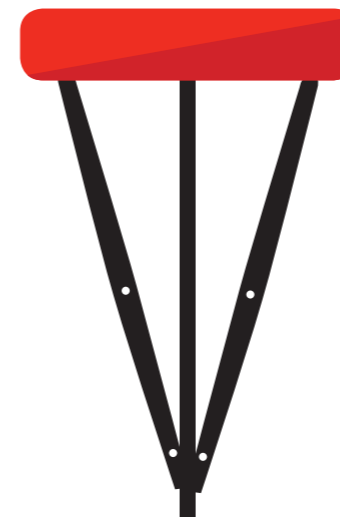
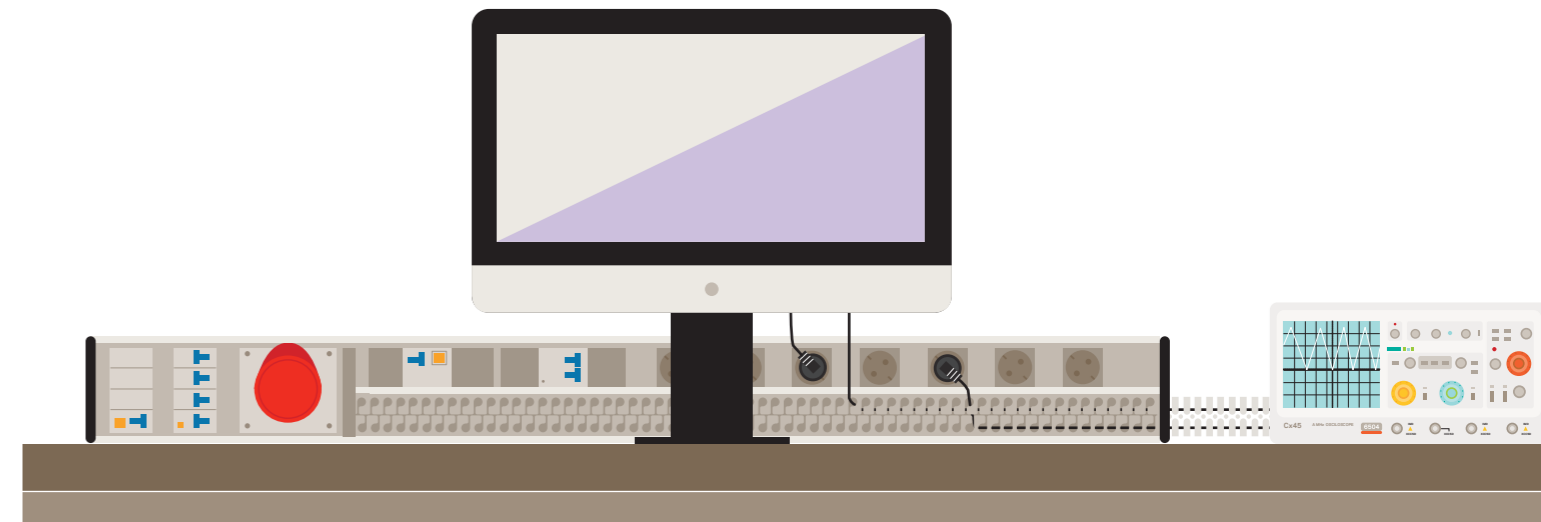

Dettagli che ci rendono diversi Details that make us different

WHITE

IL BIANCO È SEMPRE UN VALORE SICURO
WHITE IS ALWAYS A WINNER

∞

MULTIMEDIA CONFIGURABILE E INTERCAMBIABILE
CONFIGURABLE AND INTERCHANGEABLE MULTIMEDIA

HO COLLEGATO TUTTO... COSA DEVO FARE CON QUESTI CAVI?
EVERYTHING IS CONNECTED... WHAT SHOULD I DO WITH THE BLESSED CABLES?

MULTIPLO DI 45, CE L'ABBIAMO!
MULTIPLE OF 45, WE HAVE IT!

SISTEMA DI RICARICA INTELLIGENTE USB PER DISPOSITIVI AD ALTA POTENZA
USB SMART CHARGING SYSTEM FOR HIGH-POWERED DEVICES

DIVERSI PAESI O UTENTI? NESSUN PROBLEMA
DIFFERENT COUNTRIES OR USERS? NO PROBLEM



GUIDA AI SIMBOLI PER UNA MIGLIORE COMPRESIONE DELLE INFORMAZIONI SUI PRODOTTI SYMBOLS GUIDE TO UNDERSTAND BETTER THE PRODUCT

In tutto il catalogo, le informazioni su ogni prodotto sono accompagnate da questa simbologia per indicare determinate caratteristiche o possibilità di configurazione.

In this catalogue, the information about each product is accompanied with these symbols to indicate certain characteristic or configuration possibilities.

WHITE

Disponibile in bianco.
Available in white.

∞

Funzioni multimediali configurabili.
Configurable multimedia.

Compatibile con Orgatech.
Compatible with Orgatech.

Può essere realizzato in dimensioni personalizzate.
Can be manufactured in custom sizes.

Compatibile con Ultra-Compact USB Smart Charging System fino a 60 W.
Compatible con "Ultra-Compact USB Smart Charging System" up to 60W.

Gli uffici tendono ad essere sempre più liberi, in modo da creare ambienti di lavoro più gradevoli alla vista. Per la sua neutralità e luminosità, il bianco è il colore predominante. Per questo motivo, la maggior parte dei nostri prodotti può essere realizzata in bianco... Non vogliamo essere gli unici a lasciare un segno nel tuo ufficio.

Offices are becoming less and less overloaded in a search to create working surroundings that are more pleasant to look at. White is the predominant colour in many offices because of its neutrality and luminosity. The great majority of our products can therefore be made entirely white... We do not want to be the only ones to stand out in your office.

Di quale connessione dati o multimediale hai bisogno sul posto di lavoro? Le esigenze non sono le stesse per tutti. I nostri prodotti sono progettati con un sistema modulare di connessioni multimediali, che offre una flessibilità indispensabile per portare a termine con successo i progetti degli uffici di oggi. Il sistema modulare consente una rapida e facile intercambiabilità delle schede di comunicazione, facilitando al contempo il collegamento al cablaggio attraverso un accesso diretto.

What data or multimedia connection do you need at your work station? Needs are never the same for each station. Our products are designed with a modular multimedia connection system, which provides an indispensable flexibility to successfully round off modern office projects. The modular system enables you to switch the communication connector plates quickly and simply, facilitating direct cable connection at the same time, thanks to the direct access.

► VEDERE P. 117
SEE P. 117

Orgatech è uno dei vantaggi di lavorare con IBConnect. Il nostro sistema brevettato consente di organizzare il cablaggio, utilizzando lo spazio previsto nei nostri prodotti e collegandoli tra loro tramite una vertebra leggera o uno dei nostri tre modelli di organizer. Il risultato: un ufficio più ordinato, sicuro e visivamente più pulito. Serve altro?

Orgatech is one of the advantages of working with IBConnect. Our patented system makes it possible to organise the cabling, using the space designed in our products and also connecting them to each other by means of a light spine or one of our organiser models. The result: an orderly, safer and visually clean office. Can anyone offer more?

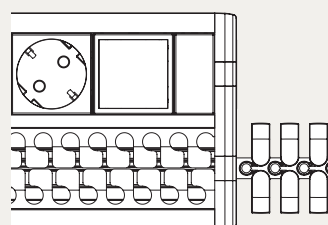

► VEDERE P. 103
SEE P. 103

¡Uff! Mi servirebbe un'elettificazione che non è a catalogo e non so dove trovarla. Questo tipo di richiesta è sempre più frequente. Nessun problema, possiamo aiutarti! In IBConnect non troverai solo prodotti a catalogo; quando vedi il simbolo che precede questo testo sulla scheda di un determinato prodotto, significa che siamo in grado di progettare la soluzione adatta alle tue esigenze.

Oh dear! I need an electrification that is not referenced in the catalogue and I don't know where to find it. We receive more and more enquiries of this type, but don't worry - we have it! At IBConnect, not only will you find catalogue products, but when you see the symbol at the head of this text on the data sheet for a certain product, you know that we are capable of projecting the solution to suit your needs.

► VEDERE P. 113
SEE P. 113

I nostri caricabatterie intelligenti USB Tipo C da 36 W e 60 W sono il frutto dei nostri sforzi in termini di ricerca e sviluppo per coniugare minimalismo e forma, con la creazione di dispositivi compatti di dimensioni ridotte, da 45x45 mm integrabili in tutti i nostri prodotti.

In our challenge to achieve minimalism and shape, our 36W and 60W smart USB type C chargers are the result of our commitment to R&D, launching compact devices in reduced dimensions 45x45mm that can be integrated into all of our product ranges.

► VEDERE P. 127
SEE P. 127

Tutti i nostri prodotti sono realizzati con prese schuko, francesi, italiane, danesi, svizzere, britanniche, americane, euroamericane e australiane.

All our products are made with schuko, French, Italian, Danish, Swiss, British, American, Euro American and Australian sockets.

Tipo F / Schuko
Type F / Schuko

Tipo E
Type E

Tipo L (10/16A)/
Tipo F
Type L (10/16A)/
Type F

Tipo K
Type K

Tipo J 10A/16A
Type J 10A/16A

Tipo G
Type G

Tipo B
Type B

Tipo J 10A/16A
Euro American

Euroamericano
Euro American

Tipo I
Type I

Multipresa
Multisocket

► VEDERE P. 116
SEE P. 116

Meglio partire dall'inizio

It is better to start at the beginning

Da dove provengono l'elettricità e i dati nel nostro spazio di lavoro? Soffitto, parete, pavimento? Il nostro sistema consente di portarli da qualsiasi punto a qualsiasi postazione di lavoro in modo ordinato e semplice.

Abbiamo predisposto questa breve guida alla pianificazione per illustrare come, indipendentemente dall'origine e attraverso i nostri prodotti, siamo in grado di gestire in modo completo il processo di introduzione dei dati e della connettività nel mondo dell'ufficio e dell'industria.

Where do the electricity and data come from at our work station? The ceiling, the wall or the floor? Our system can bring them from anywhere to each work station in an ordered and simple way.

We have prepared this brief planning guide to illustrate how, regardless of the origin, our products can solve the entire process of providing the world of office and industry with data and connectivity.

01

ELETRIFICAZIONE DEGLI SPAZI
ELECTRIFICATION OF SPACES

PAVIMENTO / FLOOR

PDC
P 12

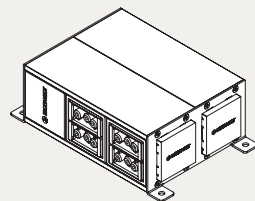

Duplo Mini Columna
P 20

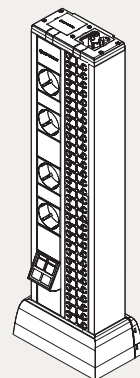

Duplo Charge Point
P 23

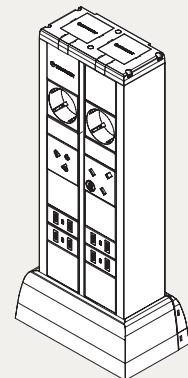

Unit
P 30

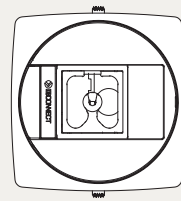

SOFFITTO / CEILING

Duplo Columna
P 26

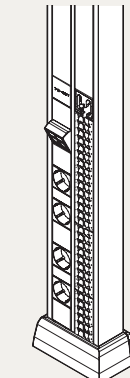

Unit
P 30

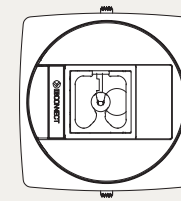

PARETE / WALL

Duplo Kit
P 16

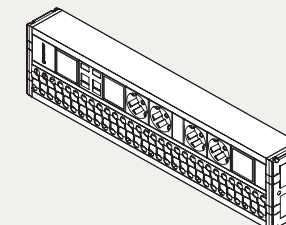

Intro
P 54

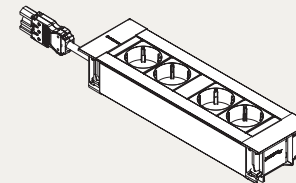

02

ELETRIFICAZIONE DEGLI ARREDI
ELECTRIFICATION OF FURNITURE

SISTEMA MODULARE / MODULAR SYSTEM

Unit
P 30

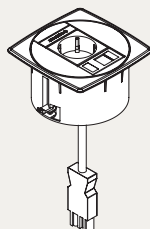

Cubo
P 38

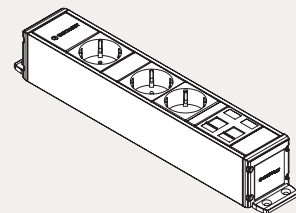

Supra
P 42

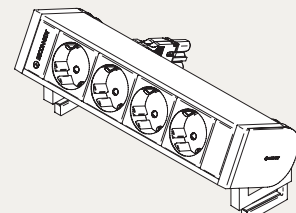

Prisma
P 46

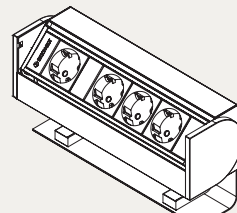

Intro
P 54

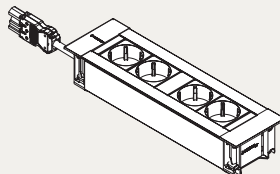

Box
P 58

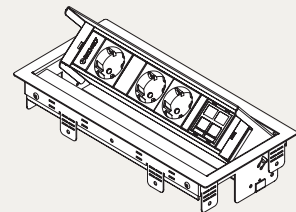

Cap
P 62

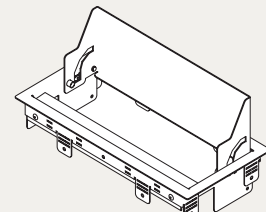

Top
P 66

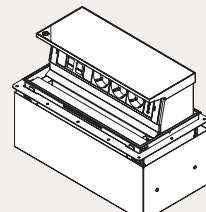

Meeting
P 70

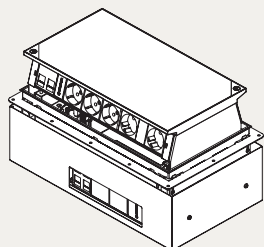

Lumen
P 74

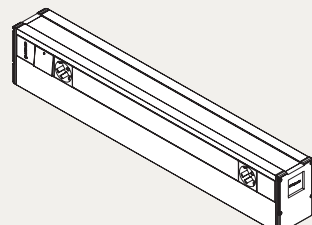

SISTEMA CIRCOLARE / CIRCULAR SYSTEM

Bit
P 78



Atom
P 86

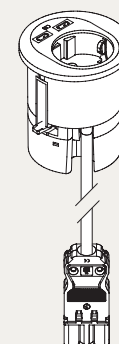

Orbit
P 94

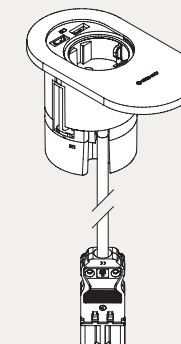

Divus
P 102

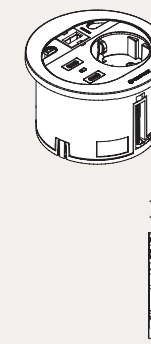

03

CONFIGURAZIONE PRODOTTO
PRODUCT CONFIGURATION

COMPONENTI + CAVI ELETTRICI E MULTIMEDIALI / COMPONENTS + ELECTRICAL & MULTIMEDIA CABLES

Prese di corrente
Sockets
P 115

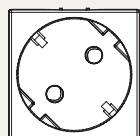

Accessori multimediali
Multimedia Accessories
P 117

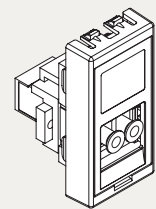

Sistema di ricarica USB
USB Charging Systems
P 123

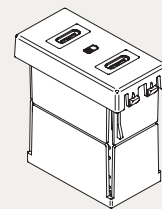

Collegamenti elettrici
Electrical Connections
P 129

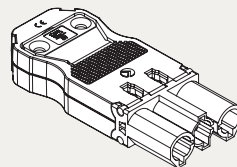

Cavi
Cables
P 131

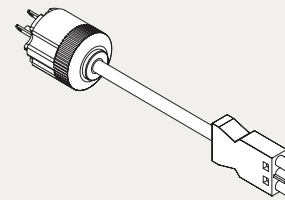

04

SISTEMA ORGATECH
ORGATECH SYSTEM

VERTEBRA / VERTEBRA

Vertebra
Vertebra
P 139

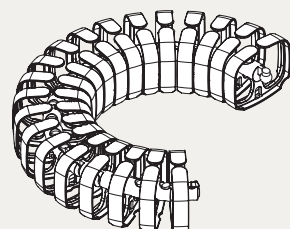

ORGANIZZATORE / ORGANIZER

Organizzatore semplice
Simple Organizer
P 141

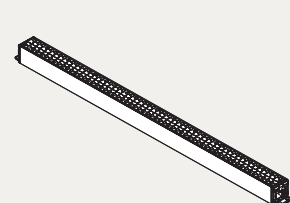

Organizzatore doppio
Double Organizer
P 141

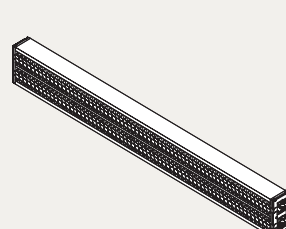

Organizzatore incorporato
Built-in Organizer
P 141

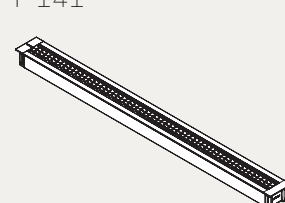

Totem passacavo
Mini Columna Cable Guide
P 141

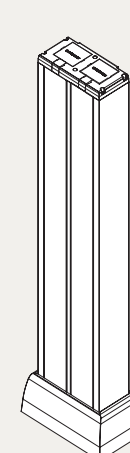

Colonne passacavo
Columna Cable Guide
P 141

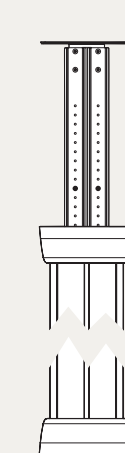

SPAZI E POSTAZIONI DI LAVORO ELETRIFICATI E ORGANIZZATI /
SPACE AND WORKSTATIONS ELECTRIFIED AND CLEANS

01

ELETTRIFICAZIONE
DEGLI SPAZI /
ELECTRIFICATION
OF SPACES

PDC

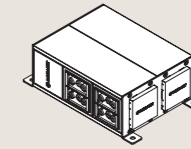

Punto di distribuzione
consolidato nascosto.
Concealed and
consolidated
distribution point.

P. 12

DUPLO KIT

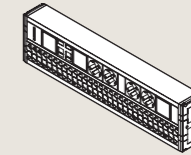

Connessione organizza-
ta per pareti e mobili.
Organised connection
for walls and furniture.

P. 16

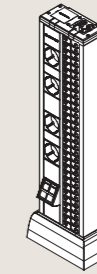
DUPLO
MINI COLUMNNA

Connessione orga-
nizzata per pavimenti
sopraelevati e rialzati.
Organised connection
for technical flooring
and surface.

P. 20

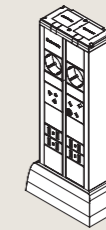
DUPLO
CHARGE POINT

Punto di ricarica per
più dispositivi.
Multi-device charge
point.

P. 23

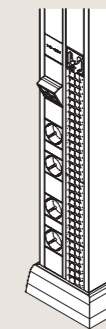
DUPLO
COLUMNNA

Connessione organizza-
ta per soffitti.
Organised connection
for ceiling.

P. 26

UNIT

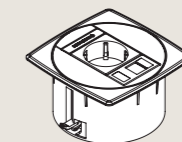

Punto di connessione
multifunzione.
Multifunction
connection dock.

P. 30

INTRO

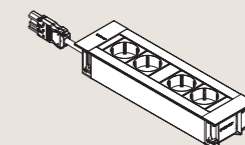

Connessione con
design a incasso.
Built-in design
connection.

P. 54



PDC

Punto di distribuzione consolidato nascosto *Concealed and consolidated distribution point*

DETTAGLI CHE CI RENDONO DIVERSI / DETAILS THAT MAKE US DIFFERENT



Funzioni multimediali configurabili.
Configurable multimedia.



Fabbricazione su misura.
Custom manufacturing.



Compatibile con Orgatech.
Compatible with Orgatech.



Compatibile con "Ultra-Compact USB Smart Charging System" fino a 60W.
Compatible with "Ultra-Compact USB Smart Charging System" up to 60W.

Perfetto per installazioni a pavimento o in controsoffitto. Diventa un punto di distribuzione di alimentazione o dati, o una combinazione di entrambi i tipi.

Perfect for installations with technical floor or technical ceiling. It becomes a point of electrical or data distribution, or a combination of both.

Installazione flessibile

In base alle esigenze, la scatola PDC diventa un punto di distribuzione di alimentazione, un punto consolidato per dati o, nel migliore dei casi, una combinazione di entrambi i tipi.

Ideale per installazioni in pavimento tecnico, crea una stazione di distribuzione orizzontale per alimentazione e dati, pronta per collegare le postazioni di lavoro.

Flexible installation

Depending on your needs, the PDC box becomes an electrical distribution point, a consolidated data point or, even better, a combination of both.

Ideal for installations with technical floor, preparing the horizontal installation with power and data, awaiting connection to the work stations.

APPLICAZIONI

Pavimento tecnico

Controsoffitto

APPLICATIONS

Technical floor

Technical ceiling



Uscita per connessioni RJ45.
Output for RJ45 connections.

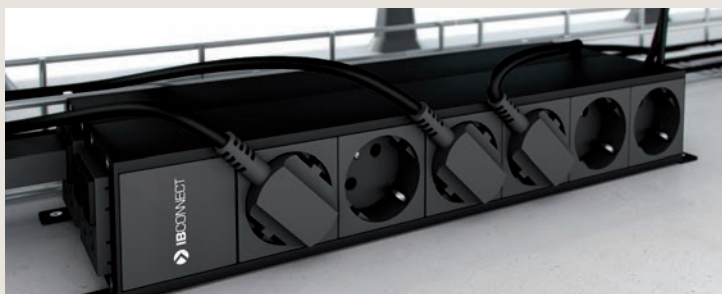

Punto di distribuzione dell'alimentazione.
Electrical distribution point.

CARATTERISTICHE FEATURES

Altezza ridotta della scatola.

Combinazione di alimentazione
e dati nella stessa scatola.

Reduced height of the box.

Combination in the same box of
power and data.

CARATTERISTICHE TECNICHE TECHNICAL CHARACTERISTICS

- Profilo in alluminio laccato nero (RAL 9017), con struttura di fissaggio in metallo con copertura.
- Ingresso dell'alimentazione mediante connettore rapido maschio incassato.
- Uscita dell'alimentazione mediante connettore rapido femmina o presa 2P+T.
- Ingresso per cavi multimediali dal centro della scatola.
- Piastre di fissaggio per connettori RJ45.
- Fissaggio a pavimento con viti.
- Made of lacquered black aluminium (RAL 9017), with metal fixing structure and cover.
- Power input through male rapid connector.
- Power output through female rapid connector or 2P+T socket.
- Multimedia wire input through the centre of the box.
- RJ45 connector fixing plates.
- Fixed to the ground with screws.

DISEGNO TECNICO E DIMENSIONI TECHNICAL DRAWING AND LEVELS

PDC SOLO ALIMENTAZIONE PDC POWER ONLY

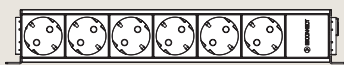
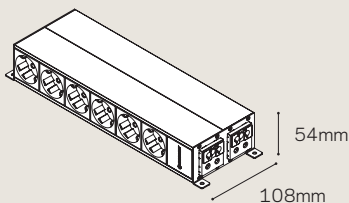

PDC ALIMENTAZIONI + DATI PDC POWER + DATA

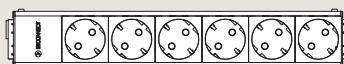
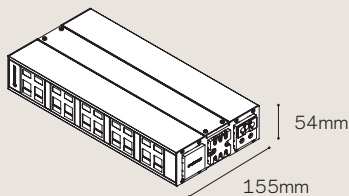



DUPLO KIT

Connessione organizzata per pareti e pannelli divisori *Organised connection for wall and furniture*

DETTAGLI CHE CI RENDONO DIVERSI / DETAILS THAT MAKE US DIFFERENT



Compatibile con Orgatech.
Compatible with Orgatech.



Fabbricazione su misura.
Custom manufacturing.



Compatibile con "Ultra-Compact USB Smart Charging System" fino a 60W.
Compatible with "Ultra-Compact USB Smart Charging System" up to 60W.

Elevata adattabilità per organizzazione e distribuzione, con tutti i cavi nascosti.

Highly adaptable organisation and distribution, concealing all the cables in the installation.

Doppia funzione

Il sistema Duplo è composto da due binari, uno con collegamento elettrico e l'altro con uno spazio per organizzare i cavi, che consente di nascondere i cavi in eccesso, occultandoli e garantendo un'installazione rapida, ordinata e sicura.

Double function

The Duplo system consists of two rails; one electrified and another one with a space for organising cables, allowing loose wiring to be concealed and guaranteeing a rapid, ordered and safe installation.

Applicazione organizzata

Ideale per installazioni che hanno origine nella parete e se si desidera tenere i cavi ordinati e organizzati.

Organised application

Ideal for installations where the origin is the wall and the idea is to maintain order and the organisation of the connected cables.

Senza limiti di configurazione

Il collegamento elettrico può essere realizzato su misura, in quanto la lunghezza può essere adattata ai collegamenti necessari in base al progetto.

No limits to configuration

It is possible to manufacture made-to-measure electrification, since the length adapts to the necessary connections for each project.

APPLICAZIONI

Uffici

Laboratori

Postazioni di lavoro industriali

APPLICATIONS

Offices

Laboratories

Industrial work station

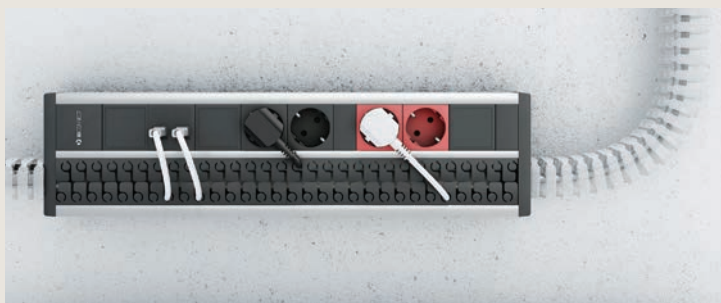

Duplo Kit anodizzato fissato a parete con vertebre Orgatech color ghiaccio collegate.

Anodized Duplo Kit fixed to wall with ice finish Orgatech vertebrae connected.



Duplo Kit con alimentazione e ingresso dati posteriore e fissaggi.

Duplo Kit with power and data input through the back and fixing kit.

CARATTERISTICHE

FEATURES

Spazio per l'organizzazione dei cavi.

Spazio predisposto per l'installazione dell'adattatore a vertebra Orgatech.

Sistema di fissaggio semplice.

Possibilità di alloggiare elementi trifase.

Space for organising cables.

Space prepared for installation of Orgatech vertebra adapter.

Easy fixing system.

Possibility of housing three-phase elements.

CARATTERISTICHE TECNICHE

TECHNICAL CHARACTERISTICS

- Profilo in alluminio con finitura anodizzata C27 naturale.
- Ingresso per dati e alimentazione, posteriore o laterale.
- Collegamento dell'ingresso di alimentazione tramite terminale interno.
- Fissaggio a vite sul retro.
- Made of aluminium, C27 natural anodized finish.
- Power and data input through the back or the side.
- Power input connection via internal terminal.
- Fixed by screws on back.

DISEGNO TECNICO E DIMENSIONI

TECHNICAL DRAWING AND LEVELS

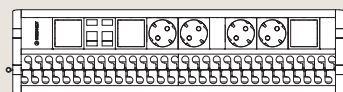
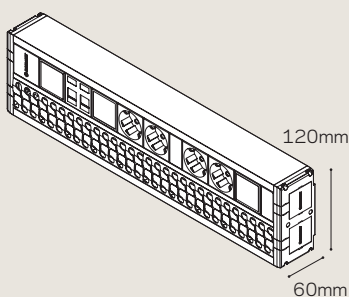



DUPLO MINI COLUM/NA

Connessioni organizzate per pavimento tecnico o superficie
Organised connection for technical flooring or surface

DETTAGLI CHE CI RENDONO DIVERSI / DETAILS THAT MAKE US DIFFERENT



Compatibile con Orgatech.
Compatible with Orgatech.



Fabbricazione su misura.
Custom manufacturing.



Compatibile con "Ultra-Compact USB Smart Charging System" fino a 60W.
Compatible with "Ultra-Compact USB Smart Charging System" up to 60W.

Elevata adattabilità per organizzazione e distribuzione, con tutti i cavi nascosti.

Highly adaptable for organisation and distribution, concealing all the cables in the installation.

Installazione rapida

Il sistema Duplo è composto da due binari, uno con collegamento elettrico e l'altro con un moderno ed esclusivo sistema per l'organizzazione dei cavi, che lascia completamente nascosti i cavi in eccesso e garantisce un'installazione rapida e ordinata.

Rapid installation

The Duplo system consists of two rails, one electrified and another one with a modern and exclusive space for organising cables, allowing all loose wiring to be concealed and guaranteeing a rapid, ordered and safe installation.

Applicazione organizzata

Ideale per installazioni che hanno origine in un pavimento tecnico o in superficie e se si desidera tenere i cavi ordinati e organizzati.

Organised application

Ideal for installations where the origin is technical floor or surface and the idea is to maintain order and the organisation of the cables connected.

Senza limiti di configurazione

La possibilità di essere mono o bifacciale lo rende perfetto per installazioni che richiedono flessibilità nel numero di postazioni di lavoro.

No limits to configuration

The possibility of single or double sided makes it perfect for installations that require flexibility in the number of work stations.

APPLICAZIONI

Uffici

Laboratori

APPLICATIONS

Offices

Laboratories



Duplo Mini Column con prese di corrente nere e rosse, connettori RJ45 e spazio per l'organizzazione dei cavi.

Duplo Mini Column with black and red sockets, RJ45 connectors and space for organizing cables.

CARATTERISTICHE FEATURES

Spazio per l'organizzazione dei cavi.

Predisposto per l'installazione dell'adattatore a vertebra Orgatech.

Sistema di fissaggio facile a pavimento con guarnizione a tenuta stagna.

Ad uno o due lati.

Space for organising cables.

Prepared for installation of Orgatech vertebra adapter.

Easy ground fixing system with watertight seal.

Single and double sided.

CARATTERISTICHE TECNICHE TECHNICAL CHARACTERISTICS

- Profilo in alluminio con finitura anodizzata C27 naturale.
- Ingresso per alimentazione e dati dalla parte inferiore.
- Collegamento dell'ingresso di alimentazione tramite terminale interno.
- Fissaggio a vite al pavimento mediante staffe metalliche.
- Fornito con: prese di corrente cablate, anello di tenuta, piastra di fissaggio a pavimento e finitura.
- Made of aluminium, C27 natural anodized finish.
- Power and data input, lower part.
- Power input connection through internal terminal.
- Fixed to ground with screws on metal support.
- Supplied with: cabled power sockets, watertight ring, ground fixing plate and base trim.



Duplo Mini Column bifacciale con uscita per vertebre Orgatech. Double sided Duplo Mini Column with Orgatech vertebrae output.

DISEGNO TECNICO E DIMENSIONI TECHNICAL DRAWING AND LEVELS

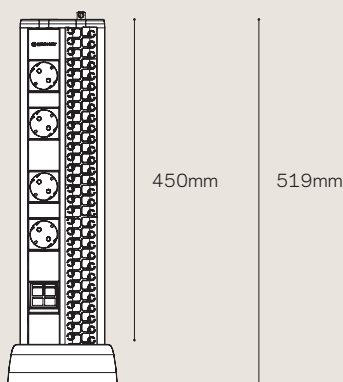
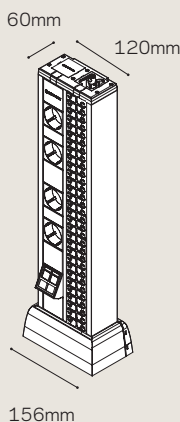

DUPLO CHARGE POINT

Stazione di ricarica multi- dispositivo Multi-device charge point

DETTAGLI CHE CI RENDONO DIVERSI / DETAILS THAT MAKE US DIFFERENT



Compatibile con Orgatech.
Compatible with Orgatech.



Fabbricazione su misura.
Custom manufacturing.



Compatibile con "Ultra-Compact USB
Smart Charging System" fino a 60W.
Compatible with "Ultra-Compact USB
Smart Charging System" up to 60W.

Stazione di ricarica per laptop o gadget, appositamente progettata per essere installata in sale d'attesa di aeroporti, stazioni, hotel, ecc.

Charge point for your laptop or gadgets, specially designed for installation in the waiting rooms of airports, stations, hotels, etc.

Installazione in superficie

Ideale per le sale d'attesa con alimentazione proveniente da pavimento tecnico o in superficie nelle quali si vuole offrire agli utenti la possibilità di ricaricare il proprio laptop o gadget. Può essere adattata a qualsiasi impianto già presente.

Flessibilità di configurazione

La possibilità di essere mono o bifacciale la rende perfetta per installazioni che richiedono flessibilità nel numero di utenti. Può incorporare anche prese di diversi paesi nello stesso collegamento elettrico, aumentando ulteriormente flessibilità e adattabilità.

Installation at the surface

Ideal for waiting rooms where the origin of the power supply is the raised floor or the surface and where you want to offer users the possibility of recharging their laptops or gadgets. It can be adapted to any already-existing installation.

Flexibility in configuration

The fact that it can be single- or double-sided makes it perfect for installations which require flexibility in the number of users. Likewise, sockets from different countries can be incorporated into the same installation, thus increasing even more its flexibility and adaptability.

APPLICAZIONI

Sale d'attesa

Aeroporti

Stazioni

Hotel

Università

Biblioteche

Punti di incontro

APPLICATIONS

Waiting rooms

Airports

Stations

Hotels

Universities

Libraries

Meeting points



Duplo Charge Point nella sala d'attesa di un aeroporto.
Duplo Charge Point installed in the waiting room of an airport.



Duplo Charge Point installata nella sala d'attesa di un hotel.
Duplo Charge Point installed on a waiting room of a hotel.



Duplo Charge Point installata in un'università.
Duplo Charge Point installed on a university.

CARATTERISTICHE FEATURES

Dispone di prese elettriche di diversi paesi.

Porte di ricarica USB integrate.

Collegamento elettrico su uno o due lati.

Sistema di fissaggio facile a pavimento con guarnizione a tenuta stagna.

Incorporates electricity sockets from different countries.

Incorporates USB charging ports.

Single- or double-sided electrification.

Easy floor-mounting system with watertight ring.

CARATTERISTICHE TECNICHE

- Profilo in alluminio con finitura anodizzata C27 naturale.
- Ingresso dell'alimentazione dalla parte inferiore tramite terminale interno.
- Fissaggio a vite al pavimento mediante staffe metalliche.
- Viene fornita completamente cablata, completa di anello di tenuta, piastra di fissaggio a pavimento e finiture.

DISEGNO TECNICO E DIMENSIONI TECHNICAL DRAWING AND LEVELS

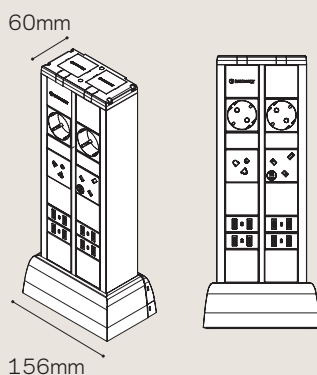

TECHNICAL CHARACTERISTICS

- Made of aluminium, with C27 natural anodised finish.
- Entry of power supply through the bottom by means of internal terminal.
- Secured to the floor by means of screw-on metal support.
- Supplied fully cabled, with watertight ring, ground fixing plate and ground base trim.



DUPLO

COLUMNNA

Connessione organizzata per soffitti

Organised connection for ceiling

DETTAGLI CHE CI RENDONO DIVERSI / DETAILS THAT MAKE US DIFFERENT



Compatibile con Orgatech.
Compatible with Orgatech.



Fabbricazione su misura.
Custom manufacturing.



Compatibile con "Ultra-Compact USB
Smart Charging System" fino a 60W.
Compatible with "Ultra-Compact USB
Smart Charging System" up to 60W.

Elevata adattabilità per organizzazione e distribuzione, con tutti i cavi nascosti.

Highly adaptable for organisation and distribution, concealing all the cables in the installation.

Installazione rapida

Il sistema Duplo è composto da due binari, uno con collegamento elettrico e l'altro con un moderno ed esclusivo sistema per l'organizzazione dei cavi, che lascia completamente nascosti i cavi in eccesso e garantisce un'installazione rapida e ordinata.

Rapid installation

The Duplo system consists of two rails, one electrified and another one with a modern and exclusive system for organising cables, allowing all loose wiring to be concealed and guaranteeing a rapid, ordered and safe installation.

Applicazione organizzata

Ideale per installazioni che hanno origine nel soffitto e si desidera tenere i cavi ordinati e organizzati.

Organised application

Ideal for installations where the origin is the ceiling and the idea is to maintain order and the organisation of the cables connected.

Senza limiti di configurazione

La possibilità di essere mono o bifacciale lo rende perfetto per installazioni che richiedono flessibilità nel numero di postazioni di lavoro.

No limits to configuration

The possibility of single or double sided makes it perfect for installations that require flexibility in the number of work stations.

APPLICAZIONI

Uffici

Laboratori

APPLICATIONS

Offices

Laboratories



Duplo Column personalizzato per alimentare due postazioni di lavoro indipendenti.

Duplo Column customized to electrify two independent work stations.



Duplo Column con uscita per vertebra Orgatech e organizzatore.

Duplo Column with Orgatech vertebra output and organizer.

CARATTERISTICHE FEATURES

Spazio per l'organizzazione dei cavi.

Semplice sistema di fissaggio a soffitto con piastra telescopica regolabile in altezza.

Spazio predisposto per l'installazione dell'adattatore a vertebra Orgatech.

Possibilità di incorporare due prese di corrente ausiliarie per ciascun lato.

Space for organising cables.

Easy ceiling mounting system with telescopic height adjustable plate.

Space prepared for installation of Orgatech vertebra adapter.

Single and double sided.

CARATTERISTICHE TECNICHE TECHNICAL CHARACTERISTICS

- Profilo in alluminio con finitura anodizzata C27 naturale.
- Ingresso per alimentazione e dati dalla parte superiore.
- Fissaggio a vite nel supporto inferiore a pavimento con guarnizione a tenuta stagna.
- Fornito con: prese di corrente cablate, sistema di fissaggio telescopico a soffitto, finiture per soffitto, piastra di fissaggio a pavimento con giunto di tenuta e finiture.
- Made of aluminium, C27 natural anodized finish.
- Power and data input, upper part.
- Fixed to ground by screws in lower support with watertight seal.
- Supplied with: cabled sockets, telescopic fixing system for ceiling, ceiling trim, ground fixing plate with watertight seal and ground base trim.

DISEGNO TECNICO E DIMENSIONI TECHNICAL DRAWING AND LEVELS

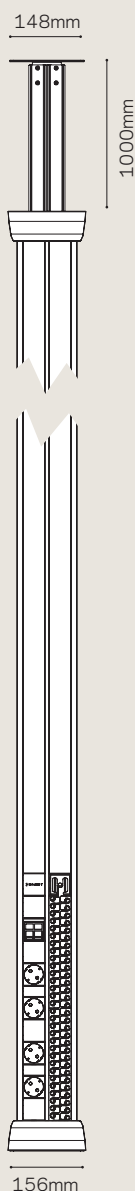



UNIT

Punto di connessione multifunzionale Multifunction connection dock

DETALLES QUE NOS HACEN DIFERENTES / DETAILS THAT MAKE US DIFFERENT

WHITE

Disponibile in bianco.
Available in white.



Compatibile con Orgatech.
Compatible with Orgatech.



Funzioni multimediali
configurabili.
Configurable multimedia.

La nostra soluzione per collegamenti elettrici e passacavo più leggera e discreta a pavimento, a soffitto o da tavolo.

Our solution for electrification and cable guide lighter and more discreet for floor, ceiling or desk.

Su mobili

La soluzione di base per i collegamenti elettrici e multimediali di una postazione di lavoro. Fissa direttamente la vertebra Orgatech e include uno spazio passacavo per cavi ausiliari.

In furniture

The basic solution for the electrical and multimedia connectivity of a work station. It fixes the Orgatech vertebra directly and includes cable guide spaces for auxiliary cable access.

Su pavimento tecnico

Senza collegamento elettrico, consente di fissare la vertebra Orgatech direttamente al pavimento tecnico o al controsoffitto e costituisce il punto di partenza per l'organizzazione dell'uscita dei cavi di un'installazione.

In technical flooring or false ceiling

Not electrified, the Orgatech vertebra can be fixed directly on the ground or the technical ceiling; this is the beginning of the cable organisation in an installation.

APPLICAZIONI

Uffici

Arredamento di hotel

Biblioteche

Mobili commerciali

Pavimento tecnico

Controsoffitto

APPLICATIONS

Offices

Hotel furniture

Libraries

Shop furniture

Technical floor

Technical ceiling



Unit bianco con presa elettrica, RJ45 e passacavo.
White Unit with power outlet, RJ45 and cable guide.



Unit su pavimento tecnico con
vertebra Orgatech.
Unit on technical floor with
Orgatech vertebra.



Unit su controsoffitto.
Unit in technical ceiling.

CARATTERISTICHE FEATURES

Sostituzione rapida e semplice
dei moduli multimediali.

Pronto per adattare la vertebra
Orgatech.

Installazione mediante foro con
corona circolare (Ø102 mm).

Quick and easy to change
multimedia modules.

Prepared to adapt Orgatech
vertebra.

Installation through hole with
circular crown (Ø 102mm).

CARATTERISTICHE TECNICHE TECHNICAL CHARACTERISTICS

- Realizzato in plastica PC ignifuga.
- Finitura in bianco (RAL 9010) o grigio (RAL 7016).
- Ingresso dell'alimentazione tramite cavo flessibile con connettore rapido maschio all'estremità.
- Ingresso per alimentazione e dati dalla parte inferiore.
- Fissaggio per mezzo di linguetta scorrevole (da 8 mm a 42 mm) con ritorno automatico allo smontaggio.
- Made of flame-retardant PC plastic.
- Finished in white (RAL 9010) or grey (RAL 7016).
- Power input through cable with male rapid connector on end.
- Power and data input from lower part.
- Fixed by scrollable tabs (from 8mm to 42mm) with automatic return on disassembly.

DISEGNO TECNICO E DIMENSIONI TECHNICAL DRAWING AND LEVELS

TAVOLO / TABLE

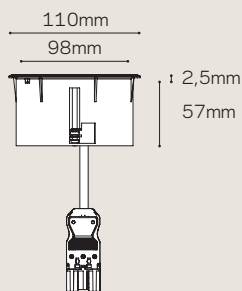
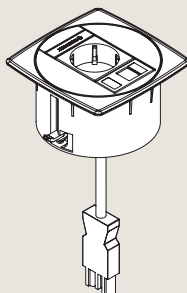

PAVIMENTO / FLOOR

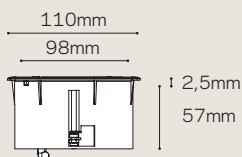
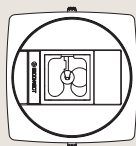

02



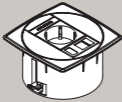
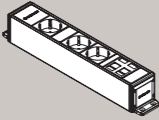
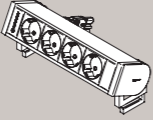
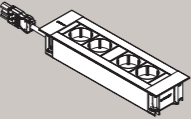
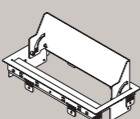
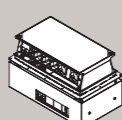

**ELETRIFICAZIONE
DEGLI ARREDI /
ELECTRIFICATION
OF FURNITURE**

-
- 2.1 SISTEMA MODULARE /
MODULAR SYSTEM P.38**
-
- 2.2 SISTEMA CIRCOLARE /
CIRCULAR SYSTEM P.78**

SISTEMA MODULARE/ MODULAR SYSTEM

UNIT		Punto di connessione multifunzionale. Multifunction connection dock.	P.30
CUBO		Connessione in linea. In line connection.	P.38
SUPRA		Connectività da tavolo. On desk connectivity.	P.42
PRISMA		Lavorare e chiudere. Work and close.	P.46
INTRO		Scatola di connessione con design a incasso. Built-in design connection.	P.54
BOX		Aprire e collegare. Open and connect.	P.58
CAP		Per non accontentarsi di nascondere. More than just concealing.	P.62
TOP		Funzionalità ed eleganza. Functionality and elegance.	P.66
MEETING		Massima integrazione. Maximum integration.	P.70
LUMEN		Più che una semplice illuminazione. More than just lighting.	P.74

SISTEMA CIRCOLARE/ CIRCULAR SYSTEM





BIT		Multifunzione compatta. Compact multifunction.	P.78
ATOM		Versatilità compatta. Compact versatility.	P.86
ORBIT		Essenza e discrezione. Essence and discretion.	P.94
DIVUS		Versatilità integrata. Built-in polyvalence.	P.102



CUBO

Conessione in linea In line connection

DETTAGLI CHE CI RENDONO DIVERSI / DETAILS THAT MAKE US DIFFERENT

 WHITE	Disponibile in bianco. Available in white.		Funzioni multimediali configurabili. Configurable multimedia.
	Fabbricazione su misura. Custom manufacturing.		Compatibile con "Ultra-Compact USB Smart Charging System" fino a 60W. Compatible with "Ultra-Compact USB Smart Charging System" up to 60W.
	Compatibile con Orgatech. Compatible with Orgatech.		

Progettato per fornire soluzioni di alimentazione, dati e multimediali in installazioni di superficie per postazioni di lavoro.

Designed to provide solutions for electricity, data and multimedia on work station surface installations.

Installazione rapida

Fissaggio del profilo con supporto a zeta con viti.

Negli articoli con ingresso dati posteriore si utilizza un supporto a zeta rialzato per consentire il passaggio dei cavi.

Rapid installation

Fixed by set of mounting brackets with screws.

In references with multimedia modules and rear accesses, raised brackets are used to leave access for cables.

Collegamento rapido

Alimentazione tramite connettore rapido maschio incassato lateralmente. Su richiesta sono disponibili anche altri sistemi di collegamento.

Access connection

Power supply by male rapid connector embedded in the side. It is also made with other connection systems on request.

Sistema modulare

Sistema modulare adatto a schede con connettori per dati e multimediali, con ingresso diretto dei cavi, che facilita l'installazione e l'eventuale sostituzione di elementi.

Modular system

Modular system to adapt plates with data and multimedia connectors, with direct cable input, facilitating the installation and possible change of elements.

APPLICAZIONI

Mobili per ufficio

Tavoli di laboratorio

Vaschette passacavo

APPLICATIONS

Office furniture

Laboratory tables

Cable guide trays



Cubo su un vassoio a griglia.
Cubo on tray grid.

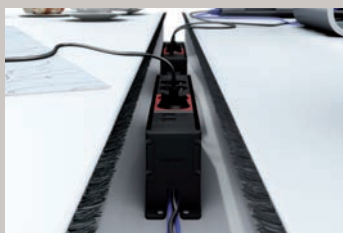

Ingresso dati con supporto a zeta alto.
Data entry with raised brackets.



Cubo con staffa di fissaggio per tavolo V3.
Fixation system through desk clamp V3.



Cubo bianco con fissaggi a 90°.
White Cubo with 90° brackets.



Cubo con protezioni per arredi tecnici.
Cubo with circuit breaker for technical furniture.

CARATTERISTICHE FEATURES

Sostituzione rapida e semplice di moduli multimediali e di dati.

Adattabile a ripiani con griglia industriale.

Quick and easy to change multimedia and data modules.

Adaptable to grid tray.

CARATTERISTICHE TECNICHE TECHNICAL CHARACTERISTICS

- Profilo di alluminio laccato nero (RAL 9017) o bianco (RAL 9010).

- Fissaggio tramite viti.

- Made of black (RAL 9017) or white (RAL 9010) lacquered aluminium profile.

- Fixed by means of screws.

DISEGNO TECNICO E DIMENSIONI TECHNICAL DRAWING AND LEVELS

CON FISSAGGIO PIATTO FIXED BY PLANE BRACKETS

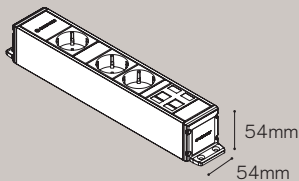

CON FISSAGGI A 90° WITH 90° BRACKETS

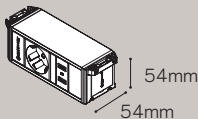

CON FISSAGGIO RIALZATO FIXED BY RAISED BRACKETS

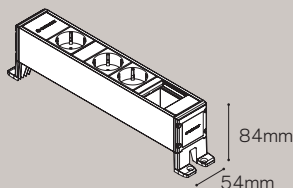

CON STAFFA DI MONTAGGIO SU TAVOLO V3 FIXATION SYSTEM THROUGH DESK CLAMP V3

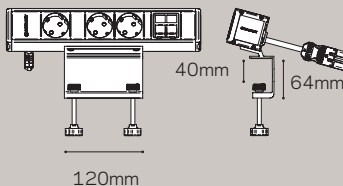



SUPRA

Connectività da tavolo On desk connectivity

DETTAGLI CHE CI RENDONO DIVERSI / DETAILS THAT MAKE US DIFFERENT



Disponibile in bianco.
Available in white.



Fabbricazione su misura.
Custom manufacturing.



Compatibile con Orgatech.
Compatible with Orgatech.



Funzioni multimediali
configurabili.
Configurable multimedia.



Compatibile con "Ultra-Compact USB
Smart Charging System" fino a 60W.
Compatible with "Ultra-Compact USB
Smart Charging System" up to 60W.

Il design e la soluzione su misura per la connettività su tavoli di qualsiasi spessore.

The customized design solution for connectivity on desktops of any thickness.

Installazione rapida e flessibile

Il sistema di installazione ancorato al ripiano del tavolo consente un fissaggio rapido e semplice, senza dover perforare il tavolo e senza elementi aggiuntivi. Sono disponibili accessori per adattarsi a tavoli di diversi spessori, da 5 mm a 55 mm.

Sistema modulare

Consente configurazioni personalizzate che combinano prese di corrente di diversi paesi, caricatori USB, elementi per dati e multimediali. Il sistema modulare facilita il montaggio e la possibilità di scambiare gli elementi per dati e multimediali, grazie all'ingresso diretto dei cavi sul retro.

Quick and flexible installation

Its clamp bracket mounting system allows quick and easy installation in desktop without machining the table or using additional components. Standard fixings available to suit any desk thickness from 5mm to 55mm.

Modular system

It allows to manufacture customized configurations combining power sockets from most countries, USB chargers, data and multimedia elements. The modular system facilitates the mounting and components interchanging with rear direct cable input.

APPLICAZIONI

Mobili da ufficio operativi

Mobili tecnici e di laboratori

Mobili in vetro

Sale polyvalenti

APPLICATIONS

Operational office furniture

Technical and laboratories furniture

Glass furniture

Polivalent rooms



Supra in ufficio su scrivanie accoppiate.

Supra installed on bench office desk.



Il design di Supra nasconde le viti di montaggio.

Supra design hides mounting screws.

CARATTERISTICHE

FEATURES

Configurazione su misura.

Installazione in superficie per tavoli con ripiani fino a 55 mm di spessore.

Sostituzione rapida e semplice dei moduli multimediali.

Custom configuration.

On desk installation for edges up to 55mm thick.

Quick and easy exchange of multimedia modules.

CARATTERISTICHE TECNICHE

TECHNICAL CHARACTERISTICS

- Profilo in alluminio laccato nero (RAL 9017), bianco (RAL 9010) o anodizzato C27 naturale.
- Ingresso dell'alimentazione tramite cavo flessibile posteriore con connettore rapido maschio all'estremità.
- Ingresso dati e multimediale tramite accesso diretto sul retro del profilo.
- Dispositivi di fissaggio regolabili: modello "A", per ripiani da 5 mm a 30 mm di spessore; modello "B", per ripiani da 30 mm a 55 mm di spessore; o modello "C", per ripiani da 15 mm a 40 mm di spessore (fissaggio mediante chiave a brugola 3).
- Made of black (RAL 9017), white (RAL 9010) lacquered aluminium profile, or C27 natural anodized finish.
- Rear power input through cable with male rapid connector on end.
- Rear input of data and multimedia by direct access in the profile.
- Fixations system by adjustable clamp brackets: model "A", for table thicknesses from 5 to 30mm; model "B", for table thicknesses from 30 to 55mm; or model "C", for table thicknesses from 15 to 40mm (Allen n°. 3 tool fixing).

DISEGNO TECNICO E DIMENSIONI

TECHNICAL DRAWING AND LEVELS

MISURE

MEASURES

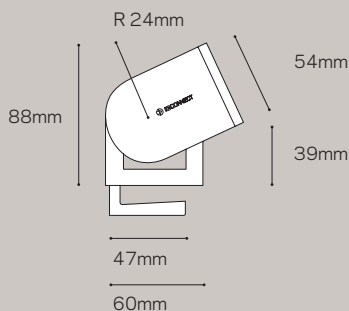

FISSAGGIO STANDARD

STANDARD FIXATION

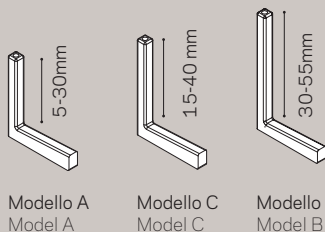

Modello A
Model A

Modello C
Model C

Modello B
Model B

IN SUPERFICIE

ON SURFACE

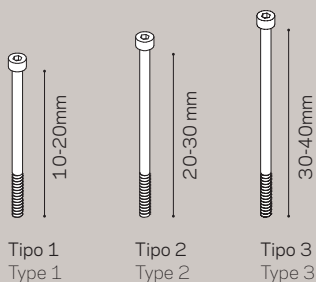

Tipo 1
Type 1

Tipo 2
Type 2

Tipo 3
Type 3



PRISMA

Lavorare e chiudere Work & Close

DETTAGLI CHE CI RENDONO DIVERSI / DETAILS THAT MAKE US DIFFERENT



Funzioni multimediali configurabili.
Configurable multimedia.



Fabbricazione su misura.
Custom manufacturing.



Compatibile con "Ultra-Compact USB Smart Charging System" fino a 60W.
Compatible with "Ultra-Compact USB Smart Charging System" up to 60W.

Semplice, discreto e innovativo. Un nuovo concetto per collegare, organizzare e nascondere; ideale per uffici flessibili, studi e luoghi di lavoro condivisi.

Simple, discreet and innovative. A new concept to connect, organise and conceal; ideal for flexible offices and shared work places.

Installazione in superficie

Il sistema di installazione con ancoraggio al ripiano del tavolo consente un fissaggio rapido e semplice, senza dover perforare il tavolo e senza la necessità di vaschetta interna o di altri accessori.

Installation on the surface

Its installation system is fixed to the surface. This makes it possible to secure it quickly and simply without machining the table. Any additional cable tray or securing accessories are needed.

Design

La copertura girevole nasconde le prese elettriche e gli elementi multimediali quando non vengono utilizzati. Il cablaggio e il sistema di fissaggio sono nascosti, pertanto il Prisma è una soluzione ideale anche con finiture in vetro.

Design

Its rotating lid hides the electrical sockets and multimedia elements when they are not in use. The entire cabling and fixation system are concealed, making it an ideal solution even for glass finishes.

Connessione flessibile

Consente una combinazione di prese di corrente, USB, per dati e multimediali.

Flexibility for connection

Combinations of electrical sockets, USB chargers, data and multimedia elements are allowed.

APPLICAZIONI

Mobili da ufficio operativi

Scrivanie direzionali

Sale di hotel

Mobili in vetro

APPLICATIONS

Office workstation furniture

Executive tables

Hotel rooms

Glass furniture



Disponibile in finitura nera.
Available in black finish .



La copertura girevole nasconde i collegamenti.
Rotating lid to hide connections.



Cablaggio e sistema di fissaggio nascosti.
Cabling and fixation system concealed.

CARATTERISTICHE FEATURES

Installazione in superficie, per pannelli da 1 a 30 mm.

Nasconde i cavi elettrici.

Sistema di fissaggio nascosto.

Spazio per organizzare i cavi nella parte superiore.

Sostituzione rapida e semplice dei moduli multimediali.

Installation on the surface, for thicknesses of 1mm to 30mm.

Conceals power cables.

Hidden fixation system.

Cable organisation space at the top.

Quick and easy change of multi-media modules.

DISEGNO TECNICO E DIMENSIONI TECHNICAL DRAWING AND LEVELS

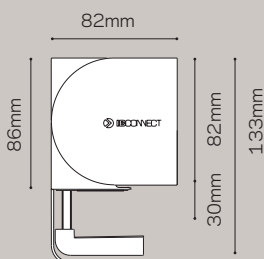

CARATTERISTICHE TECNICHE TECHNICAL CHARACTERISTICS

- Struttura con profilo in alluminio laccato bianco (RAL 9016) o nero (RAL 9011).

- Collegamenti elettrici in profilo di alluminio laccato nero (RAL 9017).

- Apertura a 90° con incastro e ritorno automatico.

- Ingresso dell'alimentazione tramite cavo flessibile con connettore rapido maschio all'estremità.

- Fissaggio mediante morsetti regolabili da 1 a 30 mm.

- Structure made of white (RAL 9016) or black (RAL 9011) lacquered aluminium profile.

- Electric power supply by means of aluminium frame with black lacquered finish (RAL 9017).

- Opening by means of 90° turn with locking and auto-return.

- Power input through power cable with rapid connector on end.

- Fixation system by means of adjustable clamps from 1mm to 30mm.

PRISMA SURFACE

Lavorare e chiudere Work & Close

DETTAGLI CHE CI RENDONO DIVERSI / DETAILS THAT MAKE US DIFFERENT



Fabbricazione su misura.
Custom manufacturing.



Compatibile con "Ultra-Compact USB Smart Charging System" fino a 60W.
Compatible with "Ultra-Compact USB Smart Charging System" up to 60W.

Semplice, discreto e innovativo. Un nuovo concetto per collegare, organizzare e nascondere; ideale per uffici flessibili, studi e luoghi di lavoro condivisi.

Simple, discreet and innovative. A new concept to connect, organise and conceal; ideal for flexible offices and shared work places.

Installazione in superficie

Il sistema di installazione con ancoraggio al ripiano del tavolo consente un fissaggio rapido e semplice, senza dover perforare il tavolo e senza la necessità di vaschetta interna o di altri accessori.

Design

La copertura girevole nasconde le prese elettriche e gli elementi multimediali quando non vengono utilizzati. Il cablaggio e il sistema di fissaggio sono nascosti, pertanto il Prisma è una soluzione ideale anche con finiture in vetro.

Connessione flessibile

Consente una combinazione di prese di corrente, USB, per dati e multimediali.

APPLICAZIONI

Mobili da ufficio operativi

Scrivanie direzionali

Tavoli audiovisivi e per riunioni

Surface installation

Its installation allows it to be placed anywhere on the table, easily adapting to any thickness. Includes template for machining.

Design

Its rotating lid hides the electrical sockets and multimedia elements when they are not in use. The entire cabling, fixation system and cable organisation space are totally concealed.

Flexibility for connection

Combinations of electrical sockets and USB chargers are allowed.

APPLICATIONS

Office workstation furniture

Executive tables

Audiovisual and meeting tables



Il suo sistema di installazione consente di posizionarlo in qualsiasi punto del tavolo, adattandosi a qualsiasi spessore. Its installation system allows it to be placed anywhere on the table, easily adapting to any thickness.

CARATTERISTICHE

FEATURES

Installazione in superficie. Incorpora un modello per lavorazione al banco.

Nasconde i cavi elettrici.

Sistema di bloccaggio e lavorazione al banco a scomparsa.

Spazio per organizzare i cavi nella parte superiore.

Surface installation. Includes template for table machining.

Conceals power cables.

Hidden fixing system and table machining.

Cable organisation space at the top.

CARATTERISTICHE TECNICHE

TECHNICAL CHARACTERISTICS

- Struttura con profilo in alluminio laccato bianco (RAL 9016) o nero (RAL 9011).
- Collegamenti elettrici in profilo di alluminio laccato nero (RAL 9017).
- Apertura a 90° con incastro e ritorno automatico.
- Ingresso dell'alimentazione tramite cavo flessibile con connettore rapido maschio all'estremità.
- Fissaggio tramite viti. Incorpora un modello per lavorazione al banco.
- Structure made of white (RAL 9016) or black (RAL 9011) lacquered aluminium profile.
- Electric power supply by means of aluminium frame with black lacquered finish (RAL 9017).
- Opening by means of 90° turn with locking and auto-return.
- Power input through power cable with rapid connector on end.
- Fixing using bolts. Includes template for table machining.

DISEGNO TECNICO E DIMENSIONI

TECHNICAL DRAWING AND LEVELS

APRIRE OPEN

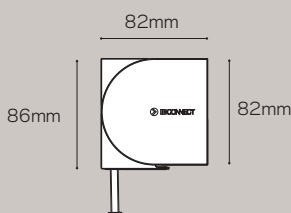
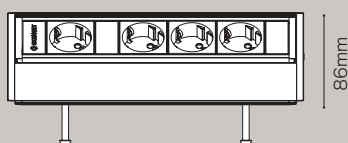

CHIUSO CLOSED

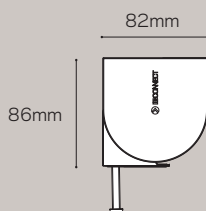
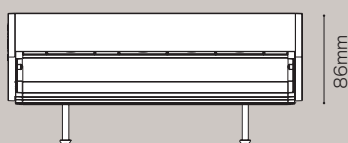

PRISMA SUP/PORT

Lavorare e chiudere Work & Close

DETTAGLI CHE CI RENDONO DIVERSI / DETAILS THAT MAKE US DIFFERENT



Fabbricazione su misura.
Custom manufacturing.



Compatibile con "Ultra-Compact USB Smart Charging System" fino a 60W.
Compatible with "Ultra-Compact USB Smart Charging System" up to 60W.

Semplice, discreto e innovativo. Un nuovo concetto per collegare e nascondere; ideale per le cucine.

Simple, understated and innovative. A new concept in connecting and concealing; ideal for kitchens.

Installazione in superficie

Il sistema di installazione con ancoraggio al ripiano del tavolo consente un fissaggio rapido e semplice, senza dover perforare il tavolo e senza la necessità di vaschetta interna o di altri accessori.

Surface installation

Its raised installation is easily cleaned, making it the best solution for kitchens. The fixing system allows it to be located anywhere, since it adapts to the thickness of the worktop and avoids interference with drawers.

Design

La copertura girevole nasconde le prese elettriche e gli elementi multimediali quando non vengono utilizzati. Il cablaggio e il sistema di fissaggio sono nascosti, pertanto il Prisma è una soluzione ideale anche con finiture in vetro.

Design

Its rotating cover conceals the electrical outlets and USB chargers when not in use. The cables remain completely hidden in the body of the support.

Connessione flessibile

Consente una combinazione di prese di corrente, USB, per dati e multimediali.

Flexibility for connection

Combinations of electrical sockets and USB chargers are allowed.

APPLICAZIONI

Mobili da ufficio operativi

Scrivanie direzionali

Tavoli audiovisivi e per riunioni

Biblioteche

Arredi scolastici

APPLICATIONS

Kitchen

Office workstation furniture

Executive desks

Audiovisual and meeting tables

Libraries

School furniture



Installazione sopraelevata, ideale per cucine.

Raised installation, ideal for kitchens.

PRESTACIONES

FEATURES

Installazione in superficie. Richiede lavorazione.

Nasconde i cavi elettrici.

Supporto rialzato per facilitare la pulizia.

Spazio per organizzare i cavi nella parte superiore.

Surface installation. Machining is required.

Conceals power cables.

Raised support for easy cleaning.

Cable organiser space at the top.

CARACTERÍSTICAS TÉCNICAS

TECHNICAL CHARACTERISTICS

- Struttura con profilo in alluminio laccato bianco (RAL 9016) o nero (RAL 9011).
- Collegamenti elettrici in profilo di alluminio laccato nero (RAL 9017).
- Apertura a 90° con incastro e ritorno automatico.
- Supporto in PA6+30% PV nero (RAL 9011).
- Per spessori di tavola da 10 mm a 40 mm.
- Ingresso di corrente tramite tubo flessibile.
- Fissaggio mediante passacavo. Foro con corona Ø 30 mm.
- Structure made of white (RAL 9016) or black (RAL 9011) lacquered aluminium.
- Electrification made of black lacquered aluminium (RAL 9017).
- Opens by turning 90° with locking system and auto-return.
- Support made of PA6+30% FV black (RAL 9011).
- For table thicknesses from 10mm to 40mm.
- Current input via cable.
- Fixing by screw in cable grommet gap. Hole with ring gear Ø30mm.

DISEGNO TECNICO E DIMENSIONI

TECHNICAL DRAWING AND LEVELS

APRIRE OPEN

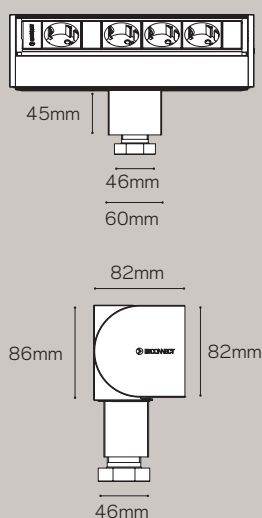

CHIUSO CLOSED

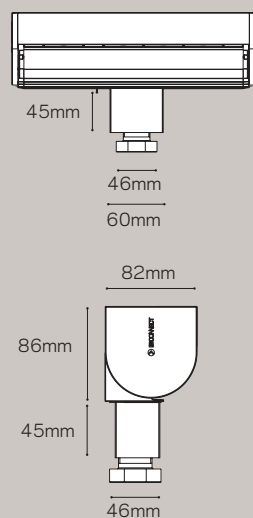



INTRO

Scatola di connessione con design a incasso *Built in design connection*

DETTAGLI CHE CI RENDONO DIVERSI / DETAILS THAT MAKE US DIFFERENT

WHITE

Disponibile in bianco.
Available in white.



Fabbricazione su misura.
Custom manufacturing.



Compatibile con Orgatech.
Compatible with Orgatech.



Funzioni multimediali configurabili.
Configurable multimedia.



Compatibile con "Ultra-Compact USB Smart Charging System" fino a 60W.
Compatible with "Ultra-Compact USB Smart Charging System" up to 60W.

La soluzione incassata da tavolo o da parete per collegamenti elettrici, di dati e multimediali.
The built-in solution for tables or walls, more compact for electrical, data and multimedia connections.

Design molto ridotto senza limiti

Il design consente di realizzare qualsiasi configurazione personalizzata in dimensioni molto ridotte. Può essere adattato per includere i collegamenti necessari in base al progetto.

Collegamento rapido

Alimentazione tramite cavo flessibile con connettore rapido all'estremità. Su richiesta sono disponibili anche altri sistemi di collegamento.

Postazione di lavoro ordinata

A tutti i collegamenti elettrici di Intro può essere aggiunto il nostro sistema di organizzazione dei cavi per tenere ordinati i collegamenti.

Very small design without limits

Its design allows manufacturing any custom configuration with very small dimensions. It can be adapted to include the necessary connections for each project.

Rapid connection

Power supply through cable with rapid connector at the end. Also made with other connection systems on request.

An organized work station

Our cable organization system can be added to all Intro electrifications to avoid disorder in connections on the work station surface.

APPLICAZIONI

Mobili da ufficio operativi

Biblioteche

Arredi scolastici

Poltrone di auditorium

Arredamento di hotel

Pannelli divisorii

APPLICATIONS

Operational office furniture

Libraries

School furniture

Auditorium chairs

Hotel furniture

Partitions



Intro bianco incassato in un tavolo.
White Intro built-in to table.



Dettaglio del fissaggio e dell'ingresso per dati.
Detail of fixing and rear access.



Intro con organizzatore incassato su pannello divisorio con vertebra Orgatech.

Intro with organiser built-in to partition with Orgatech vertebra.



Intro con anello di sicurezza a scomparsa integrato, installato in un tavolo da biblioteca.

Intro with a retractable security ring integrated, installed in a library table.

CARATTERISTICHE FEATURES

Ingresso di dati e connessioni multimediali tramite accesso diretto dal retro.

Sostituzione rapida e semplice dei moduli multimediali.

Fissaggio nascosto sotto le coperture laterali per una facile installazione.

Possibilità di incorporare un anello di sicurezza.

Data and multimedia connection input by rear direct access.

Quick and easy to change data and multimedia modules.

Fixing hidden under the side flaps for easy installation.

Possibility of integrating a retractable security ring.

DISEGNO TECNICO E DIMENSIONI TECHNICAL DRAWING AND LEVELS

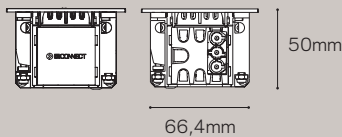
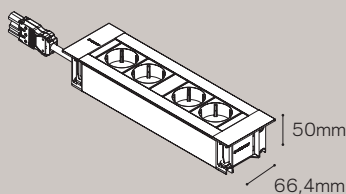

CARATTERISTICHE TECNICHE

- Profilo in alluminio, con finitura anodizzata C27 naturale, laccatura bianca opaca (RAL 9010) o nera opaca (RAL 9017).
- Ingresso dell'alimentazione tramite cavo flessibile laterale con connettore rapido maschio all'estremità.
- Ingresso dati e multimediale sul retro del profilo.
- Fissaggio mediante linguette scorrevoli (da 5 mm a 35 mm) con ritorno automatico allo smontaggio.

TECHNICAL CHARACTERISTICS

- Made of aluminium, C27 natural anodized finish, matt white (RAL 9010) lacquered or matt black (RAL 9017) lacquered.
- Power input through cable with rapid connector on end.
- Data and multimedia input on the rear part of the profile.
- Fixed by scrollable tabs (5mm to 35mm) with automatic return on disassembly.



BOX

Aprire e collegare *Open and connect*

DETTAGLI CHE CI RENDONO DIVERSI / DETAILS THAT MAKE US DIFFERENT

WHITE

Disponibile in bianco.
Available in white.



Funzioni multimediali
configurabili.
Configurable multimedia.

Compatibile con "Ultra-Compact USB
Smart Charging System" fino a 60W.
Compatible with "Ultra-Compact USB
Smart Charging System" up to 60W.

Collegamenti elettrici, per dati e multimediali discreti per postazioni di lavoro.

Discreet electrical, data and multimedia
connections for work stations.

Scatola da incasso con diverse connessioni

È costituita da due elementi: una struttura metallica che viene incassata nel tavolo con un sistema di fissaggio rapido e un modulo interno in cui sono incorporate le prese e gli elementi multimediali.

Box è disponibile per 3, 4 e 6 elementi utili.

Connessione flessibile

I kit per i collegamenti elettrici sono facili da estrarre, in tal modo è semplice sostituirli nello stesso modello di Box. Sono completamente cablati internamente e dispongono di ingresso per l'alimentazione tramite cavo flessibile con connettore rapido maschio all'estremità. È possibile combinare prese di corrente, caricatori USB, ingressi per dati e multimediali.

Il modello Box Plus consente di personalizzare la copertura in laminato dello stesso colore del tavolo, in pelle o in altri materiali (1 mm).

APLICACIONES

Mobili da ufficio operativi

Tavoli audiovisivi e per riunioni

Biblioteche

Arredamento di hotel

Built in multiple connection box

Formed of two elements: a metallic structure (Box) that is built into the table with a rapid fixing system and an internal module (Cubobox) to incorporate sockets and multimedia elements.

Box is available for 3, 4 or 6 elements.

Flexibility in connection

Electrification kits (Cubobox) are easy to extract, which facilitates their exchange in the same Box model. Completely wired internally and power input through cable with male rapid connector on end. Enables the combination of sockets, USB chargers, data and multimedia connections.

The Box Plus model enables adaptation of the top to the colour of the desk, leather or other materials (1mm).

APPLICATIONS

Operational office furniture

Audiovisual and meeting tables

Libraries

Hotel furniture



Caja Box completamente bianca.
Full white Box.



Particolare della copertura della
Box Plus.
Detail of Box Plus cover.

CARATTERISTICHE FEATURES

Consente di tenere gli apparecchi collegati con la copertura chiusa grazie alla spazzola parapolvere.

Per ripiani da 20 a 40 mm di spessore. Per spessori maggiori, mettersi in contatto con noi.

Sostituzione rapida e semplice dei moduli interni e delle connessioni per dati e multimediali.

Makes it possible to keep equipment connected with the cover closed thanks to its brush.

For boards with a thickness of 20mm to 40mm. For thicker boards, please consult.

Quick and easy to change internal modules and data or multimedia connections.

CARATTERISTICHE TECNICHE TECHNICAL CHARACTERISTICS

- Struttura della scatola: acciaio verniciato bianco (RAL 9016), grigio (RAL 9006), nero (RAL 9017).
- Il modello Box Plus è disponibile solo in grigio (RAL 9006) e nero (RAL 9017).
- Apertura della copertura a 50°.
- Collegamenti elettrici in profilo di alluminio laccato nero (RAL 9017) o bianco (RAL 9016).
- Ingresso dell'alimentazione tramite cavo flessibile con connettore rapido maschio all'estremità.
- Steel Box structure painted white (RAL 9016), grey (RAL 9006) or black (RAL 9017).
- Box Plus only available in grey (RAL 9006) or black (RAL 9017).
- Cover opening 50°.
- Cubobox made of black (RAL 9017) or white (RAL 9016) lacquered aluminium.
- Power input through cable with male rapid connector on end.

DISEGNO TECNICO E DIMENSIONI TECHNICAL DRAWING AND LEVELS

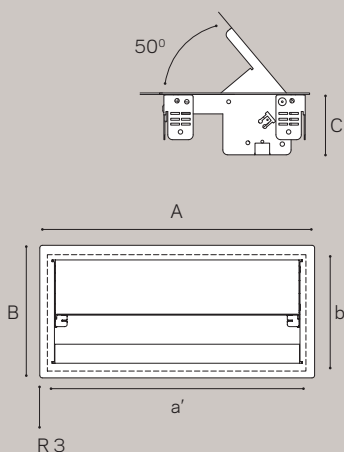
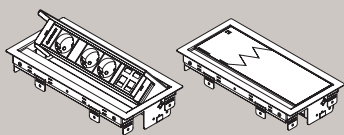

DIMENSIONI DIMENSIONS

3 MODULI / MODULE

Box (mm)
A 274 x B 154 x C 63,5
Taglio del tavolo / Table cut (mm)
a' 249 (+1) x b' 147 (+0,5)

4 MODULI / MODULE

Box (mm)
A 319 x B 154 x C 63,5
Taglio del tavolo / Table cut (mm)
a' 294 (+1) x b' 147 (+0,5)

6 MODULI / MODULE

Box (mm)
A 409 x B 154 x C 63,5
Taglio del tavolo / Table cut (mm)
a' 384 (+1) x b' 147 (+0,5)



CAP

Per non accontentarsi di nascondere More than just concealing

DETTAGLI CHE CI RENDONO DIVERSI / DETAILS THAT MAKE US DIFFERENT

WHITE

Disponibile in bianco.
Available in white.

Per accedere ai collegamenti basta aprire la copertura.

Access connections by simply opening a cover.

Compatibile con i collegamenti elettrici

Predisposto per l'installazione su tavolo e per accedere ai collegamenti elettrici della vaschetta passacavo, indipendentemente dal sistema e dal produttore. Ideale da abbinare ai collegamenti elettrici Cubo.

Gli apparecchi possono restare collegati con la copertura chiusa, poiché la spazzola parapolvere consente l'uscita dei cavi collegati.

Il modello Cap Plus è adatto ad installazioni in cui è richiesta una finitura più integrata, in quanto può essere adattato al ripiano, sia in laminato dello stesso colore del tavolo che in pelle o in altri materiali (1 mm).

Compatible with electrifications

Prepared for installation in a table and access to electrifications in the cable tray, regardless of the system and manufacturer. Ideal for combining with Cubo electrifications.

Allows to keep equipment connected with the cover closed, as the brush permit connected cables to pass through.

For installations where a more integrated finish is needed, the Cap Plus model fits the bill, since it allows adaptation of the cover to the colour of the desk, leather or other materials (1mm).

APPLICAZIONI

Mobili da ufficio operativi

Biblioteche

Hoteles

APPLICATIONS

Operational office furniture

Libraries

Hotels



Dettaglio della copertura di Cap Plus chiusa, in laminato.
Detail of stratified Cap Plus cover closed.



Cap bianco con apertura a 90° e collegamento elettrico in vaschetta.
White Cap with 90° opening and an electrification in a cable tray.

CARATTERISTICHE FEATURES

Consente di tenere gli apparecchi collegati con la copertura chiusa grazie alla spazzola parapolvere.

Sistema di fissaggio rapido su tavoli regolabili in altezza.

Adatto a ripiani da 20 a 40 mm di spessore. Per spessori maggiori, mettersi in contatto con noi.

It allows to keep equipment connected with the cover closed thanks to its brush.

Quick fixing system to table, height adjustable.

Suitable for boards with a thickness of 20mm to 40mm. For thicker boards, please consult.

CARATTERISTICHE TECNICHE TECHNICAL CHARACTERISTICS

- Struttura in acciaio verniciato bianco (RAL 9016), grigio (RAL 9006) o nero (RAL 9017).
- Il modello Cap Plus è disponibile solo in grigio (RAL 9006) o nero (RAL 9017).
- Apertura della copertura a 90°.
- Steel box structure painted in white (RAL 9016), grey (RAL 9006) or black (RAL 9017).
- Cap Plus only available in grey (RAL 9006) or black (RAL 9017).
- Cover opening 90°.

DISEGNO TECNICO E DIMENSIONI TECHNICAL DRAWING AND LEVELS

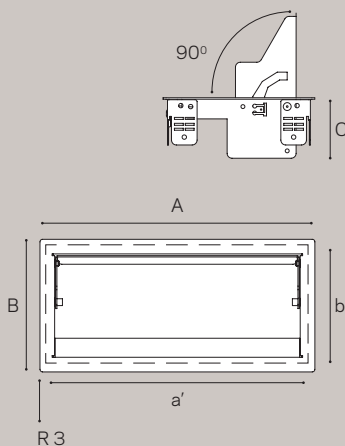
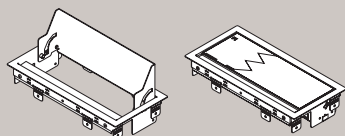

DIMENSIONI DIMENSIONS

Cap (mm)
A 319 x B 154 x C 63,5
Taglio del tavolo / Table Cut (mm)
a' 294 (+1) x b' 147 (+0,5)



TOP

Funzionalità ed eleganza *Functionality and elegance*

DETTAGLI CHE CI RENDONO DIVERSI / DETAILS THAT MAKE US DIFFERENT



Compatibile con "Ultra-Compact USB Smart Charging System" fino a 60W.
Compatible with "Ultra-Compact USB Smart Charging System" up to 60W.

Scatola con collegamento elettrico e sollevamento motorizzato per ambienti di lavoro direzionali.

Electrified box with automatic elevation for management work environments.

Integrazione

Riduzione dell'impatto visivo grazie alla personalizzazione della finitura della copertura con il materiale ottenuto dal taglio effettuato sul tavolo per l'installazione della scatola Top.

Per facilitare l'installazione, sono fornite cornici in plastica per coprire le aperture del tavolo ed evitare la lavorazione dei bordi.

Funzionamento silenzioso

Sollevamento verticale preciso e silenzioso. Il movimento di apertura e chiusura viene eseguito mediante un meccanismo elettronico azionato da un pulsante integrato nella copertura.

Integration

Reduced visual impact due to customisation of cover finishing with the material left over from cutting the table to install the Top box.

To facilitate installation, plastic frames are supplied to cover the cuts made in the table and save on edging.

Quietness

Precise and quietness vertical elevation. It is opened and closed by means of an electronic device controlled by a push-button integrated in the cover.

APPLICAZIONI

Scrivanie direzionali

Tavoli per riunioni e assemblee

Sale per conferenze di hotel

APPLICATIONS

Management tables

Meeting tables

Hotel conference rooms



Dettaglio della scatola Top chiusa.
Detail of closed cover.



Dettaglio della scatola Top aperta.
Detail of open Top.

CARATTERISTICHE FEATURES

Prese di corrente, caricatori USB, per dati e multimediali, completamente cablati internamente con punti di accesso installati a vista per una connessione rapida.

Alimentazione elettrica tramite connettore rapido maschio incassato.

Per tavoli con ripiani da 25 a 40 mm di spessore. Per spessori maggiori, praticare un taglio nel tavolo.

Spessore della copertura: 5 mm.

Power sockets, USB chargers, data and multimedia totally wired internally with visible access installed for quick connection.

Electrical supply through built-in male rapid connector.

For tables thicknesses of 25 to 40 mm. For thicker tables, create a recess in the table.

Cover is 5mm thick.

DISEGNO TECNICO E DIMENSIONI TECHNICAL DRAWING AND LEVELS

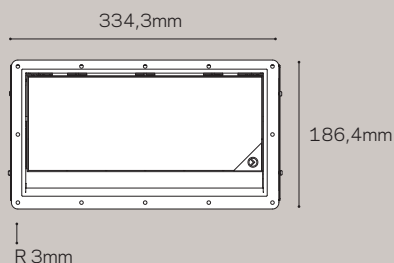
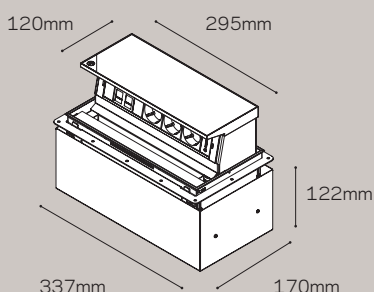

CARATTERISTICHE TECNICHE

- Alimentazione del meccanismo di sollevamento dallo stesso ingresso di alimentazione delle prese di corrente.
- Motore sincrono bidirezionale.
- Tensione 230 V/50 Hz.
- Condensatore 0,12 microfarad/400 Vac.
- Potenza assorbita 4 W/VA.
- Limiti di temperatura del motore: da -10 °C a +55 °C.
- Protezione del motore IP50.
- Pausa minima di inversione: 0,1 sec.
- Sistema elettronico di sicurezza per la chiusura con regolazione della sensibilità anti-intrappolamento.
- Attivazione tramite pulsante luminoso con membrana altamente sensibile.

TECHNICAL CHARACTERISTICS

- Supply for lifting device through the same input as sockets.
- Synchronous bi-directional motor.
- Voltage 230v/50Hz.
- Condenser 0.12 microfarads/400Vca.
- Absorbed power 4W/VA.
- Motor temperature limit -10°C +55°C.
- Motor protection IP50.
- Minimum inversion pause: 0,1s.
- Safe electronic closing system, with regulation of anti-trapping sensitivity.
- Activation by means of highly sensitive membrane bright button.

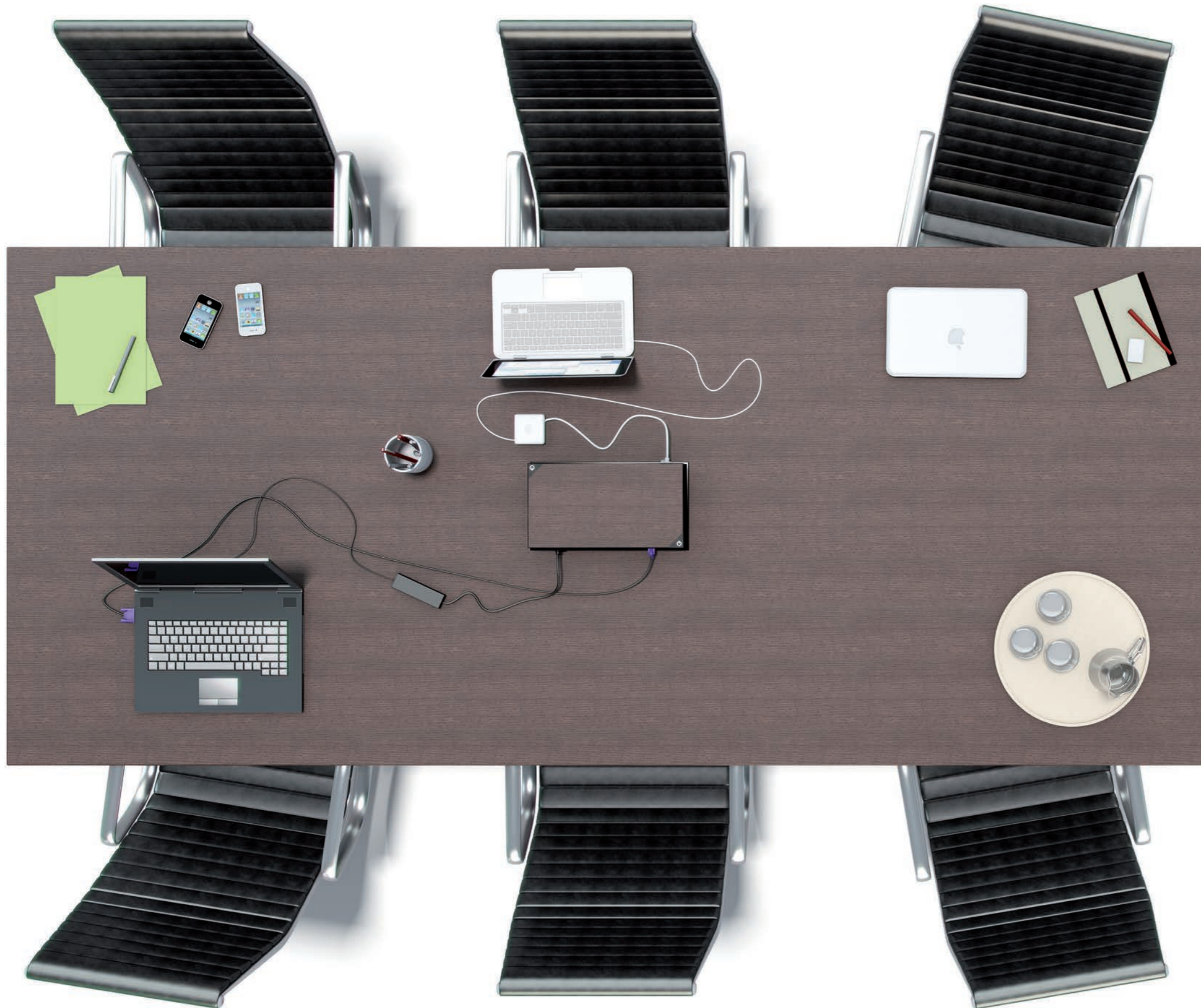

MEETING

Massima integrazione *Maximum integration*

DETTAGLI CHE CI RENDONO DIVERSI / DETAILS THAT MAKE US DIFFERENT



Compatibile con "Ultra-Compact USB Smart Charging System" fino a 60W.
Compatible with "Ultra-Compact USB Smart Charging System" up to 60W.

Scatola bifacciale con collegamento elettrico e sollevamento motorizzato per tavoli da riunione.

Box with motorised lifting electrification with two sides for meeting tables.

Integrazione

Riduzione dell'impatto visivo grazie alla personalizzazione della finitura della copertura realizzata con il materiale ottenuto dal taglio effettuato sul tavolo per l'installazione della scatola Meeting.

Per facilitare l'installazione, sono fornite cornici in plastica per coprire le aperture del tavolo ed evitare la lavorazione dei bordi.

Funzionamento silenzioso

Sollevamento verticale preciso e silenzioso. Il movimento di apertura e chiusura viene realizzato tramite un meccanismo elettronico attivato da un pulsante integrato nella copertura o da un ingresso con connettore per l'attivazione proveniente da un segnale esterno.

APPLICAZIONI

Scrivanie direzionali

Tavoli per riunioni e assemblee

Sale per conferenze di hotel

Integration

Reduced visual impact due to customisation of cover finishing with the material left over from cutting the table to install the Meeting box.

To facilitate installation, plastic frames are supplied to cover the cuts made in the table and save on edging.

Quietness

Precise and quietness vertical elevation. It is opened and closed by means of an electronic device operated by a push-button integrated in the cover or connector input for operation using an external signal.

APPLICATIONS

Management tables

Meeting tables

Hotel conference rooms



Meeting aperta.
Open Meeting.



Meeting chiusa.
Closed Meeting.

CARATTERISTICHE FEATURES

Prese di corrente, caricatori USB, per dati e multimediali, completamente cablati internamente con punti di accesso installati a vista per una connessione rapida.

Connessioni su entrambi i lati.

Alimentazione elettrica tramite connettore rapido maschio incassato.

Per tavoli con ripiani da 25 a 40 mm di spessore. Per spessori maggiori, praticare un taglio nel tavolo.

Spessore della copertura: 5 mm.

Power sockets, USB chargers, data and multimedia totally wired internally with visible access installed for quick connection.

Electrical supply through built-in male rapid connector.

For tables thicknesses of 25 to 40 mm. For thicker tables, create a recess in the table.

Cover is 5mm thick.

CARATTERISTICHE TECNICHE

- Alimentazione del meccanismo di sollevamento dallo stesso ingresso di alimentazione delle prese di corrente.
- Motore sincrono bidirezionale.
- Tensione 230 V/50 Hz.
- Condensatore 0,22 microfarad/400 Vac.
- Potenza assorbita 8 W/VA.
- Limiti di temperatura del motore: da -10 °C a +55 °C.
- Protezione del motore IP50.
- Pausa minima di inversione: 0,1 sec.
- Sistema elettronico di sicurezza per la chiusura con regolazione della sensibilità anti-intrappolamento.
- Attivazione tramite pulsante luminoso con membrana altamente sensibile.
- Connettore per attivazione mediante domotica.

DISEGNO TECNICO E DIMENSIONI TECHNICAL DRAWING AND LEVELS

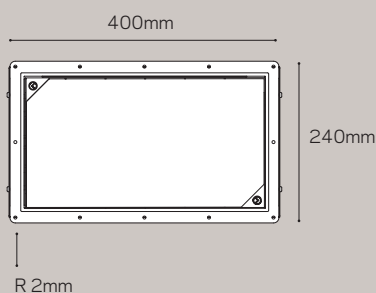
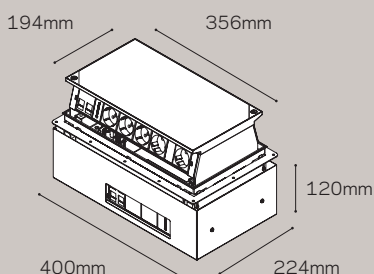

TECHNICAL CHARACTERISTICS

- Supply for lifting device through the same input as sockets.
- Synchronous bi-directional motor.
- Voltage 230v/50Hz.
- Condenser 0.12 microfarads/400Vca.
- Absorbed power 4W/VA.
- Motor temperature limit -10°C +55°C.
- Motor protection IP50.
- Minimum inversion pause: 0,1s.
- Safe electronic closing system, with regulation of anti-trapping sensitivity.
- Activation by means of highly sensitive membrane bright button.



LUMEN

Più che una semplice illuminazione
More than just lighting

DETTAGLI CHE CI RENDONO DIVERSI / DETAILS THAT MAKE US DIFFERENT



Compatibile con Orgatech.
Compatible with Orgatech.



Fabbricazione su misura.
Custom manufacturing.



Compatibile con "Ultra-Compact USB Smart Charging System" fino a 60W.
Compatible with "Ultra-Compact USB Smart Charging System" up to 60W.

In un solo prodotto sono integrate illuminazione e connettività elettrica e multimediale.
Integration in one product, of the needs of lighting with those of electrical and multimedia connectivity.

Installazione rapida

I kit di illuminazione Lumen sono completamente cablati internamente, sia per quanto riguarda l'illuminazione che le prese elettriche.

L'ingresso dell'alimentazione è realizzato mediante una connessione rapida, che consente di collegare i kit direttamente l'uno all'altro senza necessità di installazione.

Installazione ordinata

Tutti i kit Lumen possono essere dotati del nostro sistema di gestione dei cavi per evitare il disordine degli apparecchi collegati.

APPLICAZIONI

Biblioteche

Tavoli di laboratori

Tavoli da officina

Armadi di distribuzione

Cucine

Rapid installation

The wiring in Lumen lighting kits is fully internal, both in regard to the lights and the sockets.

Power input is through a rapid connection, which means the kits can be joined directly with no installation required.

Ordered installation

Our cable organisation system can be adapted to all Lumen kits to keep cables of connected equipment tidy.

APPLICATIONS

Libraries

Laboratory tables

Workshop tables

Distribution cupboards

Kitchens



Kit Lumen uniti.
Joined Lumen Kits.

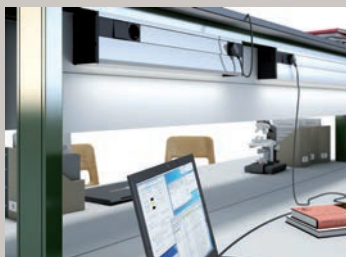

Lumen installato su un banco da tavolo.
Lumen installed on desk.



Lumen montato su ripiano a griglia.
Lumen installed on tray grid.

CARATTERISTICHE FEATURES

Combinazione di illuminazione con prese di corrente, per dati e multimediali.

Interruttore per l'illuminazione.

Montaggio a parete.

Montaggio su ripiano a griglia.

Combination of lighting with power, data and multimedia connections.

Lighting switch.

Fixing to wall.

Fixing to grid tray.

DISEGNO TECNICO E DIMENSIONI TECHNICAL DRAWING AND LEVELS

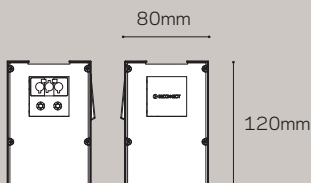
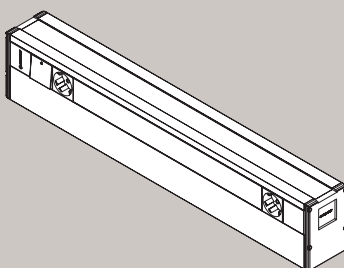

CARATTERISTICHE TECNICHE

- Profilo in alluminio laccato grigio (RAL 9006).
- Ingresso dell'alimentazione tramite connettore rapido.
- Ingresso dati e multimediale sul retro del profilo o laterale.
- Fissaggio a vite sul lato interno del profilo.
- Tubo fluorescente da 18 W, 36 W, 58 W con accensione tramite reattanza elettronica.
- Tubo a LED non incluso.

TECHNICAL CHARACTERISTICS

- Made of lacquered grey aluminium (RAL 9006).
- Power input through rapid connector.
- Data and multimedia input at back or on side.
- Fixed by means of internal screws.
- Fluorescent 18W, 36W, 58W tube turned on by electronic reactance.
- LED tube not included.



BIT PROGRAM 30

Multifunzione compatta Compact multifunction

DETTAGLI CHE CI RENDONO DIVERSI / DETAILS THAT MAKE US DIFFERENT



Compatibile con "Ultra-Compact USB Smart Charging System" fino a 60W.
Compatible with "Ultra-Compact USB Smart Charging System" up to 60W.

Minimalismo configurabile in 30 mm di diametro

Il design e le caratteristiche di Bit riducono l'impatto visivo e ottengono la massima integrazione in 30 mm di diametro per risolvere le esigenze di connettività in ambienti di lavoro o di riposo e svago.

Configurable minimalism in 30mm diameter

The design and features of Bit reduce visual impact and achieve maximum integration in 30mm diameter to solve connectivity needs in work or rest and leisure environments.

APPLICAZIONI

Mobili da ufficio operativi

Cabine e sale modulari

Biblioteche / Università

Mobili tecnici e commerciali

Poltrone

Mezzi di trasporto

Cucine

APPLICATIONS

Offices

Pods / Meeting booths

Libraries / Universities

Technical furniture

Seats

Transports

Kitchens



Bit in finitura nera con ricarica intelligente USB in uso.
Black Bit with USB Smart Charging in use.



Bit installato dentro armadietto.
Bit installed in a locker.



Bit installato in un sedile con l'accessorio di fissaggio orizzontale.
Bit installed in a seat with the horizontal fixing accessory.

CARATTERISTICHE FEATURES

Il sistema di installazione superficiale, costituito da un foro circolare di 32 mm di diametro e dado di bloccaggio con molla di ritorno, consente un fissaggio rapido e semplice, adatto a ripiani di tavoli di diversi spessori, da 1 mm a 40 mm.

Può essere installato a filo della superficie del ripiano eseguendo una lavorazione specifica.

Collegamento tramite cavo per trasmissione dati o per sistemi multimediali.

Può essere installato orizzontalmente sul retro del pannello con un accessorio di fissaggio.

Surface installation system in a 32mm diameter circular cut-out by means of a fixing ring with return, that allows quick and easy installation, covering a wide range of desk board thicknesses (from 1mm to 40mm).

Possibility of flush installation with special machining.

Connection via data or multimedia transmission cable.

Possibility of installation in lying position underneath of desk board using a fixing accessory.

CARATTERISTICHE TECNICHE TECHNICAL CHARACTERISTICS

- Il suo design nasconde il foro circolare di 32 mm di diametro disposto per l'installazione.
- Progettato per fornire diverse funzioni, dispone di porte USB di tipo A e C per la ricarica e la trasmissione di dati, nonché di connettori multimediali e per dati.
- Finitura nera (RAL 9011).
- The 32mm circular cut-out is hidden by the product when installed.
- Designed to provide multiple functions of USB charging, as well as data transmission and multimedia connectors.
- Black finish (RAL 9011).

DISEGNO TECNICO E DIMENSIONI TECHNICAL DRAWING AND LEVELS

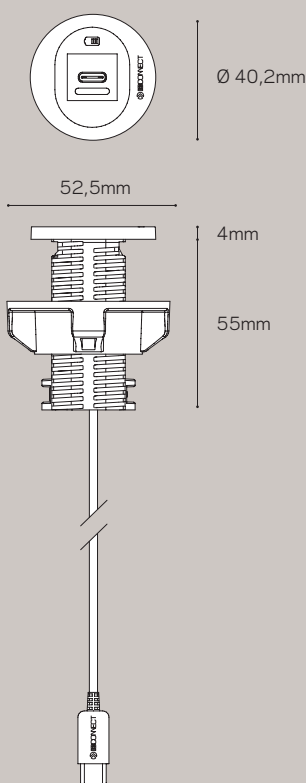

ACCESSORIO DI FISSAGGIO ORIZZONTALE HORIZONTAL FIXING ACCESSORY

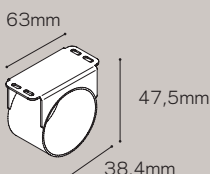

INSTALLAZIONE INSTALLATION

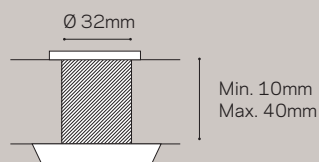

BIT CHARGER



Ultra-Compact
USB Smart Charging
System

Multifunzione compatta

I nostri sforzi nell'ambito della R&S ci consentono di offrire un'ampia gamma di opzioni di ricarica in dimensioni davvero compatte, grazie a moduli specifici (Docking) che accompagnano il prodotto Bit in modo indipendente e vanno disposti accanto ad esso, fornendo un concetto di ricarica innovativo.

Bit è l'esempio del minimalismo configurabile e consente di ricaricare dispositivi mobili, tablet e laptop tramite connettori USB di tipo A e C in modalità di ricarica standard e di ricarica rapida e intelligente fino a 60 W, compatibili con lo standard Power Delivery 3.0 e creati sfruttando le capacità della tecnologia GaN.

Compact multifunction

Our commitment with innovation allows us to offer a wide range of options for charging devices in a truly compact size through charger modules (Docking) that accompany the product Bit independently next to it, providing an innovative concept.

Bit is the example of configurable minimalism, making it possible to charge mobile devices, tablets and laptops through USB type A and C connectors, in standard charging and also fast and intelligent charging up to 60W compatible with Power Delivery 3.0 standard and created by harnessing the capabilities of GaN technology.

DISEGNO TECNICO E DIMENSIONI TECHNICAL DRAWING AND LEVELS

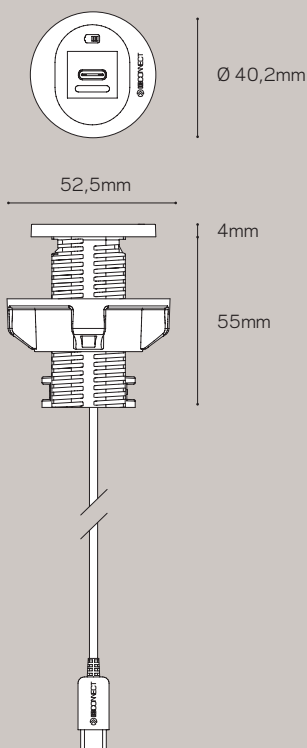

CONFIGURAZIONI CONFIGURATIONS

RICARICA USB STANDARD REGULAR CHARGING



Tipo A / Type A
(10W)



Tipo C / Type C
(15W)



RICARICA USB INTELLIGENTE SMART CHARGING



Tipo C / Type C
(36W)



Tipo C / Type C
(60W)





Bit Charger installato sui sedili di un treno.
Bit Charger installed in the seats of a train.



Bit Charger con il Docking installato sotto.
Bit Charger with the Docking installed below.

DISEGNO TECNICO E DIMENSIONI TECHNICAL DRAWING AND LEVELS

MODULO DI RICARICA (DOCKING) CHARGING MODULE (DOCKING)

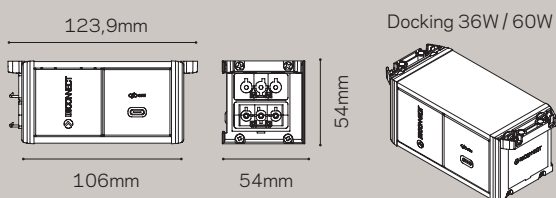

INSTALLAZIONE E COLLEGAMENTO INSTALLATION & CONNECTION

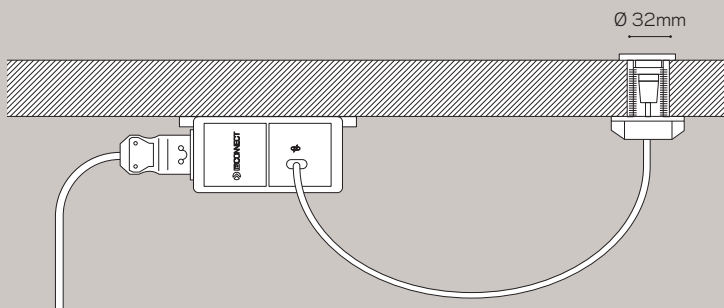

Bit è dotato di un cavo per il collegamento USB (del tipo A o C) che consente una connessione rapida e semplice al trasformatore di carica (Docking).

Bit includes a USB connection cable (type A or type C), providing a quick and easy connection to the charger module (Docking).

BIT MULTIMEDIA

Multifunzione compatta

Oltre a essere un punto di ricarica, Bit può servire anche come punto di trasmissione, in quanto può integrare una moltitudine di diversi connettori di elementi multimediali e dati.

Compact multifunction

In addition to being a charging point, Bit can also fulfill the function of a transmission point, allowing the integration of a multitude of different multimedia connectors.



Diversi Bit Multimedia con connettore HDMI installati su un tavolo da riunione.

Bit Multimedia with HDMI connector installed on a meeting table.

CONFIGURAZIONI CONFIGURATIONS

- USB TIPO A (2.0-3.0)
USB DATA TYPE A (2.0-3.0)
- USB 3.1 TIPO C
USB DATA TYPE C 3.1
- HDMI 2.0, AUDIO JACK 3.5, DIN,
MINI DIN, BNC, PAL
- SC-LC FIBRA OTTICA
SC-LC FIBER OPTIC

USB tipo A Data
USB type A Data

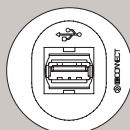

HDMI

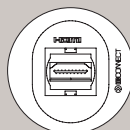

USB tipo C
USB type C



BIT DATA

Multifunzione compatta

Oltre a essere un punto di ricarica, Bit può servire anche come punto di trasmissione, in quanto può integrare diversi connettori di dati.

Compact multifunction

In addition to being a charging point, Bit can also fulfill the function of a transmission point, allowing the integration of data connectors.



Laptop collegato con Internet tramite Bit Data.
Laptop connected to the internet through Bit Data.



Bit Data utilizzati per collegare un telefono alla linea.
Bit Data used to connect a phone to the line.

CONFIGURAZIONI CONFIGURATIONS

Cat 5e
Cat 6
Cat 6a

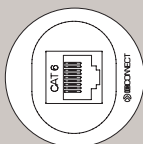



ATOM PROGRAM 60

Versatilità compatta *Compact versatility*

DETTAGLI CHE CI RENDONO DIVERSI / DETAILS THAT MAKE US DIFFERENT



Compatibile con "Ultra-Compact USB Smart Charging System" fino a 60W.
Compatible with "Ultra-Compact USB Smart Charging System" up to 60W.

Massima funzionalità in 60 mm di diametro

Program 60 è l'unico sistema del mercato in grado di offrire soluzioni in 60 mm di diametro, combinando 1 presa di corrente e fino a 2 connessioni di ricarica USB del tipo A e C. Un vero e proprio hub di ricarica multidispositivo che offre minimalismo e integrazione.

Maximum functionality in 60mm diameter

Program 60 is the only system on the market capable of providing solutions in 60mm diameter, combining 1 power outlet and up to 2 USB charging connections. A true multi-device charging center that provides minimalism and integration.

APPLICAZIONI

Mobili da ufficio operativi

Cabine e sale modulari

Biblioteche / Università

Mobili tecnici e commerciali

Poltrone

Mezzi di trasporto

Cucine

APPLICATIONS

Offices

Pods / Meeting booths

Libraries / Universities

Technical furniture

Seats

Transports

Kitchens



Atom in finitura bianca incassato nel tavolo da lavoro in legno.
White Atom built-in in wooden work table.

CARATTERISTICHE FEATURES

In superficie, con foro circolare di 60 mm di diametro, mediante fissaggi scorrevoli con molla di ritorno, adattabile a ripiani di tavoli di spessori compresi tra 10 e 40 mm.

L'installazione può essere realizzata dall'alto (chiave a brugola 3) o dal basso (chiave Torx M8).

Può essere installato a filo della superficie del ripiano eseguendo una lavorazione specifica.

Può essere installato orizzontalmente sul retro del pannello con un accessorio di fissaggio.

Surface installation in circular cut-out of 60mm diameter by means of sliding fixings with return, adaptable to desk board from 10mm to 40mm thick.

Possibility of fixing to desk from the top (Allen 3) or bottom (Torx M8).

Possibility of flush installation with special machining.

Possibility of installation in lying position underneath of desk board using a fixing accessory.

CARATTERISTICHE TECNICHE TECHNICAL CHARACTERISTICS

- Il suo design nasconde il foro circolare di 60 mm di diametro disposto per l'installazione.
- È dotato di copertura personalizzabile con finitura in bianco (RAL 9010) o nero (RAL 9011).
- Dispone di 1 presa di corrente e di diverse combinazioni di ricarica USB del tipo A e C fino a 60 W.
- Dispone di un cavo di alimentazione con collegamento rapido all'estremità, che consente di collegarlo singolarmente o interconnetterlo in modo rapido e semplice.
- The 60mm circular cut-out is hidden by the product when installed.
- Its housing ring is available in white (RAL 9010) or black (RAL 9011) finish.
- It provides 1 power outlet with different combinations of USB charging type A and type C up to 60W.
- It is wired as standard with 230mm power cable with rapid connector on end, allowing individual connection or connection in line quickly and easily.

DISEGNO TECNICO E DIMENSIONI TECHNICAL DRAWING AND LEVELS

SOLO PRESA DI CORRENTE ONLY POWER OUTLET

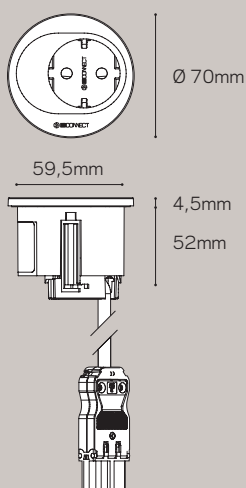

ACCESSORIO DI FISSAGGIO ORIZZONTALE HORIZONTAL FIXING ACCESSORY

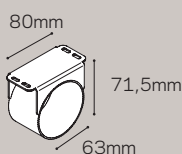

INSTALLAZIONE INSTALLATION

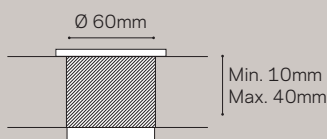

CONFIGURAZIONI CONFIGURATIONS

Tipo F
Type F

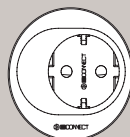

Tipo E
Type E



Tipo G
Type G

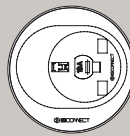

Tipo J
Type J

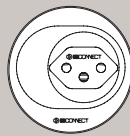

ATOM REGULAR CHARGING

Versatilità compatta

Atom è l'esempio della versatilità compatta e rende possibile abbinare 1 presa di corrente e connettori USB del tipo A e C per la ricarica standard di dispositivi mobili e tablet.

Compact versatility

Atom is the example of compact versatility, making possible the combination of 1 power outlet and USB charging type A and type C in standard charging for mobile devices and tablets.



Atom in finitura nera incassato in un sedile.
Black Atom built-in in a seat.

DISEGNO TECNICO E DIMENSIONI TECHNICAL DRAWING AND LEVELS

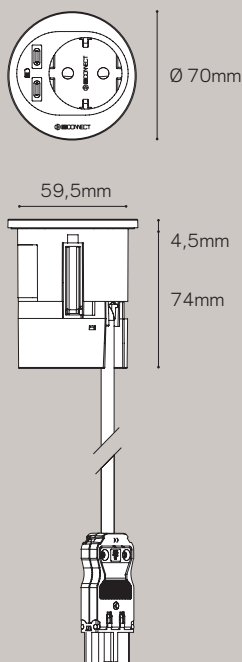

CONFIGURAZIONI CONFIGURATIONS

PRESA + RICARICA STANDARD / POWER OUTLET + REGULAR USB CHARGING



1 presa + 2
USB tipo A
1 socket + 2
USB type A

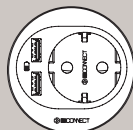

1 presa + 1 USB
tipo A + 1 USB
tipo C
1 socket + 1
USB type A +
1 USB type C

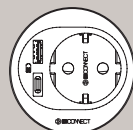

1 presa + 2 USB
tipo C
1 socket + 2
USB type C

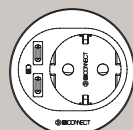

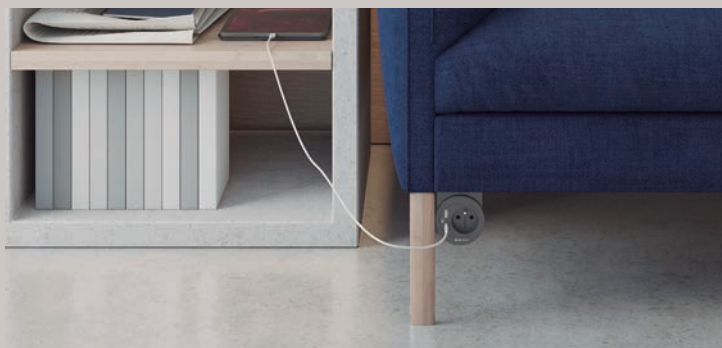

Accessorio di fissaggio orizzontale.
Horizontal fixing accessory.

**ACCESSORIO DI FISSAGGIO
ORIZZONTALE**
HORIZONTAL FIXING ACCESSORY

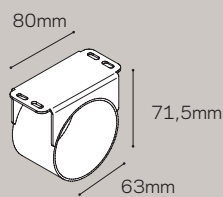

INSTALLAZIONE
INSTALLATION

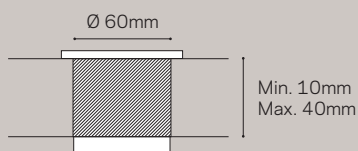

ATOM SMART CHARGING UP TO 60W



Ultra-Compact
USB Smart Charging
System

Ricarica rapida e intelligente

nostri caricabatterie intelligenti USB tipo C da 36 W e 60 W sono il frutto dei nostri sforzi innovativi tesi ad ottenere minimalismo e forma, sono compatibili con lo standard Power Delivery 3.0 e sono creati sfruttando le capacità della tecnologia GaN.

I moduli di ricarica accompagnano il prodotto in modo indipendente (Docking), alloggiati accanto ad esso, fornendo una ricarica rapida e intelligente da 36 W e 60 W per telefoni cellulari, tablet e laptop, con potenze fino a 60 W.

Fast and smart charging

In our pursuit of minimalism and form, our 36W and 60W smart USB type C chargers are the result of our innovative effort, compatible with the Power Delivery 3.0 standard and created by harnessing the capabilities of GaN technology.

These charging modules (Docking) are installed independently next to the Atom, providing fast and smart charging up to 60W to mobile phones, tablets and high-power laptops.

DISEGNO TECNICO E DIMENSIONI TECHNICAL DRAWING AND LEVELS

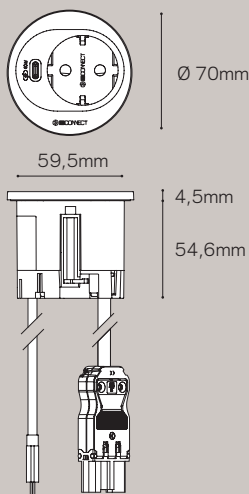

MODULO DI RICARICA (DOCKING) CHARGING MODULE (DOCKING)

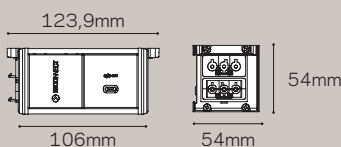

CONFIGURAZIONI CONFIGURATIONS

PRESA + RICARICA INTELLIGENTE / POWER SOCKET + USB SMART CHARGING



1 presa + 1 USB tipo C 36W o
60W + Docking 36W o 60W
1 socket + 1 USB type C 36W or
60W + Docking 36W or 60W

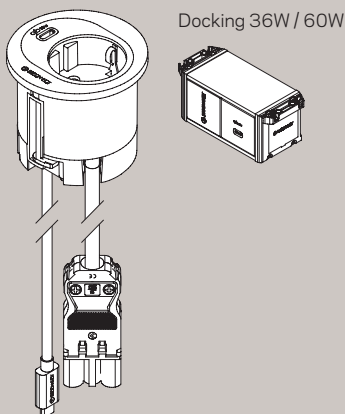



Atom in finitura bianca con ricarica intelligente USB installato in una cabina telefonica.

White Atom with USB Smart Charging installed in a phone booth.

INSTALLAZIONE E COLLEGAMENTO INSTALLATION & CONNECTION

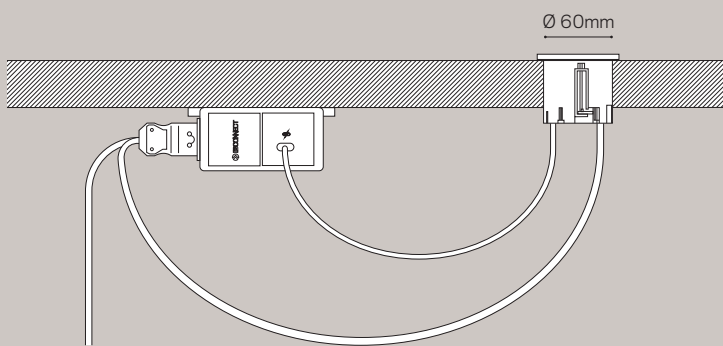

Atom è dotato di un cavo per il collegamento USB (del tipo A o C) che consente una connessione rapida e semplice al trasformatore di carica (Docking).

Atom with smart USB charging includes one type C connection cable and another cable with rapid connector on end, providing a quick and easy connection to the charger module (Docking).



ORBIT PROGRAM 60

Essenza e discrezione
Essence and discretion

DETTAGLI CHE CI RENDONO DIVERSI / DETAILS THAT MAKE US DIFFERENT



Compatibile con "Ultra-Compact USB Smart Charging System" fino a 60W.
Compatible with "Ultra-Compact USB Smart Charging System" up to 60W.

Massima funzionalità in 60 mm di diametro

L'innovativo concetto di Orbit consente di disporre di diversi elementi per il collegamento elettrico e multimediale in uno spazio estremamente ridotto, offrendo anche la possibilità di nascondere la presa di corrente con una copertura scorrevole quando non viene utilizzata, garantendo in tal modo sicurezza e pulizia all'ambiente di lavoro con un concetto minimalista.

Maximum functionality in 60mm diameter

The innovative concept of Orbit allows to have 1 power outlet and up to 2 USB charging connections in a very small space, also offering the possibility of hiding the power outlet when it is not in use by means of a sliding cover, providing safety and cleanliness to the work environment.

APPLICAZIONI

Mobili da ufficio operativi

Cabine e sale modulari

Biblioteche / Università

Mobili tecnici e commerciali

Poltrone

Mezzi di trasporto

Cucine

APPLICATIONS

Offices

Pods / Meeting booths

Libraries / Universities

Technical furniture

Seats

Transports

Kitchens



Orbit in finitura nera installato in un tavolo da ufficio.
Black Orbit installed in an office table.

CARATTERISTICHE FEATURES

In superficie, con foro circolare di 60 mm di diametro, mediante fissaggi scorrevoli con molla di ritorno, adattabile a ripiani di tavoli di spessori compresi tra 10 e 40 mm.

Fissaggio al ripiano del tavolo dal basso (chiave Torx M8).

Può essere installato a filo della superficie del ripiano eseguendo una lavorazione specifica.

Surface installation in circular cut-out of 60mm diameter by means of sliding fixings with return, adaptable to desk board from 10mm to 40mm thick.

Fixing to desk from the bottom (Torx M8).

Possibility of flush installation with special machining.

CARATTERISTICHE TECNICHE TECHNICAL CHARACTERISTICS

- Il suo design nasconde il foro circolare di 60 mm di diametro disposto per l'installazione.
- È dotato di copertura personalizzabile con finitura in bianco (RAL 9010) o nero (RAL 9011).
- È dotato di 1 presa di corrente che può essere nascosta con una copertura scorrevole e di diverse combinazioni di ricarica tramite USB del tipo A e C fino a 60 W.
- Dispone di un cavo di alimentazione con collegamento rapido all'estremità, che consente di collegarlo singolarmente o interconnetterlo in modo rapido e semplice.
- The 60mm circular cut-out is hidden by the product when installed.
- Its cover is available in white (RAL 9010) or black (RAL 9011) finish.
- It provides 1 power outlet with different combinations of USB charging type A and type C up to 60W.
- It is wired as standard with 230mm power cable with rapid connector on end, allowing individual connection or connection in line quickly and easily.

DISEGNO TECNICO E DIMENSIONI TECHNICAL DRAWING AND LEVELS

SOLO PRESA DI CORRENTE ONLY POWER OUTLET

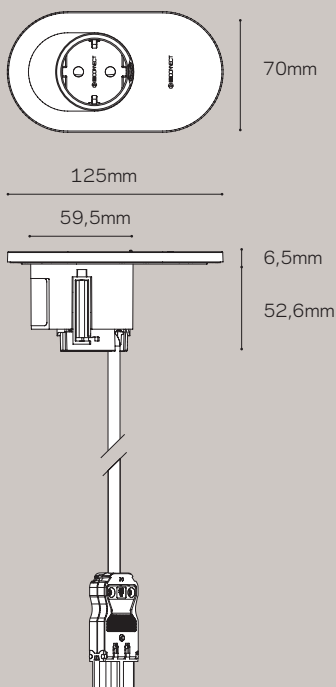

INSTALLAZIONE INSTALLATION

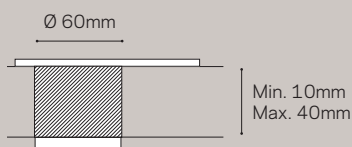

CONFIGURAZIONI CONFIGURATIONS

Tipo F
Type F

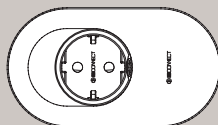

Tipo E
Type E

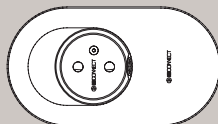

Tipo J
Type J

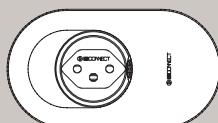

ORBIT REGULAR CHARGING

Essenza e discrezione

Orbit è l'esempio dell'essenza e della discrezione e consente di abbinare 1 presa di corrente e connettori USB del tipo A e C per la ricarica standard di dispositivi mobili e tablet, con la possibilità di nascondere la presa di corrente quando non viene utilizzata.

Essence and discretion

Orbit is the example of compact versatility, making possible the combination of 1 power outlet and USB charging type A and type C in standard charging for mobile devices and tablets, offering the possibility of hiding the power outlet when it is not in use.

DISEGNO TECNICO E DIMENSIONI TECHNICAL DRAWING AND LEVELS

PRESA + RICARICA STANDARD / POWER OUTLET + REGULAR USB CHARGING

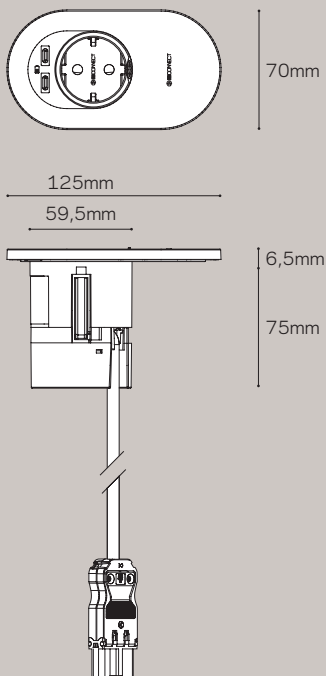

CONFIGURAZIONI CONFIGURATIONS



1 presa + 2 USB tipo A /
1 socket + 2 USB type A

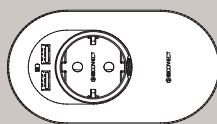

1 presa + 1 USB tipo A + 1
USB tipo C / 1 socket + 1
USB type A + 1 USB type C

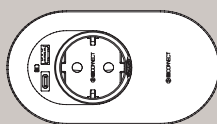

1 presa + 2 USB tipo C /
1 socket + 2 USB type C

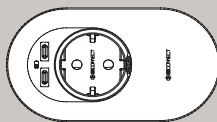

INSTALLAZIONE INSTALLATION

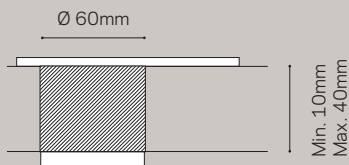



Orbit in finitura bianca installato in una sala d'attesa.
White Orbit installed in a waiting room.



Diversi Orbit in finitura bianca installati in un tavolo universitario.
Several Orbit in white finish installed in a university.

ORBIT SMART CHARGING UP TO 60W



Ultra-Compact
USB Smart Charging
System

Ricarica rapida e intelligente

I nostri caricabatterie intelligenti USB tipo C da 36 W e 60 W sono il frutto dei nostri sforzi innovativi tesi ad ottenere minimalismo e forma, sono compatibili con lo standard Power Delivery 3.0 e sono creati sfruttando le capacità della tecnologia GaN.

I moduli di ricarica accompagnano il prodotto in modo indipendente (Docking), alloggiati accanto ad esso, fornendo una ricarica rapida e intelligente da 36 W e 60 W per telefoni cellulari, tablet e laptop, con potenze fino a 60 W.

Fast and smart charging

In our pursuit of minimalism and form, our 36W and 60W smart USB type C chargers are the result of our innovative effort, compatible with the Power Delivery 3.0 standard and created by harnessing the capabilities of GaN technology.

These charging modules (Docking) are installed independently next to the Orbit, providing fast and smart charging up to 60W to mobile phones, tablets and high-power laptops.

DISEGNO TECNICO E DIMENSIONI TECHNICAL DRAWING AND LEVELS

PRESA + RICARICA INTELLIGENTE / POWER SOCKET + USB SMART CHARGING

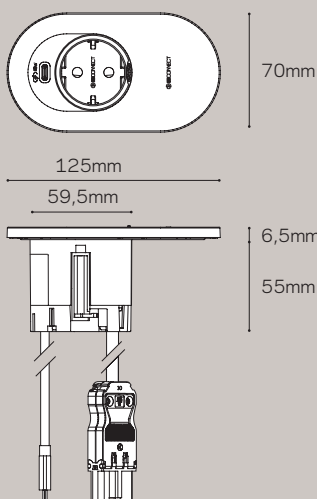

MODULO DI RICARICA (DOCKING) CHARGING MODULE (DOCKING)

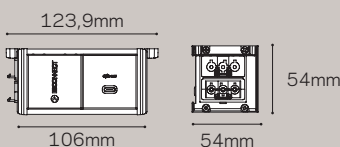

CONFIGURAZIONI CONFIGURATIONS



1 presa + 1 USB tipo C 36W o
60W + Docking 36W o 60W /
1 socket + 1 USB type C 36W or
60W + Docking 36W or 60W

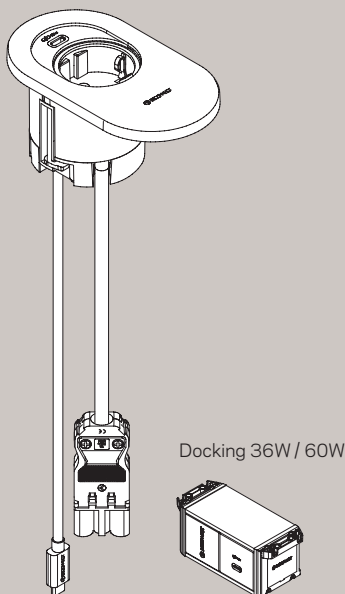



Orbit in finitura bianca installato in una cabina di riunione.
White Orbit in a meeting booth.

INSTALLAZIONE E COLLEGAMENTO INSTALLATION & CONNECTION

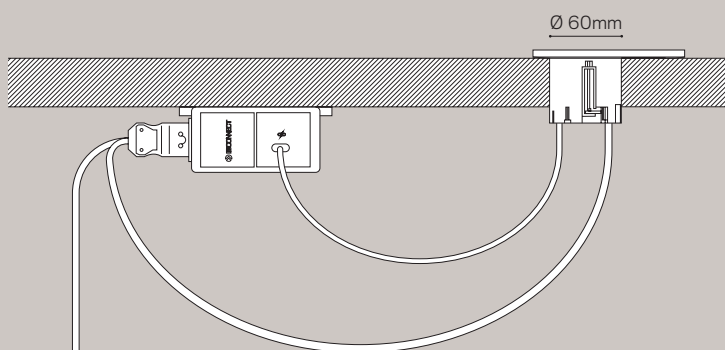

Orbit è dotato di un cavo per il collegamento USB (del tipo A o C) che consente una connessione rapida e semplice al trasformatore di carica (Docking).

Orbit with smart USB charging includes one type C connection cable and another cable with rapid connector on end, providing a quick and easy connection to the charger module (Docking).



DIVUS PRO/ GRAM 80

Versatilità integrata *Built-in polyvalence*

DETTAGLI CHE CI RENDONO DIVERSI / DETAILS THAT MAKE US DIFFERENT



Compatibile con "Ultra-Compact USB Smart Charging System" fino a 60W.
Compatible with "Ultra-Compact USB Smart Charging System" up to 60W.

Piena funzionalità in un diametro di 80 mm

Divus ti consente di integrare tutte le esigenze di connettività di una postazione di lavoro in soli 80 mm di diametro, combinando 1 presa di corrente, fino a 2 connessioni di ricarica USB, 1 connettore di dati o multimediale e 2 spazi passacavi.

Entire functionality in 80mm diameter

Divus allows to integrate all the connectivity needs of a workstation in only 80mm diameter, combining 1 power outlet, up to 2 USB charging connections, 1 data or multimedia connector and 2 cable grommets.

APPLICAZIONI

Mobili da ufficio operativi

Tavoli per sale riunioni

Cabine / Sale modulari

Biblioteche / Università

Mobili tecnici e commerciali

APPLICATIONS

Offices

Meeting tables

Pods / Meeting booths

Libraries / Universities

Technical furniture



Divus bianco incassato in un tavolo di legno.
White Divus built-in in wooden table.



Divus nero incassato in un tavolo operativo.
Black Divus built-in in work table.

CARATTERISTICHE FEATURES

Sistema di installazione superficiale con foro circolare di 80 mm di diametro, mediante fissaggi scorrevoli con molla di ritorno, adattabile a ripiani di tavoli di spessori compresi tra 16 e 46 mm.

L'installazione può essere effettuata dall'alto (chiave a brugola) o dal basso (chiave Torx M8).

Può essere installato a filo della superficie del ripiano eseguendo una lavorazione specifica.

Surface installation in circular cut-out of 80mm diameter by means of sliding fixings with return, adaptable to desk boards from 16mm to 46mm thick.

Possibility of fixing to desk from the top (Allen 3) or bottom (Torx M8).

Possibility of flush installation with special machining.

CARATTERISTICHE TECNICHE

- Il design nasconde il foro circolare di 80 mm di diametro disposto per l'installazione.
- Dispone di una lunetta con finitura bianca (RAL 9010) o nera (RAL 9011).
- Offre 1 presa di corrente, 2 spazi passacavi con copertura rimovibile e diverse combinazioni sia di ricarica USB tipo A e C fino a 60 W, sia di connettori di dati e multimediali tipo Keystone.
- Dispone di un cavo di alimentazione di 230 mm con connettore rapido all'estremità, che consente di collegarlo singolarmente o interconnetterlo in modo rapido e semplice.

TECHNICAL CHARACTERISTICS

- The 80mm circular cut-out is hidden by the product when installed.
- Its housing ring is available in white (RAL 9010) or black (RAL 9011) finish.
- It provides 1 power outlet, 2 cable grommets with removable cover, and different combinations of USB charging type A and type C up to 60W, such as data and multimedia Keystone compatible connectors.
- It is wired as standard with 230mm power cable with rapid connector on end, allowing individual connection or connection in line quickly and easily.

DISEGNO TECNICO E DIMENSIONI TECHNICAL DRAWING AND LEVELS

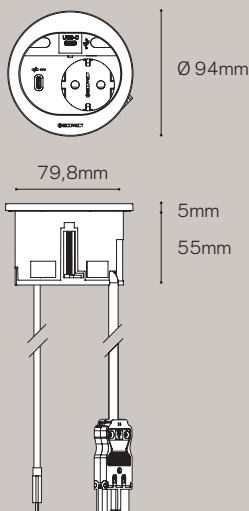

INSTALLAZIONE INSTALLATION

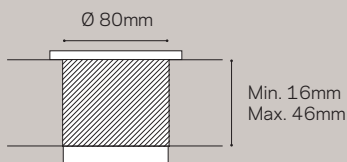

DIVUS REGULAR CHARGING

Versatilità compatta e multifunzione

Divus è l'esempio perfetto di versatilità compatta e multifunzionale. È possibile integrarlo completamente nell'arredamento grazie a 1 presa di corrente, 1 connettore per trasmissione di dati o multimediale, connessioni USB di tipo A e C per la ricarica standard di dispositivi mobili e tablet e 2 spazi passacavi con copertura rimovibile.

Compact and multifunction versatility

Divus is the example of compact and multifunction versatility, making possible its full integration into the furniture, combining 1 power outlet, 1 data transmission or multimedia connector, USB charging type A and type C in standard charging for mobile devices and tablets, and including 2 cable grommets with removable cover.

CONFIGURAZIONI CONFIGURATIONS

PRESA DI CORRENTE + RICARICA USB NORMALE + CONNETTORE DATI, CONNETTORE MULTIMEDIALE, PASSACAVO O COPERCHIO CIECO
POWER OUTLET + REGULAR USB CHARGING + DATA CONNECTOR, MULTIMEDIA CONNECTOR, CABLE GROMMET OR BLIND LID.



- Schuko, francese, britannica, svizzera 10A / Type F, type E, type G, type J.
- 2 USB tipo C, 1 USB tipo A + 1 USB tipo C / 2 USB type C, 1 USB type A + 1 USB type C.
- USB dati tipo A 3.0, USB dati tipo C 3.1, HDMI 2.0, RJ45 (Cat. 6, Cat. 6A; UTP, FTP), 3 spazi passacavo, coperchio cieco / USB data type A 3.0, USB data type C 3.1, HDMI 2.0, RJ45 (Cat 6, Cat 6A; UTP, FTP), 3 cable guide spaces, blind lid

1 presa + 1 USB tipo A + 1 USB tipo C + 3 spazi passacavo
1 socket + 1 USB type A + 1 USB type C + 3 cable guide spaces



1 presa + 1 USB tipo A + 1 USB tipo C + coperchio cieco
1 socket + 1 USB type A + 1 USB type C + blind lid.

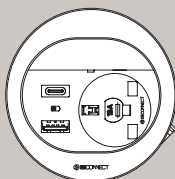

1 presa + 2 USB tipo C + 1 HDMI + passacavi
1 socket + 1 USB type C + 1 USB type A + 1 RJ45 + cable grommet

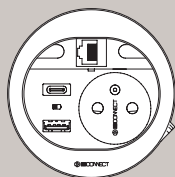

1 presa + 2 USB tipo C + 1 USB dati tipo C 3.1 + passacavi
1 socket + 1 USB type C 36W + 1 USD data type A + cable grommet

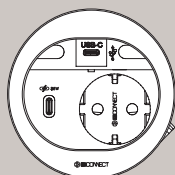



Diversi Divus con lunetta con finitura bianca incassati in tavoli per sale riunioni.

Several Divus with white housing rings, built-in in a meeting table.



Dettaglio di Divus in uso.

Detail of Divus in use.

DIVUS SMART CHARGING UP TO 60W



Ultra-Compact
USB Smart Charging
System

Sforzo innovativo

I nostri caricabatterie intelligenti USB tipo C da 36 W e 60 W sono il frutto dei nostri sforzi innovativi tesi ad ottenere minimalismo e forma, sono compatibili con lo standard Power Delivery 3.0 e sono creati sfruttando le capacità della tecnologia GaN.

Integrati in un modulo di ricarica (docking), sono alloggiati accanto a Divus e lo accompagnano in modo indipendente, fornendo una ricarica rapida e intelligente per cellulari, tablet e laptop ad alta potenza fino a 60 W.

Innovation effort

In our pursuit of minimalism and form, our 36W and 60W smart USB type C chargers are the result of our innovative effort, compatible with the Power Delivery 3.0 standard and created by harnessing the capabilities of GaN technology.

Integrated in a charging module (Docking), they are installed independently next to the Divus, providing fast and smart charging up to 60W to mobile phones, tablets and high-power laptops.

CONFIGURAZIONI CONFIGURATIONS

PRESA DI CORRENTE + USB RICARICA INTELLIGENTE + CONNETTORE DATI, CONNETTORE MULTIMEDIALE, PASSACAVO O COPERCHIO CIECO
POWER OUTLET + USB SMART CHARGING + DATA CONNECTOR, MULTIMEDIA CONNECTOR, CABLE GROMMET OR BLIND LID.



- Schuko, francese, britannica, svizzera 10A.
Type F, type E, type G, type J.
- 1 USB tipo C a 36 W, 1 USB tipo C a 60 W.
1 USB type C 36W, 1 USB type C 60W.
- USB dati tipo A 3.0, USB dati tipo C 3.1, HDMI 2.0, RJ45 (Cat. 6, Cat. 6A; UTP, FTP), 3 spazi passacavo, coperchio cieco.
USB data type A 3.0, USB data type C 3.1, HDMI 2.0, RJ45 (Cat 6, Cat 6A; UTP, FTP), 3 cable guide spaces, blind lid.

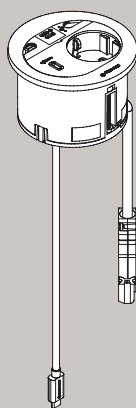

Docking 36W / 60W

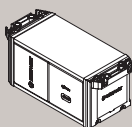



Divus bianchi con ricarica intelligente USB installata in una biblioteca.
White Divus with USB Smart Charging installed in a library.

DISEGNO TECNICO E DIMENSIONI TECHNICAL DRAWING AND LEVELS

MODULO DI RICARICA (DOCKING) CHARGING MODULE (DOCKING)

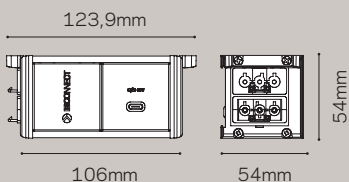

INSTALLAZIONE E COLLEGAMENTO INSTALLATION & CONNECTION

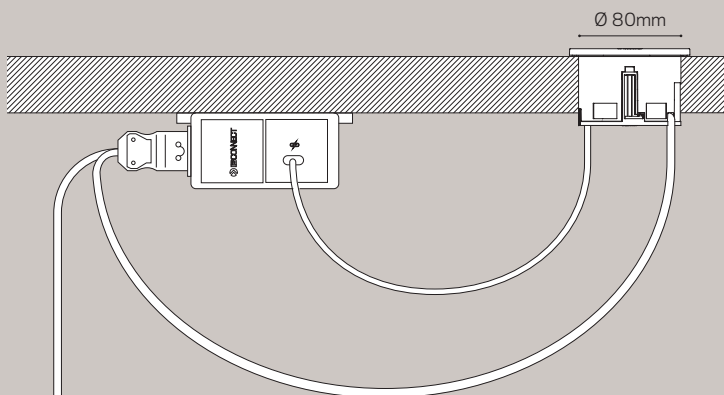

Divus con ricarica intelligente include un cavo USB tipo C e un cavo con connettore rapido all'estremità, per una connessione rapida e semplice al modulo di ricarica (docking).

Divus with smart USB charging includes one type C connection cable and another cable with rapid connector on end, providing a quick and easy connection to the charger module (Docking).

03

CONFIGURAZIONE
 PRODOTTO /
 PRODUCT
 CONFIGURATION

SISTEMA MODULARE /
 MODULAR SYSTEM

MODULO PER MODULO / MODULE BY MODULE

PRESE DI CORRENTE / SOCKETS

ACCESSORI MULTIMEDIALI / MULTIMEDIA ACCESSORIES

P. 113

Oltre ai riferimenti standard, è possibile configurare l'elettrificazione in base alle proprie esigenze.

In addition to the standard references, you can put together the electrical installation that meets your needs.

SISTEMA DI RICARICA USB /
 USB CHARGING SYSTEM

RICARICA NORMALE / REGULAR CHARGING

RICARICA INTELLIGENTE / SMART CHARGING

P. 123

Un'ampia gamma di opzioni per la ricarica di dispositivi in dimensioni davvero compatte.

A wide range of charging options in a truly compact size.

COLLEGAMENTI ELETTRICI
 E CAVI / ELECTRICAL
 CONNECTIONS & CABLES

P. 129

Disponiamo di un'ampia gamma di connettori e cavi elettrici.

We have an extensive catalogue of connectors and power cables.

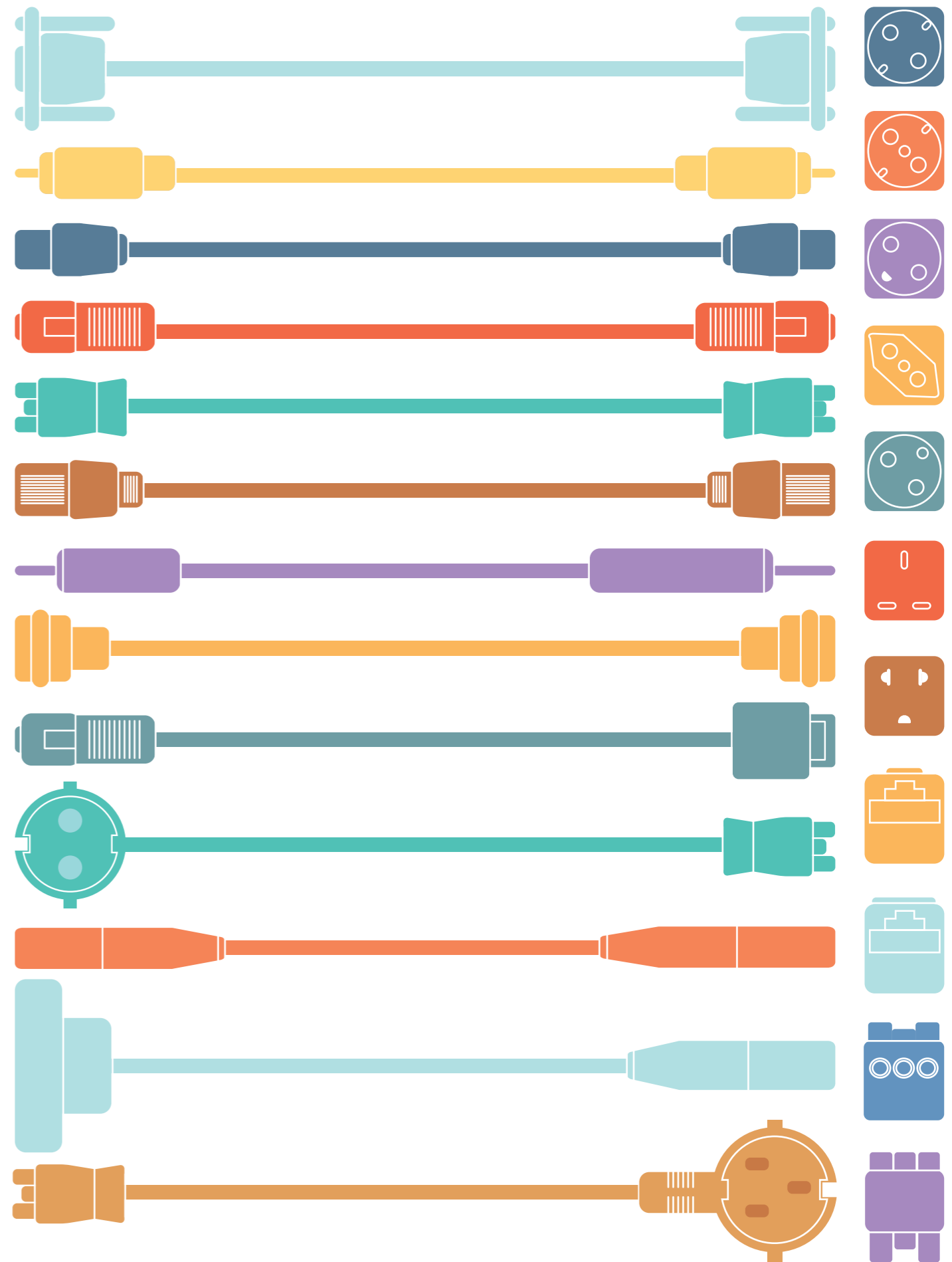
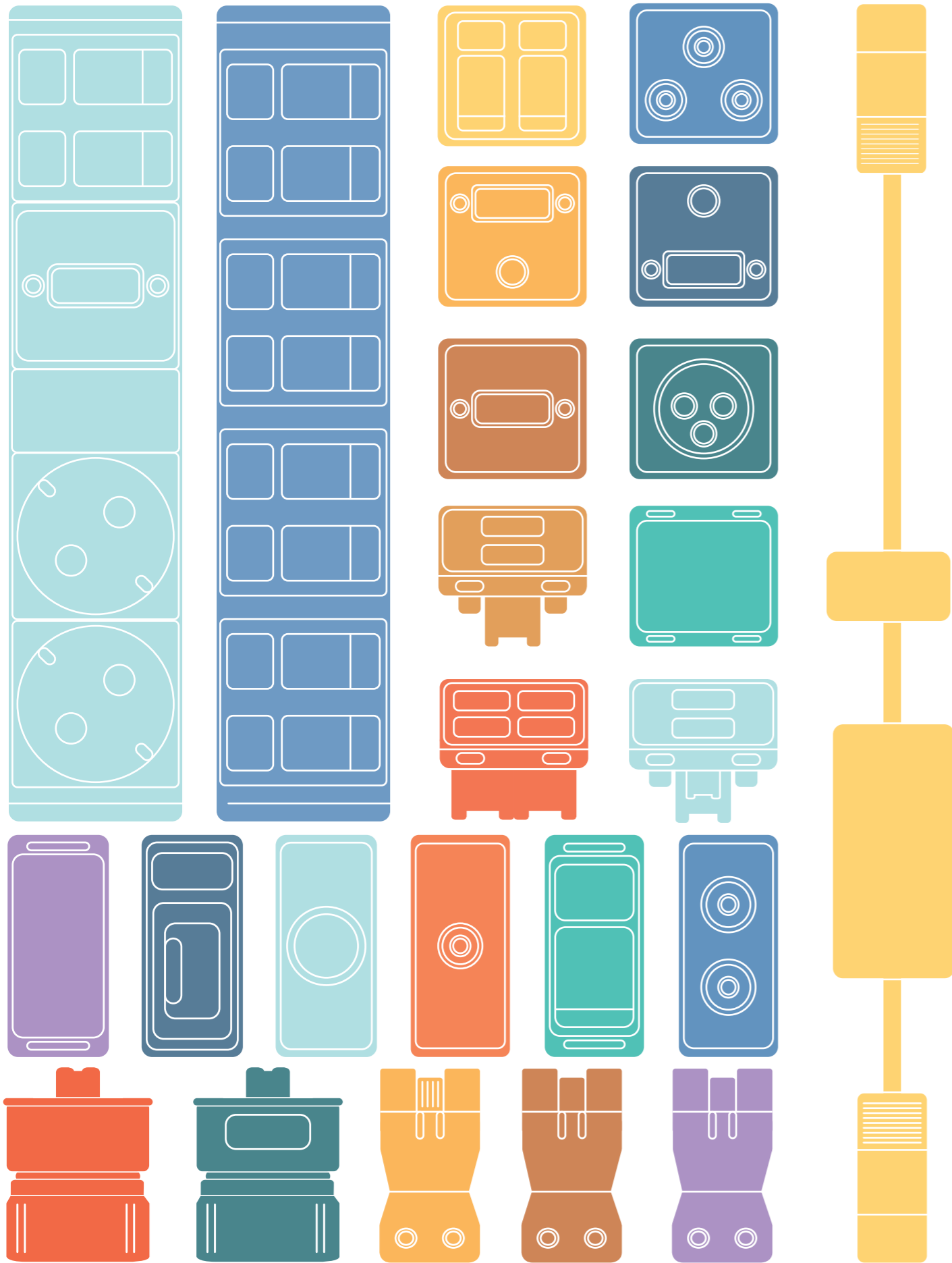

MODULO PER MODULO / MODULE BY MODULE

*La tua elettrificazione
su misura*

Made-to-measure electrification

Il nostro sistema modulare permette di progettare un'elettrificazione adatta alle tue esigenze.

Our modular system makes it possible to design an electrical installation that perfectly meets your needs.

Costruiamo le nostre elettrificazioni modulo per modulo in multipli di 45 mm. Se non trovi il prodotto adatto alle tue esigenze tra le nostre referenze a catalogo, possiamo progettarlo con il numero e il modello di prese di prese di corrente, caricatori USB e connettori multimediali di cui hai bisogno.

We construct our electrifications "module by module" in multiples of 45mm. If you cannot find a product that meets your needs in our catalogue references, we can design it specifically, with the necessary sockets, USB chargers, multimedia connectors and size.

MODULO PER MODULO / MODULE BY MODULE

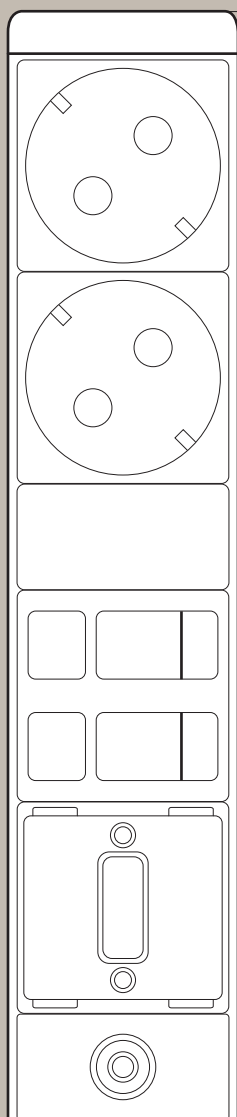

CONFIGURAZIONE ELETTRICA ELECTRICAL CONFIGURATION

Scegli il numero e il modello di prese e connettori di ricarica USB di cui hai bisogno per la tua elettrificazione e noi ti forniremo il prodotto finito e pronto per il collegamento.

Choose the quantity and model of sockets and USB chargers you need for your electrical installation and we will supply it completed and ready to connect.

MULTIMEDIA CONFIGURABILE E INTERCAMBIABILE CONFIGURABLE AND INTERCHANG- EABLE MULTIMEDIA



Il nostro sistema modulare ad accesso diretto consente di utilizzare la nostra gamma di connettori multimediali per: completare i "vuoti", sostituire i tappi di chiusura o i connettori già montati.

Our modular system with direct access makes it possible to use our range of multimedia connectors to: fill in the "gaps", replace blind covers or already-mounted connectors.

MULTIPLO DI 45 MM PER UNA CRESCITA ILLIMITATA MULTIPLE OF 45MM TO GROW WITHOUT LIMITS



Se le nostre referenze a catalogo non soddisfano le tue esigenze, possiamo aggiungere moduli da 45 mm per progettare un'elettrificazione con le dimensioni richieste.

If our catalogue references do not cover your needs, we can add 45mm modules to design an electrical installation of the required size.

PRESE DI CORRENTE / SOCKETS

Paesi o utenti diversi? Non è un problema

Different countries or users?

Not a problem

I nostri prodotti sono disponibili con prese diverse a seconda del Paese di installazione.

Our products are available with the different existing sockets depending on the country of installation.

Design

Il design delle nostre prese consente di mantenere le dimensioni e i costi dell'elettrificazione indipendentemente dal Paese di destinazione.

Design

The design of our sockets makes it possible to maintain the dimensions and the cost of the electrification whatever the destination country.

Piena compatibilità

Nella stessa elettrificazione possono essere incluse prese di diversi Paesi.

Complete compatibility

In the same electrical installation, sockets from different countries can be included.

PRESE DI CORRENTE / SOCKETS

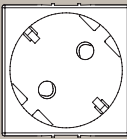
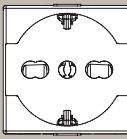
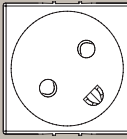
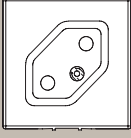
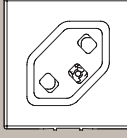
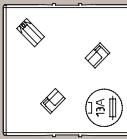
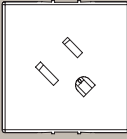
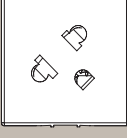
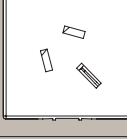
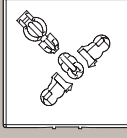
TIPO F (SCHUKO) TYPE F (SCHUKO) • 45x45mm	Compatible Compatible Spain, Germany, Austria, the Netherlands, Sweden, Finland, Norway, Portugal, Greece, Luxembourg, Turkey, Russia	
TIPO E TYPE E • 45x45mm	Compatible Compatible France, Belgium, Poland, Slovakia, the Czech Republic, Morocco, Tunisia	
TIPO L (10/16A) / TIPO F TYPE L (10/16A) / TYPE F • 45x45mm	Compatible Compatible Italy, Chile, Uruguay	
TIPO K TYPE K • 45x45mm	Compatible Compatible Denmark, Greenland	
TIPO J (10/16A) TYPE J (10A/16A) • 45x45mm	Compatible Compatible Switzerland, Liechtenstein	 
TIPO G TYPE G • 45x45mm	Compatible Compatible United Kingdom, Ireland, Cyprus, Malta, Malaysia, Singapore, Hong Kong, Bahrain, Kuwait, Oman, Qatar, Saudi Arabia, United Arab Emirates	
TIPO B TYPE B • 45x45mm	Compatible Compatible USA, Canada, Japan, Central America	
EUROAMERICANO EURO AMERICAN • 45x45mm		
TIPO I TYPE I • 45x45mm	Compatible Compatible Australia, New Zealand, China, Argentina, Papua New Guinea	
MULTIPRESA MULTISOCKET • 45x45mm	Compatible Compatible Type A (Japan and America), type B, type C (Europe), type D (India), type E, type F, type G, type I, type J and type L	

Per il Sistema circolare, consultare le compatibilità.
 For the Circular System, please check compatibilities.

ACCESORI MULTIMEDIALI/ MULTIMEDIA ACCESSORIES

*Personalizzazione delle
connessioni dati e multimediali*
*Customisation of
multimedia connections*

Massima flessibilità nella personalizzazione delle installazioni grazie al nostro sistema modulare intercambiabile.

Maximum flexibility in the customisation of your installations with our modular system of interchangeable multimedia panels.

Cambio facile e veloce

Flessibilità nel cambiare le connessioni in modo rapido e semplice. I moduli vengono sostituiti senza bisogno di installazioni.

Fast and simple change

Flexibility to change the connections of the installation quickly and easily. The modules are replaced without the need for installations.

Installazione su misura

Le nostre coperture cieche consentono di lasciare l'installazione neutra all'inizio, in modo che la parte multimediale possa essere completata in un secondo momento.

Made-to-measure installation

Our blind covers make it possible to initially leave the installation neutral, so the multimedia part can be completed in the future.

Cavi multimediali

Ampia gamma di cavi multimediali per completare l'installazione.

Multimedia cables

A wide range of multimedia cables to complete the installation.

MODULI MULTIMEDIALI / MULTIMEDIA MODULES

1/2 MODULO USB 3.0 A/A 1/2 MODULE USB 3.0 A/A

- Disponibile in bianco e grigio (antracite).
- Available in white and grey (anthracite).

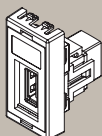

1/2 MODULO HDMI TIPO A 2.0 1/2 MODULE HDMI TYPE A 2.0

- Disponibile in bianco e grigio (antracite).
- Available in white and grey (anthracite).

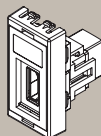

1/2 MODULO BNC 1/2 MODULE BNC

- Disponibile in bianco e grigio (antracite).
- Available in white and grey (anthracite).

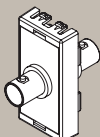

1/2 MODULO JACK ESTÉREO 3,5MM 1/2 MODULE STEREO JACK 3,5MM

- Disponibile in bianco e grigio (antracite).
- Available in white and grey (anthracite).

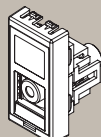

1/2 MODULO F 1/2 MODULE F

- Disponibile in bianco e grigio (antracite).
- Available in white and grey (anthracite).

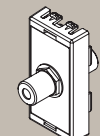

1/2 MODULO RCA 1/2 MODULE RCA

- Disponibile in bianco e grigio (antracite).
- Available in white and grey (anthracite).

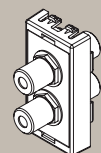

1/2 MODULO VGA 15 PIN 1/2 MODULE VGA 15 PINS

- Disponibile in bianco e grigio (antracite).
- Available in white and grey (anthracite).

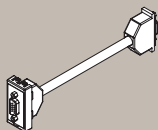

1 MODULO 3 RCA 1 MODULE 3 RCA

- Disponibile in bianco e grigio (antracite).
- Available in white and grey (anthracite).

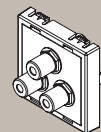

1/2 MODULO FIBRA OTTICA FC 1/2 MODULE OPTICAL FIBER FC

- Disponibile in bianco e grigio (antracite).
- Available in white and grey (anthracite).

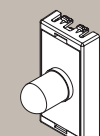

1/2 MODULO DISPLAYPORT 1/2 MODULE DISPLAYPORT

- Disponibile in bianco e grigio (antracite).
- Available in white and grey (anthracite).

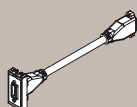

1/2 MODULO FIBRA OTTICA SC 1/2 MODULE OPTICAL FIBER SC

- Disponibile in bianco e grigio (antracite).
- Available in white and grey (anthracite).

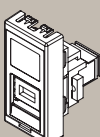

1 MODULO XLR 1 MODULE XLR

- Disponibile in bianco e grigio (antracite).
- Available in white and grey (anthracite).

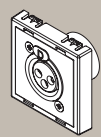

1/2 MODULO FIBRA OTTICA LC-DUPLEX 1/2 MODULE OPTICAL FIBER LC-DUPLEX

- Disponibile in bianco e grigio (antracite).
- Available in white and grey (anthracite).

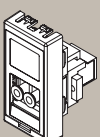

1/2 MODULO USB 3.1 C/C 1/2 MODULE USB 3.1 C/C

- Disponibile in bianco e grigio (antracite).
- Available in white and grey (anthracite).

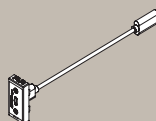

MODULI MULTIMEDIALI / MULTIMEDIA MODULES

1 MODULO DVI-I 1 MODULE DVI-I

- Disponibile in bianco e grigio (antracite).
- Available in white and grey (anthracite).

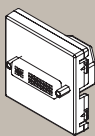

1 MODULO 1XRJ45 INCLINATA 1 MODULE 1XRJ45 INCLINED

- Disponibile in bianco e grigio (antracite).
- Sistema Keystone o Infraplus disponibile.
- Connettori no incluso.in white and grey (anthracite).
- Available in Keystone or Infraplus system.
- Connectors not included.

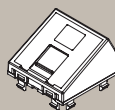

1 MODULO COPERTURA CIECA 1 MODULE BLIND COVER

- Disponibile in bianco e grigio (antracite).
- Available in white and grey (anthracite).

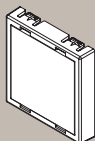

1 MODULO 2XRJ45 INCLINATA 1 MODULE 2XRJ45 INCLINED

- Disponibile in bianco e grigio (antracite).
- Sistema Keystone o Infraplus disponibile.
- Connettori no incluso.
- Available in white and grey (anthracite).
- Available in Keystone or Infraplus system.
- Connectors not included.

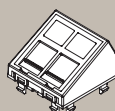

1 MODULO 1XRJ45 1 MODULE 1XRJ45

- Disponibile in bianco e grigio (antracite).
- Connettori no incluso.
- Available in white and grey (anthracite).
- Connectors not included.

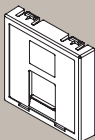

1 MODULO 2XRJ45 1 MODULE 2XRJ45

- Disponibile in bianco e grigio (antracite).
- Sistema Keystone o Infraplus disponibile.
- Available in white and grey (anthracite).
- Available in Keystone or Infraplus system.
- Connectors not included.

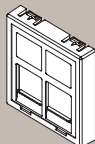

1 MODULO PASSACAVI 1 MODULE MULTIPLE CABLE OUTLET

- Disponibile in bianco e grigio (antracite).
- Available in white and grey (anthracite).

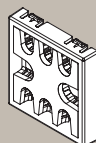

1/2 MODULO COPERTURA CIECA 1/2 MODULE BLIND COVER

- Disponibile in bianco e grigio (antracite).
- Available in white and grey (anthracite).

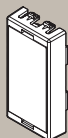

1/2 MODULO PASSACAVI 1/2 MODULE MULTIPLE CABLE OUTLET

- Disponibile in bianco e grigio (antracite).
- Available in white and grey (anthracite).

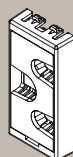

1/2 MODULO 1XRJ45 1/2 MODULE 1XRJ45

- Disponibile in bianco e grigio (antracite).
- Sistema Keystone o Infraplus disponibile.
- Connettori no incluso.
- Available in white and grey (anthracite).
- Available in Keystone or Infraplus system.
- Connectors not included.

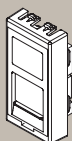

CONNETTORI DATI / DATA CONNECTORS

CONNETTORE RJ45 KEYSTONE FEMMINA/FEMMINA

RJ45 FEMALE/FEMALE KEYSTONE
CONNECTOR

- Disponibile CAT6 e CAT6A.
- Disponibile UTP e FTP.
- CAT6 and CAT6A available.
- UTP and FTP available.

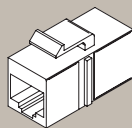

CONNETTORE KEYSTONE FEMMINA RJ45 PER CRIMPATURA

RJ45 FEMALE KEYSTONE CONNECTOR
FOR CRIMPING

- Disponibile CAT6 e CAT6A.
- Disponibile UTP e FTP.
- CAT6 and CAT6A available.
- UTP and FTP available.

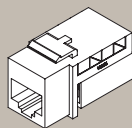

CAVI DATI / DATA CABLES

CAVO PATCH MASCHIO/MASCHIO PATCH CABLE MALE/MALE

- Disponibile en 1m, 3m e 5m.
- Disponibile CAT6 e CAT6A.
- Available in 1m, 3m and 5m.
- Available CAT6 and CAT6A.

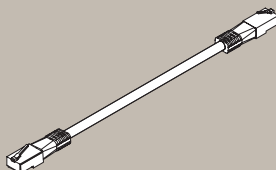

CAVO PATCH FEMMINA/MASCHIO PATCH CABLE FEMALE/MALE

- Disponibile en 1m, 3m e 5m.
- Disponibile CAT6 e CAT6A.
- Available in 1m, 3m and 5m.
- Available CAT5E and CAT6.

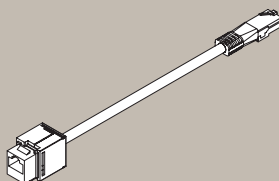

CAVI MULTIMEDIALI / MULTIMEDIA CABLES

CVO VGA MASCHIO/MASCHIO

15 PIN

VGA CABLE MALE/MALE

15 PINS

- Disponibile in 2m, 3m e 5m.
- Available in 2m, 3m and 5m.

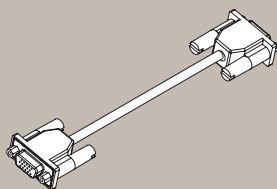

CAVO STEREO

MASCHIO/MASCHIO JACK 3,5MM

STEREO CABLE

MALE/MALE JACK 3,5MM

- Disponibile in 1m, 3m e 5m.
- Available in 1m, 3m and 5m.

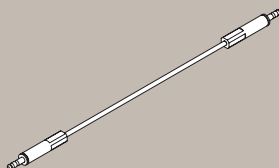

CAVO XLR A 3 POLI

MASCHIO/MASCHIO

XLR 3 POLES CABLE MALE/MALE

- Disponibile in 3m e 5m.
- Available in 3m and 5m.

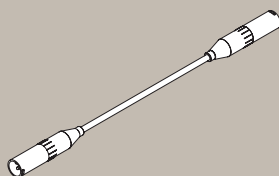

CAVO BNC MASCHIO/MASCHIO

BNC CABLE MALE/MALE

- Disponibile in 1m, 3m e 5m.
- Available in 1m, 3m and 5m.

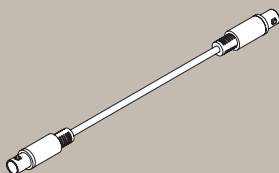

CAVO F MASCHIO/MASCHIO

F CABLE MALE/MALE

- Disponibile in 1m, 3m e 5m.
- Available in 1m, 3m and 5m.

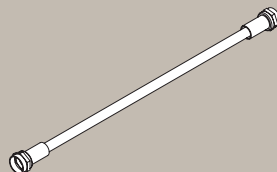

CAVO RCA MASCHIO/MASCHIO

RCA CABLE MALE/MALE

- Disponibile in 1m, 3m e 5m.
- Available in 1m, 3m and 5m.

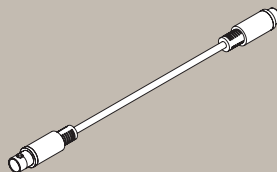

CAVO USB 3.0 MASCHIO/MASCHIO

USB 3.0 CABLE MALE/MALE

- Disponibile in 1m, 3m e 5m.
- Available in 1m, 3m and 5m.

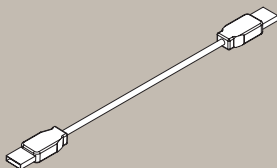

CAVO HDMI MASCHIO/MASCHIO

HDMI CABLE MALE/MALE

- Disponibile in 1m, 3m e 5m.
- Available in 1m, 3m and 5m.

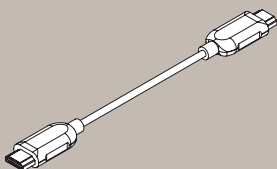

**CAVO DISPLAYPORT
MASCHIO/MASCHIO
DISPLAYPORT CABLE
MALE/MALE**

- Disponibile in 1m, 3m e 5m.
- Available in 1m, 3m and 5m.

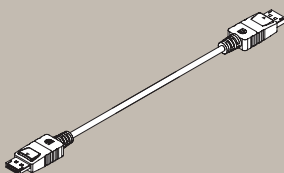

**CAVO DVI-I MASCHIO/MASCHIO
DVI-I CABLE MALE/MALE**

- Disponibile in 1m, 3m e 5m.
- Available in 1m, 3m and 5m.

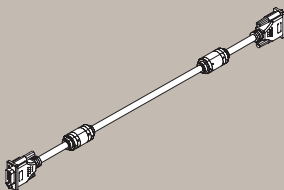

**CAVO USB C/C MASCHIO/MASCHIO
USB C/C MALE/MALE CABLE**

- Disponibile in 1m, 3m e 5m.
- Available in 1m, 3m and 5m.

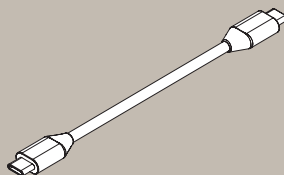

SISTEMA DI RICARICA USB / USB CHARGING SYSTEM

Dimensioni ridotte

I nostri sforzi nell'ambito della R&S ci consentono di offrire un'ampia gamma di opzioni per la ricarica di dispositivi in dimensioni davvero compatte. Nel nostro catalogo sono disponibili moduli da 22,5x45 mm costituiti da 1 USB tipo A, doppio USB tipo C o una combinazione di USB A e C. Le dimensioni ridotte consentono di includere qualsiasi opzione nell'intera gamma di prodotti senza alcuna restrizione.

Reduced size

Our commitment to R&D allows us to offer a wide range of charging options in a truly compact size. Half-modules type A, double type C or a combination of type A&C with dimension 22.5x45mm, and 45x45mm modules with our 36W and 60W smart USB type C chargers are available in our product portfolio to meet the needs of the users. The reduced size of these components allows us to include any options in our entire product range.

REGULAR CHARGING

Sistema di ricarica USB di tipo A+C per dispositivi mobili e tablet

USB type A&C charging system for smartphones and tablets

Flessibilità e integrazione

I nostri normali moduli di ricarica tipo A&C sono compatibili e possono essere integrati in tutte le nostre gamme di prodotti, creando configurazioni su misura formate da prese di corrente e componenti per dati e multimediali. In questo modo è possibile ricaricare dinamicamente il dispositivo mobile o il tablet.

Senza alimentazione esterna

Nessuno dei nostri moduli richiede un collegamento elettrico separato poiché sono alimentati direttamente dalla rete. Per questo motivo, si comportano come un'ulteriore presa di corrente e devono essere montati di serie, non possono essere installati a posteriori nella zona dei moduli multimediali.

Flexibility and combination

Our regular USB type A&C charging modules are compatible and adaptable into all of our product ranges, creating customized configurations formed by power outlets, data and multimedia components. Our USB modules allows to charge your devices as smartphones or tablets in a dynamic way.

No external power

None of our charging modules require their independent connection to the power, since they are directly connected to the electric current. For this reason, they are considered as one more socket outlet and cannot be incorporated later in the data and multimedia custom-module area.



Supra in finitura bianca con caricatore USB di tipo A+C collegato a un tablet.

Supra in white finish with a USB charger type A+C.



Intro con anello di sicurezza a scomparsa integrato con caricatore USB tipo A+C, installato in un tavolo da biblioteca.

Intro with a retractable security ring integrated and USB charger type A+C

USB DI RICARICA TIPO A USB CHARGING A-TYPE



CARATTERISTICHE TECNICHE TECHNICAL CHARACTERISTICS

- Dimensioni: 1/2 modulo (22,5x45mm)
- Ingresso: AC100-265V 50/60Hz
- Alimentazione: 10W
- Tensione di uscita: DC5V
- Corrente di uscita: 2A max.

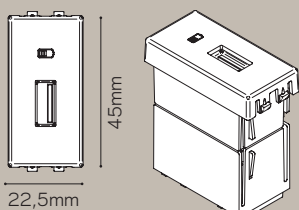

- Dimension: Half-module (22.5x45mm)
- Input: AC100-265V 50/60Hz
- Power: 10W
- Output voltage: DC5V
- Output current: 2A max.

USB DI RICARICA TIPO A+C USB CHARGING A+C TYPE



CARATTERISTICHE TECNICHE TECHNICAL CHARACTERISTICS

- Dimensioni: 1/2 modulo (22,5x45mm)
- Ingresso: AC100-265V 50/60Hz
- Alimentazione: 20W
- Tensione di uscita: DC5V
- Corrente di uscita: 2.4A max. (Tipo A)/3A max. (Tipo C)

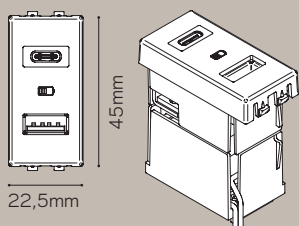

- Dimension: Half-module (22.5x45mm)
- Input: AC100-265V 50/60Hz
- Power: 20W
- Output voltage: DC5V
- Output current: 2.4A max. (Type A)/3A max. (Type C)

USB DI RICARICA TIPO C+C USB CHARGING C+C TYPE



CARATTERISTICHE TECNICHE TECHNICAL CHARACTERISTICS

- Dimensioni: 1/2 modulo (22,5x45mm)
- Ingresso: AC100-265V 50/60Hz
- Alimentazione: 20W
- Tensione di uscita: DC5V
- Corrente di uscita: 3A max. (Tipo C)/3A max. (Tipo C)

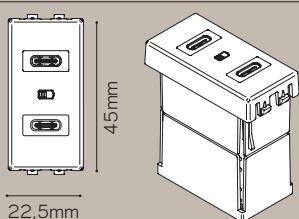

- Dimension: Half-module (22.5x45mm)
- Input: AC100-265V 50/60Hz
- Power: 20W
- Output voltage: DC5V
- Output current: 3A max. (Type C)/3A max. (Type C)

FAST & SMART CHARGING TECHNOLOGY



Ultra-Compact
USB Smart Charging
System

Sistema di ricarica intelligente USB per dispositivi ad alta potenza

USB smart charging system for high.-powered device

Ricarica intelligente

I nostri moduli di ricarica tipo C ad alta potenza sono compatibili con lo standard Power Delivery 3.0. In questo modo è possibile ricaricare in tempi record telefoni cellulari, tablet e persino laptop.

Senza alimentazione esterna

Nessuno dei nostri moduli richiede un collegamento elettrico separato poiché sono alimentati direttamente dalla rete. Per questo motivo, si considerano come un'ulteriore presa di corrente e devono essere montati di serie, non possono essere installati a posteriori nella zona dei moduli multimediali.

Smart charging

Our high-power type C charging modules are compatible with the Power Delivery 3.0 standard. Our modules allow to charge your devices as smartphones, tablets or laptops quickly and easily.

No external power

None of our charging modules require their independent connection to the power, since they are directly connected to the electric current. For this reason, they are considered as one more socket outlet and cannot be incorporated later in the data and multimedia custom-module area.



Intro in finitura nera con una ricarica intelligente USB ultra-compatta di tipo C da 60 W in uso.

Intro in black finish with an Ultra-Compact USB Smart Charging type C 60W.



Box bianco a 4 moduli con un caricatore USB Smart Charging di tipo C 60W e un doppio caricatore USB normale di tipo A+C.

4 modules white Box with a USB Smart Charging type C 60W and a double regular USB charger type A+C.

USB TIPO C (36W)

USB C-TYPE (36W)



CARATTERISTICHE TECNICHE TECHNICAL CHARACTERISTICS

- Dimensioni: 1 modulo (45x45mm)
- Ingresso: AC100-265V 50/60Hz
- Alimentazione: 36W
- Tensione di uscita: DC5V-20V
- Corrente di uscita: 3A max.
- Tensioni: Power Delivery 3.0 5V-3A / 9V-3A / 12V-3A / 15V-2.4A / 20V-1.8A

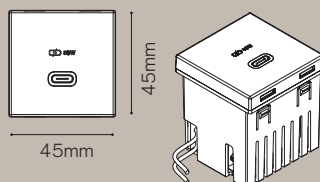

- Dimension: 1 module (45x45mm)
- Input: AC100-265V 50/60Hz
- Power: 36W
- Output voltage: DC5V-20V
- Output current: 3A
- Voltages: Power Delivery 3.0 5V-3A / 9V-3A / 12V-3A / 15V-2.4A / 20V-1.8A

USB TIPO C (60W)

USB C-TYPE (60W)



CARATTERISTICHE TECNICHE TECHNICAL CHARACTERISTICS

- Dimensioni: 1 modulo (45x45mm)
- Ingresso: AC100-265V 50/60Hz
- Alimentazione: 60W
- Tensione di uscita: DC5V-20V
- Corrente di uscita: 3A max.
- Tensioni: Power Delivery 2.0: 5V-3A / 9V-3A / 12V-3A / 15V-3A / 20V-3A

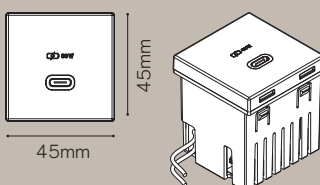

- Dimension: 1 module (45x45mm)
- Input: AC100-265V 50/60Hz
- Power: 60W
- Output voltage: DC5V-20V
- Output current: 3A
- Voltages: Power Delivery 3.0 5V-3A / 9V-3A / 12V-3A / 15V-3A / 20V-3A

COLLEGAMENTI ELETTRICI / ELECTRICAL CONNECTIONS

Cavi e collegamenti elettrici *Electrical connections and cables*

La nostra gamma di cavi elettrici e accessori consente di completare rapidamente l'intera installazione.

Our range of electrical cables and accessories make it possible to complete the entire installation quickly and simply, without expert technicians.

Connessione veloce e sicura

Per l'alimentazione dell'elettrificazione utilizziamo connettori elettrici rapidi e sicuri. Per l'alimentazione dei circuiti a corrente pulita utilizziamo connettori rossi, che evitano errori dovuti al loro colore e alla loro forma.

Fast and safe connection

We use rapid connectors; this enables fast, safe connection to power the electrical installations. We use red connectors for the power supply of clean current circuits, which avoids errors due to their colour and shape.

Lavoro su misura

Per i progetti, produciamo cavi elettrici in lunghezze e terminazioni personalizzate.

Made to measure

For projects, we manufacture the electrical cables with made-to-measure lengths and terminations.

Paesi diversi

Qualunque sia il Paese di destinazione, abbiamo i cavi elettrici giusti per completare l'installazione.

Different countries

We have the appropriate electrical cables for each country, to complete the installation.

CONNETTORI RAPIDI / RAPID CONNECTORS

CONNETTORE RAPIDO MASCHIO MOLLA MALE BUILT-IN RAPID CONNECTOR

- Disponibile in nero e rosso.
- Available in black and red.

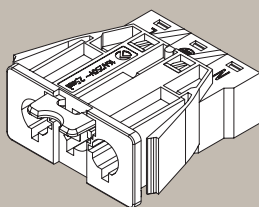

CONNETTORE RAPIDO FEMMINA MOLLA FEMALE BUILT-IN RAPID CONNECTOR

- Disponibile in nero e rosso.
- Available in black and red.

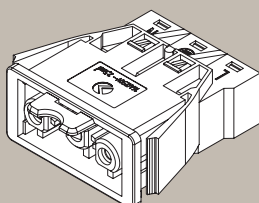

CONNETTORE RAPIDO MASCHIO AEREO MALE AIR RAPID CONNECTOR

- Disponibile in nero e rosso.
- Available in black and red.

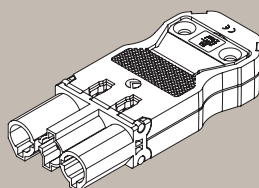

CONNETTORE RAPIDO FEMMINA AEREO FEMALE AIR RAPID CONNECTOR

- Disponibile in nero e rosso.
- Available in black and red.

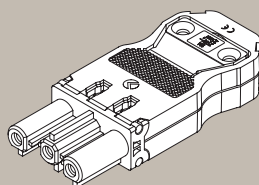

CONNETTORE RAPIDO DERIVATORE RAPID CONNECTOR DISTRIBUTOR

- Disponibile in nero e rosso.
- Available in black and red.

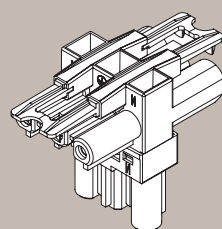

CONNETTORE RAPIDO ACCOPIATORE INTERMEDIO RAPID CONNECTOR INTERMEDIATE COUPLING

- Disponibile in nero.
- Available in black.

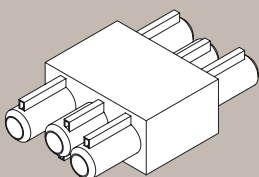

CAVI ELETTRICI / ELECTRIC CABLES

PRESA SCHUKO / CONNETTORE RAPIDO SEZIONE 1,5 MM² O 2,5 MM²

SCHUKO PLUG / RAPID CONNECTOR 1,5MM² OR 2,5MM² SECTION

- Disponibile connettore rapido nero e rosso.
- Disponibile in 2 e 3m.
- Disponibile senza alogeni.
- Available rapid connector black and red.
- Available in 2m and 3m.
- Available halogen-free.

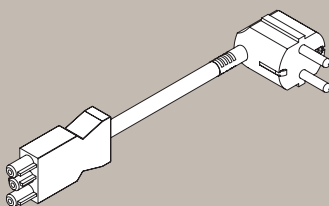

PRESA FRANCESE / CONNETTORE RAPIDO SEZIONE 1,5 MM² O 2,5 MM²

FRENCH PLUG / RAPID CONNECTOR 1,5MM² OR 2,5MM² SECTION

- Disponibile connettore rapido nero e rosso.
- Disponibile in 2 e 3m.
- Disponibile senza alogeni.
- Available rapid connector black and red.
- Available in 2m and 3m.
- Available halogen-free.

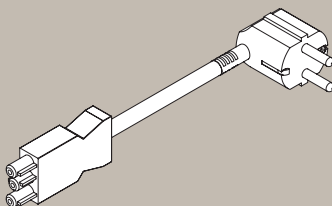

PRESA ITALIANA 10A / CONNETTORE RAPIDO SEZIONE 1,5 MM²

ITALIAN 10A PLUG / RAPID CONNECTOR 1,5MM² SECTION

- Disponibile connettore rapido nero e rosso.
- Disponibile in 2 e 3m.
- Available rapid connector black and red.
- Available in 2m and 3m.

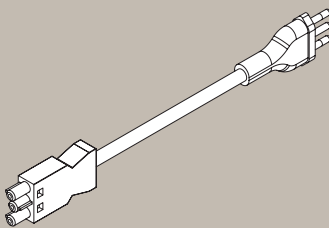

PRESA DANESE / CONNETTORE RAPIDO SEZIONE 1,5 MM²

DANISH PLUG / RAPID CONNECTOR 1,5MM² SECTION

- Disponibile connettore rapido nero e rosso.
- Disponibile in 2m.
- Available rapid connector black and red.
- Available in 2m.

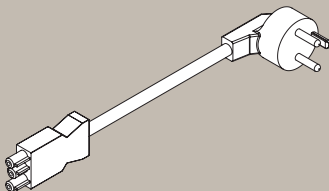

PRESA SVIZZERA T12 10A / CONNETTORE RAPIDO SEZIONE 1,5 MM²

SWISS T12 10A PLUG/RAPID CONNECTOR 1,5MM² SECTION

- Disponibile connettore rapido nero e rosso.
- Disponibile in 2 e 3m.
- Disponibile senza alogeni.
- Available rapid connector black and red.
- Available in 2m and 3m.
- Available halogen-free.

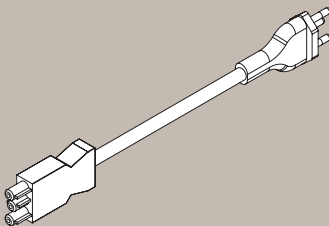

CAVI ELETTRICI / ELECTRIC CABLES

PRESA BRITANNICA / CONNETTORE RAPIDO SEZIONE 1,5 MM² O 2,5 MM² BRITISH PLUG/RAPID CONNECTOR 1,5MM² OR 2,5MM² SECTION

- Disponibile connettore rapido nero e rosso.
- Disponibile in 2 e 3m.
- Disponibile senza alogeni.
- Available rapid connector black and red.
- Available in 2m and 3m.
- Available halogen-free.

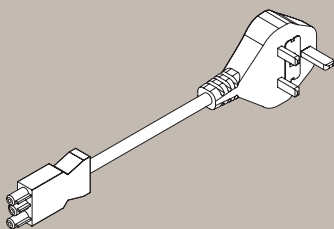

PRESA AMERICANA / CONNETTORE RAPIDO SEZIONE 1,5 MM² AMERICAN PLUG/RAPID CONNECTOR 1,5MM² SECTION

- Disponibile connettore rapido nero e rosso.
- Disponibile in 2 e 3m.
- Available rapid connector black and red.
- Available in 2m and 3m.

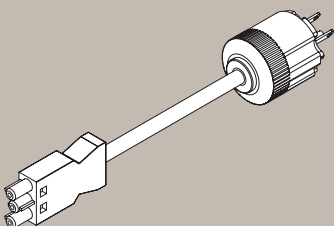

PRESA AUSTRALIANA / CONNETTORE RAPIDO SEZIONE 1 MM² AUSTRALIAN PLUG/RAPID CONNECTOR 1MM² SECTION

- Disponibile connettore rapido nero e rosso.
- Disponibile in 3 m.
- Available rapid connector black and red.
- Available in 3m.

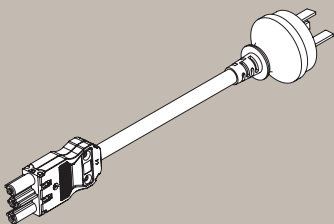

CONNETTORE RAPIDO FEMMINA / MASCHIO SEZIONE 1,5 MM² O 2,5 MM² RAPID CONNECTOR FEMALE/MALE 1,5MM² OR 2,5MM² SECTION

- Disponibile connettore rapido nero e rosso.
- Disponibile in 1, 2 e 3m.
- Disponibile senza alogeni.
- Available rapid connector black and red.
- Available in 1m, 2m and 3m.
- Available halogen-free.

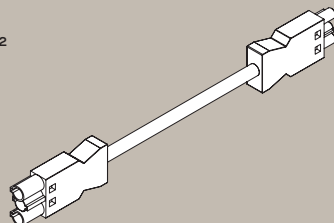

04

SISTEMA ORGATECH/ ORGATECH SYSTEM

VERTEBRA / VERTEBRA

VERTEBRA / VERTEBRA

SUPPORTO A PAVIMENTO / GROUND SUPPORT

DERIVATORE / DERIVATOR

FISSAGGIO / FIXING

ADATTATORI / ADAPTERS

PINZA PASSACAVO / CABLE GUIDE CLIP

ORGANIZZATORE / ORGANIZER

ORGANIZZATORE SEMPLICE / SIMPLE ORGANIZER

ORGANIZZATORE DOPPIO / DOBLE ORGANIZER

ORGANIZZATORE INCORPORATO / BUILT ORGANIZER

COLONNE PASSACAVO / RACEWAYS COLUMNS

P. 139

Passacavi composti da anelli articolati e smontabili che possono essere facilmente aggiunti o rimossi. Cable guide made of articulated and detachable rings that can be easily added or removed so that any length desired.

P. 141

Conservare, nascondere e distribuire i cavi installati nei mobili.

Storing, concealing and distributing the cables installed in any type of furniture.

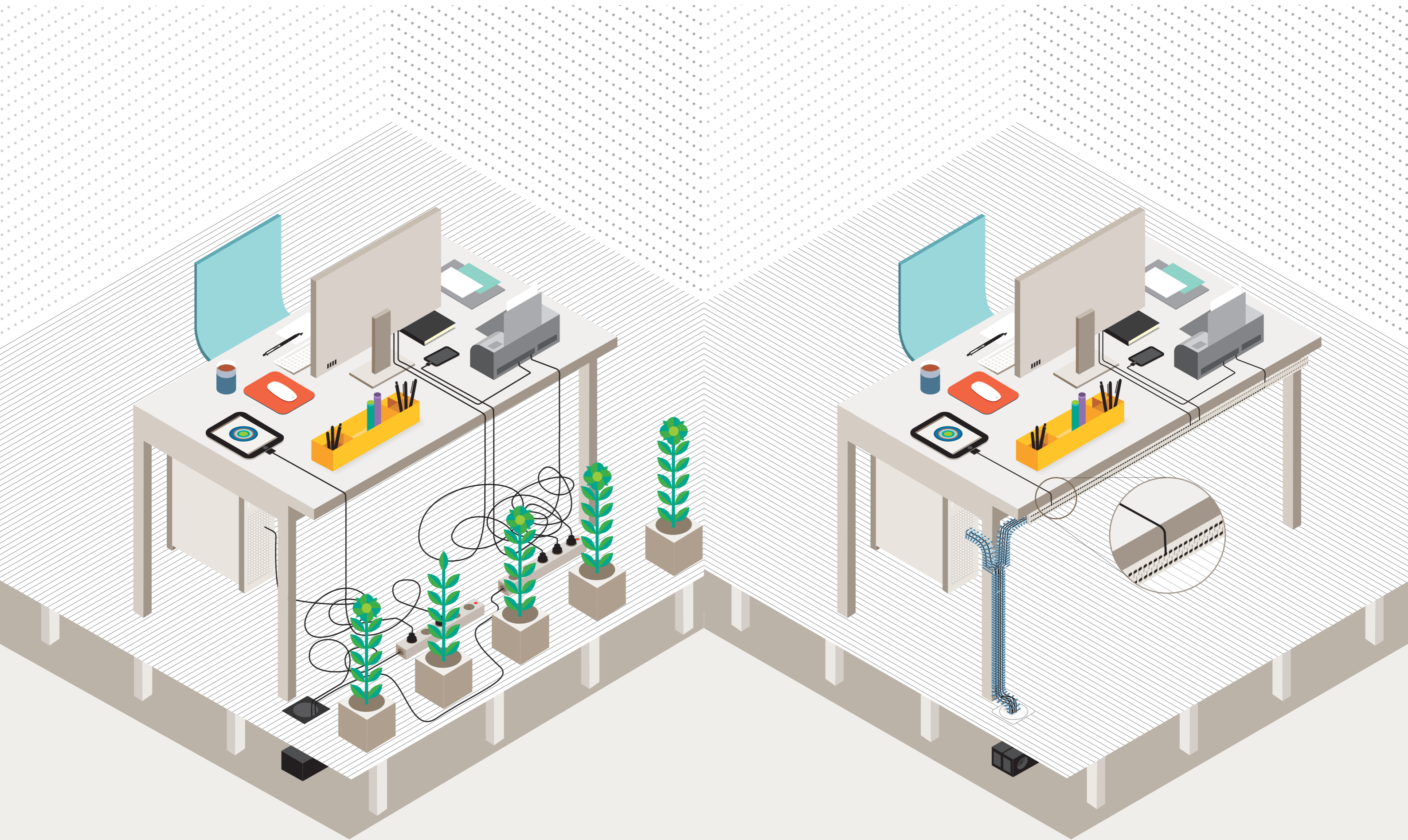

SISTEMA ORGATECH / ORGATECH SYSTEM

Organizzazione tecnica dei cavi *Technical cable organisation*

Grazie alla combinazione dei diversi elementi di questo sistema, è possibile organizzare e nascondere tutti i cavi elettrici, per dati e funzioni multimediali di una postazione di lavoro.

A system, which combines different elements and thereby arranges and conceals all the electrical, data and multimedia cables to be found in a work station.

Installazione semplice

Tutti gli elementi si collegano tra loro con un solo clic. Il fissaggio ai mobili avviene tramite viti.

Open free

Dopo aver installato il sistema, i cavi possono essere aggiunti o rimossi senza dover smontare nessuna parte dell'installazione.

Compatibile

Adattabile alla gamma di prodotti IBConnect direttamente con il pezzo di accoppiamento.

Combinabile con tutti gli elementi di collegamento elettrico presenti sul mercato.

Easy installation

All the elements join together with a simple click. They can be fixed to furniture with screws.

Open free

Once the system has been installed, you can add or remove cables with no need to dismantle any element of the installation.

Compatible

Directly adaptable to the IBConnect range of products with a coupling part.

Can be combined with all electrification elements on the market.

APPLICAZIONI

Mobili per ufficio nuovi

Ordine di strutture esistenti

Tavoli di laboratorio

Armadi rack per computer

Mobili per la casa

APPLICATIONS

New office furniture

Arranging existing installations

Laboratory tables

Computer rack cupboards

Household furniture

VERTEBRA/ VERTEBRA

Insieme passacavo composto da anelli articolati e smontabili che possono essere facilmente aggiunti o rimossi, consentendo di ottenere la lunghezza desiderata in base alle necessità.

Cable guide made of articulated and detachable rings that can be easily added or removed, so that any length desired can be obtained.

Installazione semplice

È realizzato in policarbonato, che conferisce una grande flessibilità per alloggiare rapidamente tutti i tipi di cavi.

Gli anelli sono uniti da snodi sferici che consentono un movimento articolato su tutti i piani.

Easy installation

Made of polycarbonate finished in grey (RAL 7016), white (RAL 9010) or transparent, which gives it great flexibility to house all kinds of cables very quickly.

The rings are joined together by a ball joint, providing articulated movement on all planes.

CARATTERISTICHE TECNICHE

- La possibilità di aggiungere un derivatore in qualsiasi punto della vertebra rende il prodotto ideale per distribuire cavi in diverse postazioni di lavoro.
- Capacità di organizzare fino a 8 cavi di 9,5 mm di diametro.
- Articolazione su tutti i piani.
- Ingresso o uscita dei cavi tra gli anelli della vertebra.

TECHNICAL CHARACTERISTICS

- Possibility of adding a diverter at any point of the vertebra, ideal for distributing cables to multiple work stations.
- Can organise up to 8 cables with a diameter of 9.5mm.
- Articulated movement on all planes.
- Cable input or output between the rings of the vertebra.

ACCESSORI / ACCESSORIES

VERTEBRA

VERTEBRA

- Finitura trasparente, grigia (RAL 7016) o bianco (RAL 9010).
- Finish: transparent, gray (RAL 7016) or white (RAL 9010).

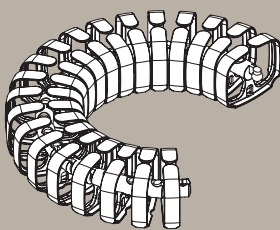

SUPPORTO A PAVIMENTO

GROUND SUPPORT

- Base a pavimento in acciaio con finitura nera (RAL 9017).
- Può essere fissato con una vite.
- Base made of black steel (RAL 9017).
- Can be fixed with screws.

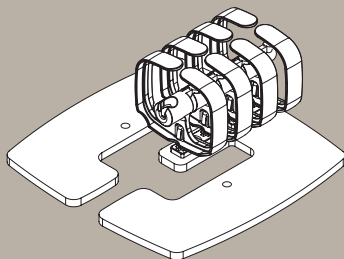

DERIVATORE

DERIVATOR

- Permette di creare due vertebre.
- Vertebra can be converted into two.

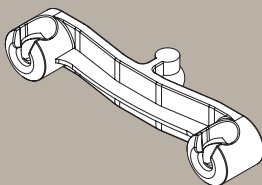

FISSAGGIO

FIXING

- Pezzo di fissaggio della vertebra al tavolo.
- Piece for fixing the vertebra to the table.

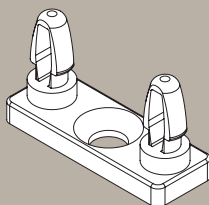

ADATTATORI

ADAPTERS

- Adattatore della vertebra per elementi elettrici, maschio o femmina a seconda delle necessità.
- Piece to adjust vertebra to electrified element, plug or socket as required.

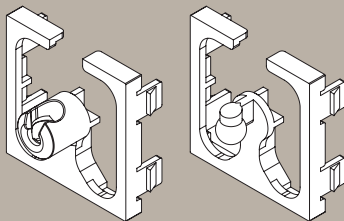

PINZA PASSACAVO

CABLE GUIDE CLIP

- Insieme di due anelli per sostenere i cavi su una superficie.
- Fissaggio al tavolo mediante vite.
- Set of two rings to hold cables on a surface.
- Fixed to the table with screws.

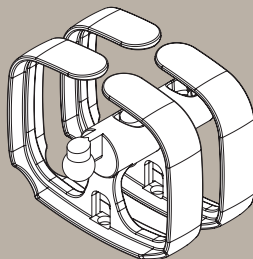

ORGANIZZA- TORE/ ORGANIZER

DETTAGLI CHE CI RENDONO DIVERSI / DETAILS THAT MAKE US DIFFERENT



Fabbricazione su misura.
Custom manufacturing.



Compatibile con Orgatech.
Compatible with Orgatech.

Il nuovo concetto del profilo organizzatore offre una soluzione innovativa per riporre, nascondere e distribuire cavi installati in qualsiasi tipo di mobile.

This new concept of organisation is an innovative solution for storing, concealing and distributing the cables installed in any type of furniture.

Membrana flessibile

Il profilo è dotato di una membrana flessibile su tutta la lunghezza, con due funzioni: trattenere tutti i cavi presenti nel profilo e distribuire e fissare i cavi delle apparecchiature collegate.

Flexible membrane

Profile provided with a flexible membrane throughout its length, which fulfils two functions; it retains all the cables stored in the profile, and distributes and fixes the cables coming out of the connected equipment.

Ingresso guidato

Alle estremità dell'organizzatore è incorporato un giunto per il fissaggio della vertebra, che consente l'ingresso guidato e organizzato dei cavi.

Guided input

The coupling to fix the vertebra is incorporated into the ends of the organiser, allowing cables to enter in a guided and organised fashion.

CARATTERISTICHE FEATURES

Conservare e distribuire i cavi in eccesso di qualsiasi tavolo.

Può essere utilizzato come vaschetta passacavo pulita e ordinata su qualsiasi tavolo che ne sia sprovvisto.

Storing and distributing loose cables on any table.

Turns into a clean and tidy cable guide on any table that does not originally have one.

CARATTERISTICHE TECNICHE TECHNICAL CHARACTERISTICS

- Profilo in alluminio.
- Membrana di organizzazione in polipropilene.
- Fissaggio tramite viti.
- Made of aluminium.
- Membrane organizer made of polypropylene.
- Fixed by means of screws.

ELEMENTI / COMPONENTS

ORGANIZZATORE SEMPLICE SIMPLE ORGANIZER

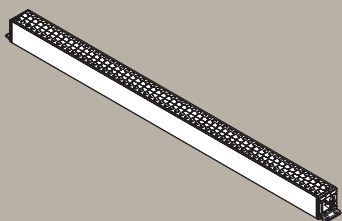

ORGANIZZATORE DOPPIO DOUBLE ORGANIZER

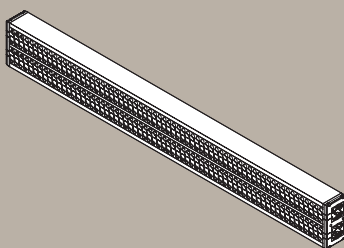

ORGANIZZATORE INCORPORATO BUILT-IN ORGANIZER

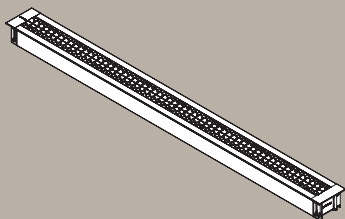

COLONNE PASSACAVO COLUMN CABLE GUIDE

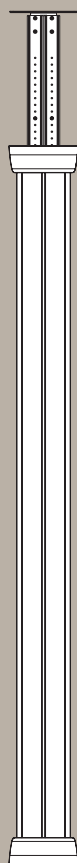

Colonna
Columna

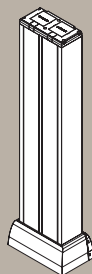

Totem
Mini Columna



IBConnect + Info

Per conoscere le referenze e i codici articolo dei diversi prodotti illustrati in questo catalogo, è possibile consultare il nostro sito web www.ib-connect.com o richiedere il documento "Listino prezzi".

To get informed about all our item codes relating to our product portfolio shown in this catalogue, please visit our website www.ib-connect.com or ask us directly the document "Price list".

Saremo lieti di aiutarvi con qualsiasi proposta di collaborazione, soluzione tecnica o richiesta di informazioni.

Ci auguriamo che questo catalogo vi sia stato utile e che possa servire a migliorare i vostri progetti e servizi.

IBConnect è certificata per la qualità ai sensi della norma ISO 9001 e per l'ambiente ai sensi della norma ISO 14001.

I nostri prodotti sono conformi alla norma UNI-EN 50085.

We would be delighted to discuss with you any proposal for working together, technical solution or request for information.

We hope this catalogue has been of help and serves to improve your projects and services.

IBConnect is certified in accordance with the ISO 9001 quality standard and the ISO 14001 environmental standard. Our products comply with the UNE-EN 50085 standard.



IBConnect
Sede centrale
Headquarters
P. El Escopar, 5
31350 Peralta. Navarra
SPAIN

T. +34 948 753 282

comercial@ib-connect.com
export@ib-connect.com

www.ib-connect.com

V.06

IBConnect

Pol. El Escopar, 5
31350 Peralta (Navarra)
SPAIN
T. +34 948 753 282

www.ib-connect.com

SEGUICI
FOLLOW US

